



Produktkatalog

Deutsch - Vol. 26.1.0

Bestell- und Kundenservice

Telefon 0911 95885-0

Onlineshop www.cito-shop.de

Mehr zu CITO unter www.cito.de

Inhalt

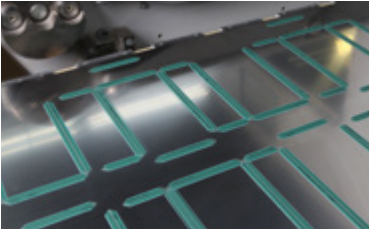

BoxLine

... für Rill- und Stanztechnologie

Rillzurichtungen, Wechselstanzplatten, CITO BALANCE PROFILE, Zurichtematerial, Werkzeuge für Haltepunkte, Reinigungsmittel, Linienzieher, CITO SHEET RAMP, CITO Register Pin, CITO Chase Screw, CITO Waste Trim Knife

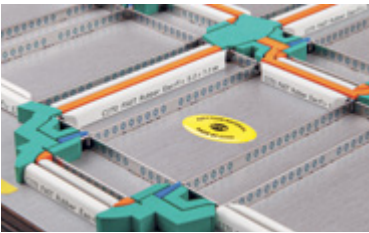

FormLine

... für Stanzformenherstellung

Auswerfmaterial, Kleber und Leim, Gegenzurichtematerial, Plotterzubehör, Zubehör Stanzform, Ausbrechkomponenten, Nutzentrennkomponenten



PrintLine

... für Offset- und Flexodruck

RSP Inline Finishing Systeme, RSP Zubehör, Offset-Artikel, Flexodruck-Artikel, Kuvertanleger



ProcessLine

... für Produktions- und Prüfprozesse

Rillmessgeräte, Wellpappenmessgeräte, Blindenschriftmessgeräte



KnowHow

... für die optimale Anwendung

Online-Seminare, Inhouse-Schulungen

Gute Gründe für Ihren Kauf bei CITO

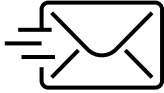

Keine Aktionen mehr verpassen

Abonnieren Sie unseren Newsletter und erfahren Sie zuerst von Aktionen und Neuheiten.

www.cito.de/newsletter



CITO-App-Service – direkt, online und weltweit!

Nutzen Sie die CITO Abakus Web App zur Auswahl der optimalen Rillzurichtung. Auch in der App verfügbar: die aktuellen Neuigkeiten und der Katalogdownload.

app.cito.de



Einfach bestellen, wann und wo Sie wollen

Besuchen Sie den CITO-Shop, dort finden Sie das komplette Produktsortiment und ständig wechselnde Angebote.

www.cito-shop.de



Immer auf dem Laufenden bleiben

Besuchen Sie unsere Seite auf LinkedIn und informieren Sie sich jederzeit über interessante Neuigkeiten rund um unsere Produkte und unser Unternehmen.

www.linkedin.com/company/cito-system/



Keine Wünsche bleiben offen

Besuchen Sie unsere Homepage und entdecken Sie unter den Bereichen BoxLine, FormLine, PrintLine und ProcessLine ein umfangreiches Sortiment an Qualitätsprodukten, Lösungen und Anwendungstipps.

www.cito.de

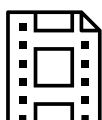

Informationen einfach und schnell verfügbar

Besuchen Sie unser Media-Center, wo Sie eine umfassende Sammlung an Produktinformationen, Unterlagen, technischen Informationen oder Anwendungsvideos finden.

www.cito.de/media

CITO-Service – immer vor Ort ...

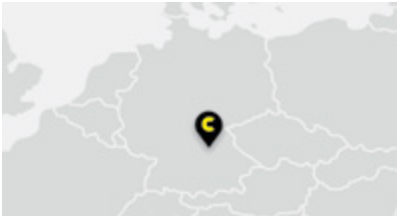

... in Deutschland

Für fachgerechte Beratung und Betreuung steht Ihnen das CITO-Vertriebsteam zur Verfügung.

www.cito.de/vertrieb

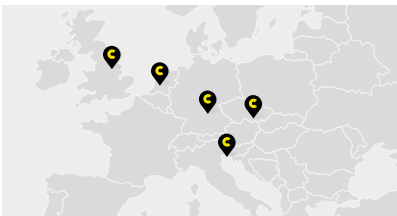

... in Europa mit den Unternehmen der CITO GROUP

Die CITO GROUP besteht aus der Firma CITO-SYSTEM GmbH (Deutschland) sowie den Tochterunternehmen CITO UK Ltd. (Großbritannien), CITO Italia Srl (Italien), CITO CZ s.r.o. (Tschechische Republik) sowie PolyMX bv (Niederlande).

www.cito.de/group



... weltweit mit über 80 Exklusivvertretungen

Auch außerhalb von Deutschland können Sie von unserem Service und Know-how profitieren.

www.cito.de/vertretungen

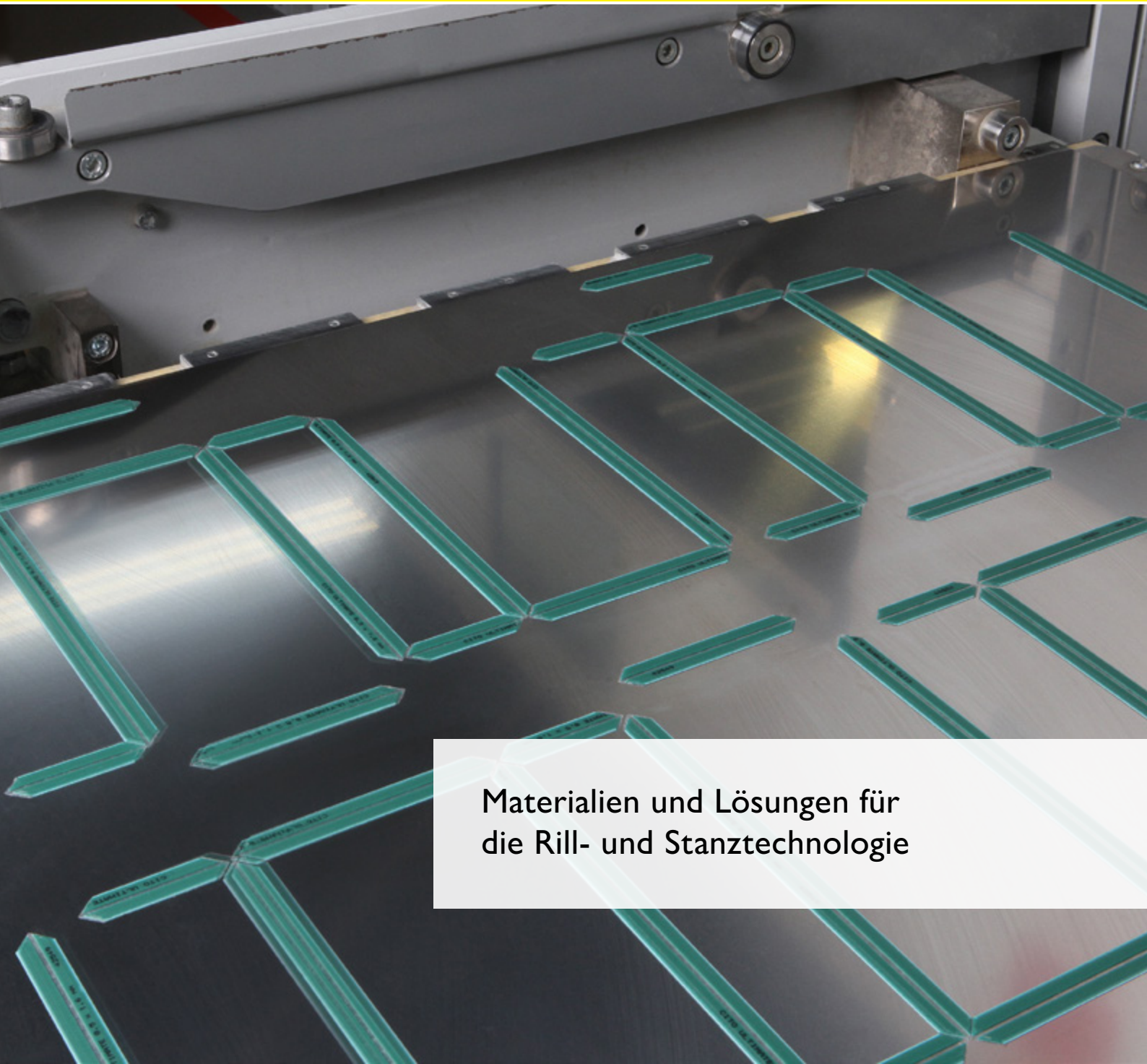

Materialien und Lösungen für
die Rill- und Stanztechnologie

CITO BoxLine

Übersicht BoxLine

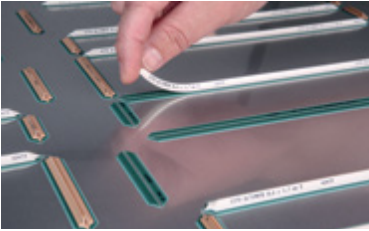

Rillzurichtungen

CITO Abakus – Rechenhilfe für Rillzurichtungen
Zertifizierte Rillsysteme
CITO ULTIMATE, CITO DYNAMIC, CITO BASICplus, CITO PLAST
Zubehör Rillzurichtungen

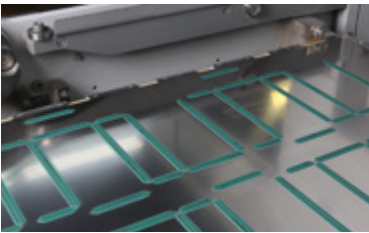

Zubehör Stanzen

Wechselstanzplatten
CITO BALANCE PROFILE
Zurichtematerial
Werkzeuge für Haltepunkte
Reinigungsmittel
CITO Linienzieher
CITO SHEET RAMP
CITO Register Pin
CITO Chase Screw

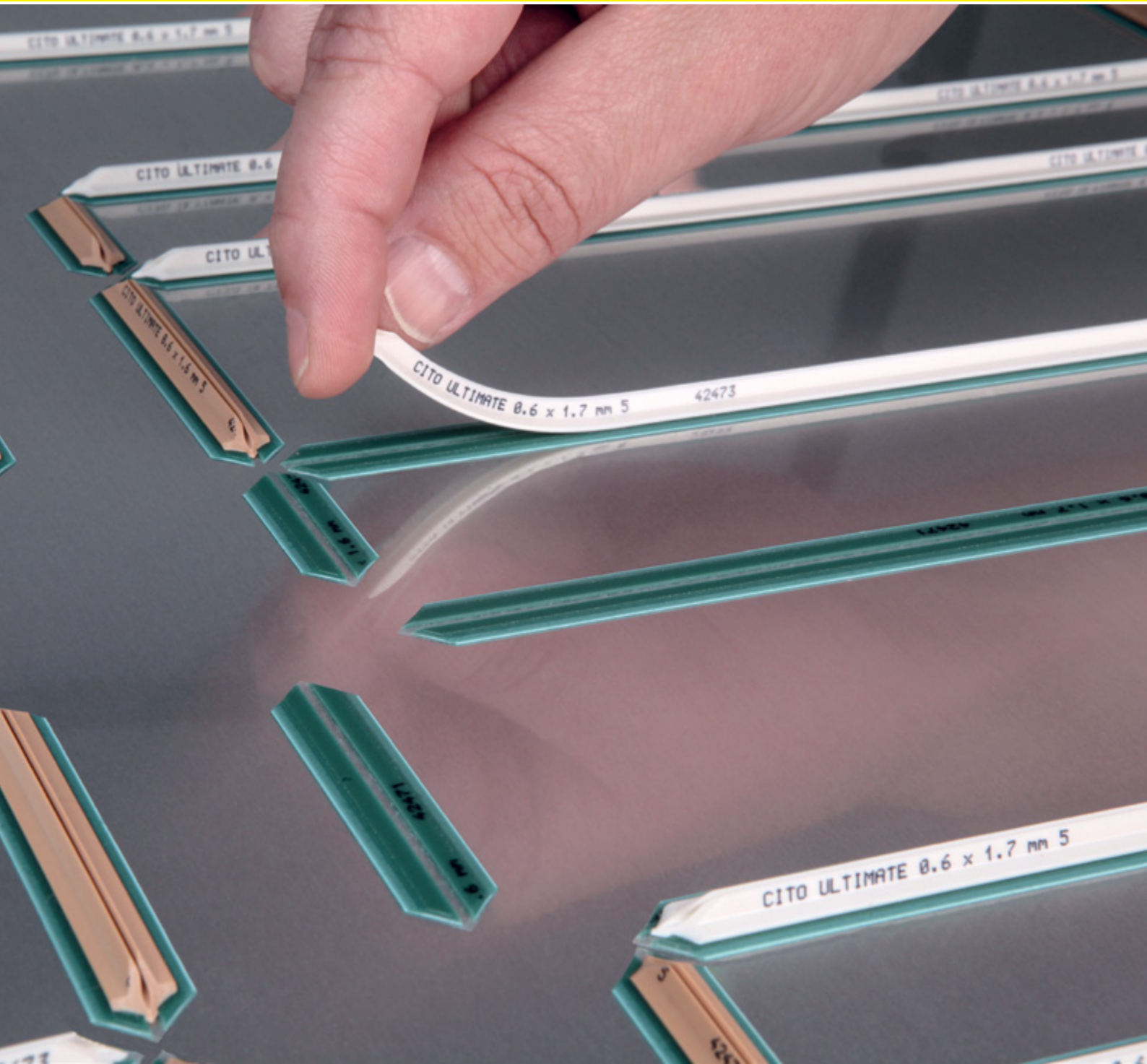

CITO Rillzurichtungen



CITO Abakus

CITO Rechenhilfe für Rillzurichtungen

Mit dem CITO Abakus können Sie Ihre optimale Rillzurichtung jetzt mit der **Abakus-App** oder online unter www.cito.de einfach und sicher berechnen:

- Wählen Sie den richtigen Rechner.
- Geben Sie die Materialstärke an.
- Ausgehend von Material und Materialstärke empfiehlt Ihnen der CITO Abakus sofort geeignete Rillzurichtungen.



Für Karton



cito.de/abakus/karton

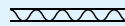

Für Wellpappe



cito.de/abakus/welle

Tip: Den CITO Abakus gibt es auch als handlichen Rechenschieber zum täglichen Gebrauch in der Produktion. Fragen Sie bei uns an!

Hinweis: Abweichende Werte für CITO PLAST. Nutzen Sie hier unsere Empfehlungstabelle für CITO PLAST auf www.cito.de

CITO Abakus – für Karton

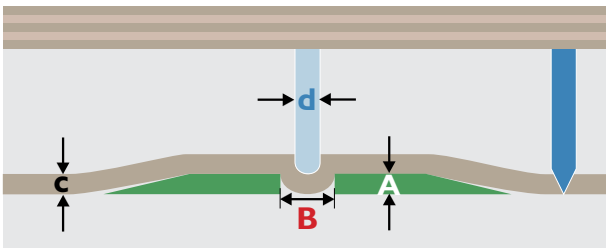

A = Rillkanaltiefe **B** = Rillkanalbreite **d** = Rillstahlbreite

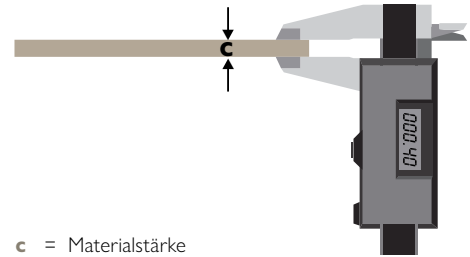

c = Materialstärke

1. Materialstärke **c messen**

Die Materialstärke (Dicke) des Kartons bestimmt die Rilllinienhöhe.

c = mm

2. Rillkanaltiefe **A ermitteln**

ausgelegt für Materialstärke 0,2 - 1,65 mm

A = **c** = mm

3. Rilllinienbreite **d messen**

Empfehlung Rillstahlbreite **d**:

1,5pt/0,52 mm für Material bis 0,30 mm

2pt/0,71 mm für Material bis 0,58 mm

3pt/1,05 mm für Material bis 0,85 mm

4pt/1,42 mm für Material bis 1,20 mm

6pt/2,10 mm für Material ab 1,21 mm

d = mm

4. Berechnung der Rillkanalbreite **B**

B = (**c** × 1,5) + **d** = mm

ERGEBNIS Optimale Rillzurichtung = **A** × **B**

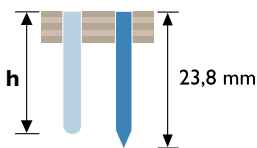

Berechnung der Rilllinienhöhe **h**

Die Materialstärke (Dicke) des Kartons bestimmt die Rilllinienhöhe.

h = 23,8 mm - **c** = mm

CITO Abakus – für Wellpappe

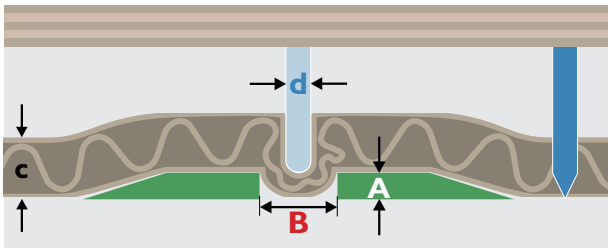

A = Rillkanaltiefe **B** = Rillkanalbreite **d** = Rillstahlbreite

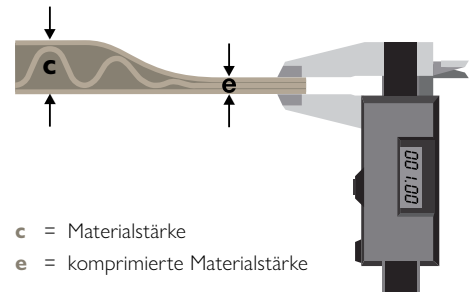

c = Materialstärke
e = komprimierte Materialstärke

1. Komprimierte Materialstärke **e** messen

Die komprimierte Materialstärke der Wellpappe bestimmt die Rilllinienhöhe.

e = mm

2. Rillkanaltiefe **A** ermitteln

Ausgelegt für komprimierte Materialstärke 0,5 - 1,3 mm

A = **e** = mm

3. Rilllinienbreite **d** messen

Empfehlung Rillstahlbreite **d**:

1,5pt/0,52 mm für Material bis 0,30 mm

2pt/0,71 mm für Material bis 0,58 mm

3pt/1,05 mm für Material bis 0,85 mm

4pt/1,42 mm für Material bis 1,20 mm

6pt/2,10 mm für Material ab 1,21 mm

d = mm

4. Berechnung der Rillkanalbreite **B**

B = (**e** × 2,0) + **d** = mm

ERGEBNIS Optimale Rillzurichtung = **A** × **B**

× mm

Rillkanaltiefe Rillkanalbreite

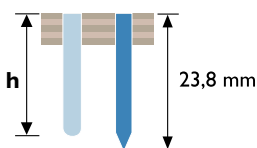

Berechnung der Rilllinienhöhe **h**

Die komprimierte Materialstärke der Wellpappe bestimmt die Rilllinienhöhe.

h = 23,8 mm - **e** = mm



Zertifizierte Rillsysteme

zur Herstellung von Faltschachtelverpackungen für Lebensmittel



CITO ULTIMATE

Produktionssicherheit & Produktsicherheit

Mit unseren zertifizierten Rillsystemen verbinden wir Produktionssicherheit mit Produktsicherheit.

- ✓ Unbedenklich zur Herstellung von Faltschachteln für Lebensmittel
- ✓ Konform gemäß EU-Verordnung für Lebensmittelkontaktmaterialien (EG Nr. 1935/2004 Art. 3 und 17)

Wir sind uns unserer Verantwortung für die menschliche Gesundheit, sichere Produktionsprozesse und nachhaltige Produkte bewusst. Mit unseren zertifizierten Materialien bieten wir Verpackungsherstellern Qualitätsprodukte an, die sie bedenkenlos bei der Produktion von Lebensmittelverpackungen einsetzen können.

Beim Produktionsprozess von Verpackungen, die mittelbar oder unmittelbar mit Lebensmitteln in Kontakt kommen, ist es notwendig, dass die verwendeten Materialien unbedenklich für die Herstellung von Lebensmittelverpackungen eingesetzt werden können. Bei der Produktion von Verpackungen werden Partikel von damit in Berührung kommenden Materialien abgerieben und auf bzw. in das Verpackungsmaterial abgegeben. Dies betrifft auch die Rillzurichtungen, welche auf der Stanzplatte aufgebracht sind und während des Stanzprozesses direkt mit dem Verpackungsmaterial in Kontakt kommen.

CITO ULTIMATE ist die erste Rillzurichtung weltweit, die als unbedenklich zur Herstellung von Faltschachtelverpackungen für Lebensmittel zertifiziert wurde. Die Hochleistungs-Rillzurichtung auf Folienbasis kann daher guten Gewissens für die Produktion von Lebensmittelverpackungen eingesetzt werden.

Setzen Sie auf sichere Prozesse und höchste Qualität! Beim Einsatz unserer zertifizierten Materialien können Sie sich darauf verlassen!



Erfahren Sie mehr über Materialien für Lebensmittelverpackungen:

www.cito.de/zertifizierte-rillsysteme



CITO ULTIMATE



Die einzigartige Hochleistungs-Rillzurichtung auf Folienbasis mit flexibler Oberfläche – mit ISEGA-Zertifizierung

Mit der größten am Markt verfügbaren Vielfalt an Größen ist CITO ULTIMATE weltweit als die führende Rillzurichtung anerkannt. Das ideale Rillsystem für alle Anwendungen und Materialien – ob Frischfaser oder Recycling, Papier oder Faltschachtelkarton, kaschierte Mikrowelle oder Wellpappe, vollflächig bedruckt, UV-bedruckt oder folienkaschiert. Perfektes Handling durch Fingerlifttechnik und leicht mit dem Messer zu trimmen. Ausgezeichnete Haftung auf der Stanzplatte und rückstandsfrei ablösbar durch EasyFix-Technologie.

Das Profil der Rillzurichtung ist **farbcodiert**. Der richtige Rillstreifen ist leicht an der Farbe zu erkennen und es wird keine unpassende Größe eingesetzt. Außerdem ist die Beschriftung auf dem Locator gut lesbar und mit hoher Frequenz aufgedruckt. Selbst bei kleinen Rillstreifen kann der Verarbeiter sicher sein, dass er die richtige Größe verwendet. Eine Verwechslung der Größen wird vermieden.

Farbcodierung steht für sichere und effiziente Prozesse, reibungslose Arbeitsabläufe und optimale Maschinenleistung. Das Ergebnis: eine verlässliche und gleichbleibend hohe Produktqualität.

Die Vorteile:

- Flexible Beschichtung auf einer stabilen Basis für konstant hohe Rillqualität vom ersten bis zum letzten Bogen - auch bei höchsten Auflagen
- Mit SG-Technologie bei allen Versionen
- Reduziert Rillbruch
- Ideal für Wiederholaufträge oder Archivierung in Kombination mit Wechselstanzplatten
- In etwa 600 verschiedenen Größen, Ausführungen und Spezialitäten erhältlich
- Europäische Patentanmeldung EP 15 001 869.5

CITO ULTIMATE Gesamtbreite 12 mm

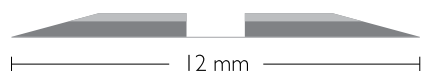

H × B mm	H × B mm	H × B mm	H × B mm	H × B mm	H × B mm	H × B mm
0,2 × 0,6	0,3 × 0,6	0,4 × 0,6				
0,2 × 0,7	0,3 × 0,7	0,4 × 0,7	0,5 × 0,7			
0,2 × 0,8	0,3 × 0,8	0,4 × 0,8	0,5 × 0,8	0,6 × 0,8		
0,2 × 1,0	0,3 × 1,0	0,4 × 1,0	0,5 × 1,0	0,6 × 1,0		
0,2 × 1,1	0,3 × 1,1	0,4 × 1,1	0,5 × 1,1	0,6 × 1,1		
0,2 × 1,2	0,3 × 1,2	0,4 × 1,2	0,5 × 1,2	0,6 × 1,2		
0,2 × 1,3	0,3 × 1,3	0,4 × 1,3	0,5 × 1,3	0,6 × 1,3	0,7 × 1,3	
	0,3 × 1,4	0,4 × 1,4	0,5 × 1,4	0,6 × 1,4		
	0,3 × 1,5	0,4 × 1,5	0,5 × 1,5	0,6 × 1,5	0,7 × 1,5	
	0,3 × 1,6	0,4 × 1,6	0,5 × 1,6	0,6 × 1,6	0,7 × 1,6	
	0,3 × 1,7	0,4 × 1,7	0,5 × 1,7	0,6 × 1,7	0,7 × 1,7	0,8 × 1,7
	0,3 × 1,9	0,4 × 1,9	0,5 × 1,9	0,6 × 1,9	0,7 × 1,9	0,8 × 1,9

CITO ULTIMATE Flankenbreite 6 mm



H × B mm	H × B mm	H × B mm	H × B mm	H × B mm	H × B mm	H × B mm
0,5 × 2,1	0,6 × 2,1	0,7 × 2,1	0,8 × 2,1			
0,5 × 2,3	0,6 × 2,3	0,7 × 2,3	0,8 × 2,3	1,0 × 2,3		
0,5 × 2,5	0,6 × 2,5	0,7 × 2,5	0,8 × 2,5	1,0 × 2,5		
0,5 × 2,7	0,6 × 2,7	0,7 × 2,7	0,8 × 2,7	1,0 × 2,7		
	0,6 × 3,0	0,7 × 3,0	0,8 × 3,0	1,0 × 3,0	1,2 × 3,0	
	0,6 × 3,2	0,7 × 3,2	0,8 × 3,2	1,0 × 3,2	1,2 × 3,2	
	0,6 × 3,5	0,7 × 3,5	0,8 × 3,5	1,0 × 3,5	1,2 × 3,5	
	0,6 × 4,0	0,7 × 4,0	0,8 × 4,0	1,0 × 4,0	1,2 × 4,0	1,5 × 4,0*
	0,6 × 4,5	0,7 × 4,5	0,8 × 4,5	1,0 × 4,5	1,2 × 4,5	
	0,6 × 5,0	0,7 × 5,0	0,8 × 5,0	1,0 × 5,0	1,2 × 5,0	1,5 × 5,0*
	0,6 × 6,0	0,7 × 6,0	0,8 × 6,0	1,0 × 6,0	1,2 × 6,0	1,5 × 6,0*
			0,8 × 7,0	1,0 × 7,0	1,2 × 7,0	
						1,7 × 5,0*
						1,7 × 6,0*

Abgestimmt auf 4 pt, 6 pt und 8 pt für einfachere Handhabung beim Bestücken der Werkzeuge.

Aufsteckprofil für Rillstahlbreite 4 - 6 pt (1,42 - 2,10 mm)

	H × B mm	H × B mm	H × B mm	H × B mm	H × B mm	
	0,6 × 3,0/2	0,7 × 3,0/2	0,8 × 3,0/2	1,0 × 3,0/2		
	0,6 × 3,2/2	0,7 × 3,2/2	0,8 × 3,2/2	1,0 × 3,2/2		
	0,6 × 3,5/2	0,7 × 3,5/2	0,8 × 3,5/2	1,0 × 3,5/2		
	0,6 × 4,0/2	0,7 × 4,0/2	0,8 × 4,0/2	1,0 × 4,0/2	1,2 × 4,0/2	
				1,0 × 5,0/2		

Aufsteckprofil für Rillstahlbreite 8 pt (2,84 - 3,00 mm)

	H × B mm	H × B mm	H × B mm	H × B mm	H × B mm	
	0,6 × 4,0/3		0,8 × 4,0/3			
	0,6 × 5,0/3		0,8 × 5,0/3	1,0 × 5,0/3	1,2 × 5,0/3	1,5 × 5,0/3*
	0,6 × 6,0/3		0,8 × 6,0/3	1,0 × 6,0/3	1,2 × 6,0/3	1,5 × 6,0/3*
	0,6 × 7,0/3		0,8 × 7,0/3	1,0 × 7,0/3		
			0,8 × 8,0/3	1,0 × 8,0/3		

Weitere Varianten bzgl. Kanaltiefe, -breite und Aufsteckprofil auf Anfrage.

Kartoninhalt: 50 × 70 cm = 35 m
* Basismaterial weicht ab

CITO ULTIMATE CMR

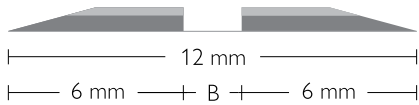

Ausführung und Qualität wie CITO ULTIMATE als Rollenware.
Besonders geeignet zur Produktion größerer Verpackungen und Displays.
Reduzierter Verschchnitt.

H × B mm	H × B mm	H × B mm	H × B mm	H × B mm	H × B mm	H × B mm	H × B mm	H × B mm
0,3 × 0,8	0,4 × 1,0	0,5 × 1,3	0,6 × 1,7	0,8 × 2,1	0,8 × 2,7	1,0 × 3,0	1,0 × 4,0	1,2 × 4,0
0,3 × 1,0	0,4 × 1,2	0,5 × 1,5	0,6 × 1,9	0,8 × 2,3	0,8 × 3,2		1,0 × 5,0	
0,3 × 1,2	0,4 × 1,3		0,6 × 2,1	0,8 × 2,5	0,8 × 3,5			
0,3 × 1,3	0,4 × 1,5		0,6 × 2,3					
0,3 × 1,5			0,6 × 2,5					
			0,6 × 2,7					
			0,6 × 3,0					
- 37 m -	- 37 m -	- 35 m -	- 35 m -	- 30 m -	- 28 m -	- 28 m -	- 25 m -	- 25 m -

Weitere Varianten bzgl. Kanaltiefe, -breite und Aufsteckprofil auf Anfrage.

- Meter pro Rolle -

CITO ULTIMATE Multipack



Mit fünf verschiedenen Größen im Karton.

Bestell-Nr.	Bezeichnung	H × B mm	Inhalt
ALU13001	CITO ULTIMATE Multipack 0,3	0,3 × 1,0 / 1,1 / 1,2 / 1,3 / 1,4	je 10 St.
ALU14001	CITO ULTIMATE Multipack 0,4	0,4 × 1,1 / 1,2 / 1,3 / 1,4 / 1,5	je 10 St.
ALU15001	CITO ULTIMATE Multipack 0,5	0,5 × 1,3 / 1,4 / 1,5 / 1,6 / 1,7	je 10 St.
ALU16001	CITO ULTIMATE Multipack 0,6	0,6 × 1,5 / 1,6 / 1,7 / 1,9 / 2,1	je 10 St.
ALU18001	CITO ULTIMATE Multipack 0,8	0,8 × 2,1 / 2,3 / 2,5 / 2,7 / 3,0	je 10 St.

CITO ULTIMATE Multipacks sind auf Anfrage erhältlich.

CITO ULTIMATE RS



Rillzurichtung für schmale Abstände zwischen Messer und Riller (z.B. Klebfalz, Fensterausstanzung); sehr gut geeignet für kleine Faltschachteln.

H × B mm	H × B mm	H × B mm	H × B mm	H × B mm	H × B mm	
0,3 × 0,8	0,4 × 0,8	0,5 × 0,8	0,6 × 0,8	0,7 × 1,5	0,8 × 2,3	
0,3 × 1,0	0,4 × 1,0	0,5 × 1,0	0,6 × 1,0	0,7 × 1,7	0,8 × 2,7	
0,3 × 1,2	0,4 × 1,1	0,5 × 1,1	0,6 × 1,3	0,7 × 1,9		
0,3 × 1,3	0,4 × 1,2	0,5 × 1,2		0,7 × 2,1		
0,3 × 1,4	0,4 × 1,3	0,5 × 1,3	0,6 × 1,5	0,7 × 2,3		
0,3 × 1,5	0,4 × 1,4	0,5 × 1,4	0,6 × 1,7	0,7 × 2,5		
	0,4 × 1,5	0,5 × 1,5	0,6 × 1,9	0,7 × 2,7		
	0,4 × 1,6					
	0,4 × 1,7	0,5 × 1,7	0,6 × 2,1			
	0,4 × 1,9	0,5 × 1,9	0,6 × 2,7			

Weitere Varianten bzgl. Kanaltiefe, -breite und Aufsteckprofil auf Anfrage.

Kartoninhalt: 50 × 70 cm = 35 m

CITO ULTIMATE CC



Spezielle Rillzurichtung für Doppelrillungen mit engem Abstand zwischen den Rillern.

H × B mm	H × B mm	H × B mm	H × B mm	H × B mm	H × B mm	H × B mm
0,3 × 1,0	0,4 × 1,0	0,5 × 1,0	0,6 × 1,2		0,8 × 1,9	1,0 × 2,3
0,3 × 1,1	0,4 × 1,1	0,5 × 1,1	0,6 × 1,3	0,7 × 1,5	0,8 × 2,1	1,0 × 2,5
0,3 × 1,2	0,4 × 1,2	0,5 × 1,2	0,6 × 1,5	0,7 × 1,7	0,8 × 2,3	1,0 × 2,7
0,3 × 1,3	0,4 × 1,3	0,5 × 1,3	0,6 × 1,6	0,7 × 1,9	0,8 × 2,5	1,0 × 3,0
0,3 × 1,5	0,4 × 1,4	0,5 × 1,4	0,6 × 1,7	0,7 × 2,1	0,8 × 2,7	
0,3 × 2,3	0,4 × 1,5	0,5 × 1,5	0,6 × 1,9	0,7 × 2,3	0,8 × 3,0	
	0,4 × 1,7	0,5 × 1,7	0,6 × 2,1	0,7 × 2,5	0,8 × 4,0	
	0,4 × 1,9	0,5 × 1,9	0,6 × 2,3	0,7 × 2,7		
		0,5 × 2,1	0,6 × 2,5	0,7 × 3,0		
		0,5 × 2,7	0,6 × 2,7	0,7 × 4,0		

Weitere Varianten bzgl. Kanaltiefe, -breite und Aufsteckprofil auf Anfrage.

Kartoninhalt: 40 × 70 cm = 28 m

CITO ULTIMATE CS



Spezialzurichtung für Doppelriller: individuell einsetzbar, extrem schmale Flanken für kleinste Abstände zwischen Riller/Riller und Messer/Riller, z.B. bei Minifaltschachteln und Mappen.Rillern.

H × B mm	H × B mm	H × B mm	H × B mm			
0,3 × 0,8	0,4 × 0,8	0,5 × 0,8	0,6 × 1,3			
0,3 × 1,0	0,4 × 1,0	0,5 × 1,0	0,6 × 1,5			
0,3 × 1,2	0,4 × 1,2	0,5 × 1,2	0,6 × 1,7			
0,3 × 1,3	0,4 × 1,3	0,5 × 1,3	0,6 × 1,9			
0,3 × 1,5	0,4 × 1,5	0,5 × 1,4				
	0,4 × 1,7	0,5 × 1,5				
	0,4 × 1,9	0,5 × 1,7				
		0,5 × 1,9				

Weitere Varianten bzgl. Kanaltiefe, -breite und Aufsteckprofil auf Anfrage.

Kartoninhalt: 50 × 70 cm = 35 m

CITO ULTIMATE CSD



CS-Variante für Mehrfachriller: individuell einsetzbar, extrem schmale Flanken für kleinste Abstände zwischen Riller/Riller und Messer/Riller.

H × B mm	H × B mm	H × B mm	H × B mm			
0,3 × 1,0	0,4 × 0,8	0,5 × 0,8				
0,3 × 1,2	0,4 × 1,0	0,5 × 1,0				
0,3 × 1,3	0,4 × 1,2	0,5 × 1,3				
0,3 × 1,5	0,4 × 1,3	0,5 × 1,5				

Weitere Varianten bzgl. Kanaltiefe, -breite und Aufsteckprofil auf Anfrage.

Kartoninhalt: 50 × 70 cm = 35 m

CITO ULTIMATE IK

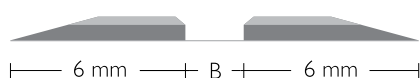

Die Rillzurichtung für hochwertige Wellpappenerzeugnisse. Abgeschrägte Innenkanten reduzieren die Zugspannung und verhindern so das Einreißen des Deckenmaterials.

Flankenbreite 6 mm

H × B mm	H × B mm	H × B mm	H × B mm	H × B mm	H × B mm	
0,5 × 2,1	0,6 × 2,1					
0,5 × 2,3	0,6 × 2,3	0,7 × 2,3	0,8 × 2,3			
	0,6 × 2,5	0,7 × 2,5	0,8 × 2,5			
0,5 × 2,7	0,6 × 2,7	0,7 × 2,7	0,8 × 2,7	1,0 × 2,7		
0,5 × 3,0	0,6 × 3,0	0,7 × 3,0	0,8 × 3,0	1,0 × 3,0		
	0,6 × 3,2		0,8 × 3,2	1,0 × 3,2		
0,5 × 3,5	0,6 × 3,5		0,8 × 3,5	1,0 × 3,5		
	0,6 × 4,0		0,8 × 4,0	1,0 × 4,0	1,2 × 4,0	
				1,0 × 4,5		
			0,8 × 5,0	1,0 × 5,0	1,2 × 5,0	
			0,8 × 6,0	1,0 × 6,0		
			1,0 × 7,0			

Weitere Varianten bzgl. Kanaltiefe, -breite und Aufsteckprofil auf Anfrage.

Kartoninhalt: 50 × 70 cm = 35 m

CITO ULTIMATE RYU

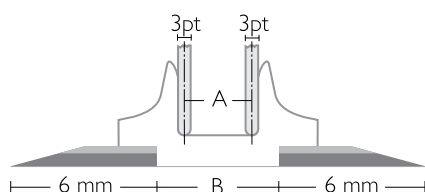

Spezieller Doppelriller ohne Zwischensteg für hochwertige 180°-Faltung von Wellpappenprodukten.

A mm	H × B mm	H × B mm	H × B mm	H × B mm	
/3	0,6 × 5,0	0,7 × 5,0	0,8 × 5,0	1,0 × 5,0	
/4	0,6 × 6,0	0,7 × 6,0	0,8 × 6,0	1,0 × 6,0	
/5	0,6 × 7,0	0,7 × 7,0	0,8 × 7,0	1,0 × 7,0	
/5	0,6 × 8,0	0,7 × 8,0	0,8 × 8,0	1,0 × 8,0	
/5				1,0 × 9,0	
/6,5		0,7 × 9,0	0,8 × 9,0	1,0 × 9,0	

A = Rillerabstand Mitte/Mitte

B = Kanalbreite

d = Rillstahlbreite 3pt/1,05 mm

Flankenbreite 6 mm

Kartoninhalt: 50 × 70 cm = 35 m

Weitere Varianten bzgl. Kanaltiefe, -breite und Aufsteckprofil auf Anfrage.



CITO DYNAMIC

Die effiziente Rillzurichtung auf Folienbasis

Das optimale Rillsystem für alle Anwendungen von Vollpappe, Wellpappe, Displays oder Faltschachteln. Perfektes Handling durch Fingerliffttechnik und leicht mit dem Messer zu trimmen. Ausgezeichnete Haftung auf der Stanzplatte und rückstandsfrei ablösbar durch EasyFix-Technologie.

- Ideal für mittlere und hohe Auflagen
- Angepasst an den jeweiligen Nutkanal sind die Gesamtbreiten 10 mm, 12 mm oder 15 mm in verschiedenen Ausführungen erhältlich
- Tolles Preis-Leistungs-Verhältnis

CITO DYNAMIC Gesamtbreite 10 mm



H × B mm	H × B mm	H × B mm	H × B mm			
0,3 × 0,6	0,4 × 0,7	0,5 × 0,8				
0,3 × 0,7	0,4 × 0,8	0,5 × 1,0	0,6 × 1,0			
0,3 × 0,8	0,4 × 1,0	0,5 × 1,1	0,6 × 1,2			
0,3 × 1,0	0,4 × 1,1	0,5 × 1,2	0,6 × 1,3			
0,3 × 1,1	0,4 × 1,2	0,5 × 1,3	0,6 × 1,4			
0,3 × 1,2	0,4 × 1,3	0,5 × 1,4				
0,3 × 1,3	0,4 × 1,4					
0,3 × 1,4						

Weitere Größen auf Anfrage.

Kartoninhalt: 50 × 70 cm = 35 m

CITO DYNAMIC Gesamtbreite 12 mm



H × B mm	H × B mm	H × B mm	H × B mm	H × B mm	H × B mm	H × B mm
0,3 × 1,5	0,4 × 1,5	0,5 × 1,5	0,6 × 1,5	0,7 × 1,7	0,8 × 2,1	1,0 × 2,3
0,3 × 1,6	0,4 × 1,6	0,5 × 1,6	0,6 × 1,6	0,7 × 1,9	0,8 × 2,3	1,0 × 2,5
0,3 × 1,7	0,4 × 1,7	0,5 × 1,7	0,6 × 1,7	0,7 × 2,1	0,8 × 2,5	1,0 × 2,7
	0,4 × 1,9	0,5 × 1,9	0,6 × 1,9	0,7 × 2,3	0,8 × 2,7	1,0 × 3,0
		0,5 × 2,1	0,6 × 2,1	0,7 × 2,5	0,8 × 3,0	1,0 × 3,2
		0,5 × 2,3	0,6 × 2,3	0,7 × 2,7	0,8 × 3,2	1,0 × 3,5
		0,5 × 2,5	0,6 × 2,5	0,7 × 3,0	0,8 × 3,5	1,0 × 4,0
		0,5 × 2,7	0,6 × 2,7	0,7 × 3,2	0,8 × 4,0	
		0,5 × 3,0	0,6 × 3,0	0,7 × 3,5		
			0,6 × 3,2	0,7 × 4,0		
			0,6 × 3,5			
			0,6 × 4,0			

Weitere Größen auf Anfrage.

Kartoninhalt: 50 × 70 cm = 35 m

CITO DYNAMIC Gesamtbreite 15 mm



H × B mm	H × B mm	H × B mm				
0,8 × 4,5	1,0 × 4,5	1,2 × 4,0				
0,8 × 5,0	1,0 × 5,0	1,2 × 4,5				
0,8 × 6,0	1,0 × 6,0	1,2 × 5,0				
		1,2 × 6,0				

Weitere Größen auf Anfrage.

Kartoninhalt: 40 × 70 cm = 28 m

CITO DYNAMIC CMR

CITO DYNAMIC auch als Rollenware CMR erhältlich: 30 m pro Rolle



CITO BASICplus

Die wirtschaftliche Rillzurichtung aus Kunststoff auf Folienbasis

Für die hochwertige Rillung von Faltschachteln über Displays bis hin zu Wellpappenverpackungen. Perfektes Handling durch Fingerliffttechnik und leicht mit dem Messer zu trimmen. Ausgezeichnete Haftung auf der Stanzplatte und rückstandsfrei ablösbar durch EasyFix-Technologie.

Die Basis der Rillzurichtung ist **farbcodiert**. Dies bedeutet, dass der richtige Rillstreifen leicht an der Farbe zu erkennen ist und keine unpassende Größe verwendet wird. Außerdem ist die Beschriftung auf dem Locator gut lesbar und mit hoher Frequenz aufgedruckt. Selbst bei kleinen Rillstreifen kann der Verarbeiter sicher sein, dass er die richtige Größe verwendet. Eine Verwechslung der Größen wird vermieden.

Farbcodierung steht für sichere und effiziente Prozesse, reibungslose Arbeitsabläufe und optimale Maschinenleistung. Das Ergebnis: eine verlässliche und gleichbleibend hohe Produktqualität.

In den Versionen IK, Off-center, IK, MINI, RYU und Doppelriller erhältlich.

Die Vorteile:

- Anwenderfreundliches Design durch Beschriftung der Schärfkante und Farbcodierung
- Flache Schärfkanten für perfekten Bogenlauf
- Ideal für kleinere und mittlere Auflagen
- Optimales Preis-Leistungs-Verhältnis

Aufsteckprofil für Rillstahlbreite 2 - 3 pt

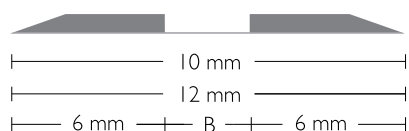

H × B mm	H × B mm	H × B mm	H × B mm	H × B mm	H × B mm	H × B mm
Gesamtbreite 10 mm						
0,3 × 0,8	0,4 × 0,8	0,5 × 0,8				
0,3 × 1,0	0,4 × 1,0	0,5 × 1,0				
0,3 × 1,1	0,4 × 1,1	0,5 × 1,1				
0,3 × 1,2	0,4 × 1,2	0,5 × 1,2				
0,3 × 1,3	0,4 × 1,3	0,5 × 1,3	0,6 × 1,3			
0,3 × 1,4	0,4 × 1,4	0,5 × 1,4	0,6 × 1,4			
0,3 × 1,5	0,4 × 1,5	0,5 × 1,5	0,6 × 1,5	0,7 × 1,5		
	0,4 × 1,6	0,5 × 1,6	0,6 × 1,6			
	0,4 × 1,7	0,5 × 1,7	0,6 × 1,7			
	0,4 × 1,9	0,5 × 1,9	0,6 × 1,9	0,7 × 1,9	0,8 × 1,9	
		0,5 × 2,1	0,6 × 2,1	0,7 × 2,1	0,8 × 2,1	
			0,6 × 2,3	0,7 × 2,3	0,8 × 2,3	
			0,6 × 2,5	0,7 × 2,5	0,8 × 2,5	1,0 × 2,5
			0,6 × 2,7	0,7 × 2,7	0,8 × 2,7	1,0 × 2,7
			0,6 × 3,0		0,8 × 3,0	1,0 × 3,0
Gesamtbreite 12 mm						
			0,6 × 3,5		0,8 × 3,5	
				0,7 × 3,7		
					0,8 × 4,0	1,0 × 4,0

Weitere Größen auf Anfrage.

Kartoninhalt: 50 × 70 cm = 35 m

Aufsteckprofil für Rillstahlbreite 3 - 4 pt

H × B mm	H × B mm	H × B mm	H × B mm	H × B mm	H × B mm	H × B mm	H × B mm
Gesamtbreite 10 mm							
0,5 × 1,5							
0,5 × 1,7	0,6 × 1,7						
0,5 × 1,9			0,8 × 1,9				
0,5 × 2,1	0,6 × 2,1	0,7 × 2,1	0,8 × 2,1				
	0,6 × 2,3	0,7 × 2,3	0,8 × 2,3				
0,5 × 2,5	0,6 × 2,5	0,7 × 2,5	0,8 × 2,5				
0,5 × 2,7	0,6 × 2,7	0,7 × 2,7	0,8 × 2,7	1,0 × 2,7			
	0,6 × 3,0	0,7 × 3,0	0,8 × 3,0	1,0 × 3,0			
Gesamtbreite 12 mm							
	0,6 × 3,2	0,7 × 3,2	0,8 × 3,2	1,0 × 3,2			
	0,6 × 3,5	0,7 × 3,5	0,8 × 3,5	1,0 × 3,5			
	0,6 × 4,0	0,7 × 4,0	0,8 × 4,0	1,0 × 4,0			
Flankenbreite 6 mm *							
					1,2 × 3,2		
					1,2 × 3,5		
					1,2 × 4,0	1,4 × 4,0	
					1,2 × 4,5		
	0,6 × 5,0		0,8 × 5,0	1,0 × 5,0	1,2 × 5,0	1,4 × 5,0	1,6 × 5,0
				1,0 × 6,0			1,6 × 6,0

Kartoninhalt: 50 × 70 cm = 35 m, * Kartoninhalt: 40 × 70 cm = 28 m

Weitere Varianten bzgl. Kanaltiefe, -breite, Aufsteckprofil und 22,4 m Verpackungsinhalt auf Anfrage.

Rillstahlbreiten bei Bestellung angeben!

Aufsteckprofil für Rillstahlbreite 4 - 6 pt

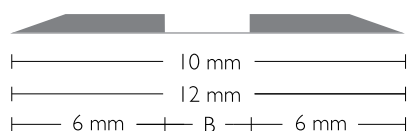

	H × B mm	H × B mm	H × B mm	H × B mm	H × B mm	H × B mm	H × B mm
Gesamtbreite 12 mm							
			0,8 × 3,0				
			0,8 × 3,2				
	0,6 × 3,5		0,8 × 3,5	1,0 × 3,5			
	0,6 × 4,0		0,8 × 4,0	1,0 × 4,0			
Flankenbreite 6 mm *							
				1,0 × 4,5	1,2 × 4,5		
	0,6 × 5,0		0,8 × 5,0	1,0 × 5,0	1,2 × 5,0	1,4 × 5,0	1,6 × 5,0
			0,8 × 6,0	1,0 × 6,0	1,2 × 6,0	1,4 × 6,0	1,6 × 6,0

Kartoninhalt: 50 × 70 cm = 35 m, * Kartoninhalt: 40 × 70 cm = 28 m

Aufsteckprofil für Rillstahlbreite 8 pt

			H × B mm	H × B mm			
Flankenbreite 6 mm *							
			0,8 × 5,0	1,0 × 5,0			
			0,8 × 6,0	1,0 × 6,0			

Kartoninhalt: 50 × 70 cm = 35 m, * Kartoninhalt: 40 × 70 cm = 28 m

Weitere Varianten bzgl. Kanaltiefe, -breite, Aufsteckprofil und 22,4 m Verpackungsinhalt auf Anfrage.

Rillstahlbreiten bei Bestellung angeben!

CITO BASICplus CMR

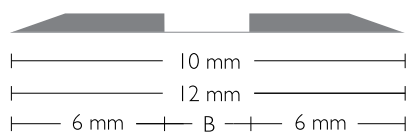

CITO BASICplus als Rollenware. Besonders geeignet zur Produktion größerer Verpackungen und Displays; entwickelt für kleinere und mittlere Auflagen. Reduzierter Verschchnitt.

Aufsteckprofil für Rillstahlbreite 2 - 3 pt

H × B mm	H × B mm	H × B mm	H × B mm	H × B mm	H × B mm		
Gesamtbreite 10 mm							
0,3 × 0,8							
0,3 × 1,0	0,4 × 1,0						
0,3 × 1,2	0,4 × 1,2						
0,3 × 1,3	0,4 × 1,3	0,5 × 1,3					
	0,4 × 1,4						
	0,4 × 1,5	0,5 × 1,5					
	0,4 × 1,7	0,5 × 1,7	0,6 × 1,7				
	0,4 × 1,9	0,5 × 1,9	0,6 × 1,9				
			0,6 × 2,1	0,7 × 2,1			
			0,6 × 2,3	0,7 × 2,3			
					0,8 × 2,7		

Inhalt Rolle: 30 m

Aufsteckprofil für Rillstahlbreite 3 - 4 pt

			H × B mm	H × B mm	H × B mm	H × B mm	H × B mm
Gesamtbreite 10 mm							
			0,6 × 2,3		0,8 × 2,3		
			0,6 × 2,5	0,7 × 2,5	0,8 × 2,5		
			0,6 × 2,7	0,7 × 2,7	0,8 × 2,7		
			0,6 × 3,0		0,8 × 3,0	1,0 × 3,0	
Gesamtbreite 12 mm							
				0,7 × 3,2	0,8 × 3,2		
					0,8 × 3,5		
			0,6 × 4,0		0,8 × 4,0	1,0 × 4,0	
Flankenbreite 6 mm *							
						1,0 × 5,0	1,4 × 5,0

Inhalt Rolle: 30 m, * Inhalt Rolle: 23 m

Weitere Varianten bzgl. Kanaltiefe, -breite und Aufsteckprofil auf Anfrage.
Rillstahlbreiten bei Bestellung angeben!

CITO BASICplus IK

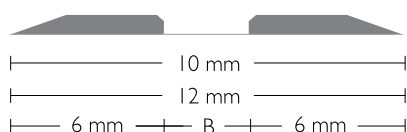

Rillzurichtung für hochwertige Wellpappenerzeugnisse. Abgeschrägte Innenkanten reduzieren die Zugspannung und verhindern so das Einreißen des Deckenmaterials.

Aufsteckprofil für Rillstahlbreite 2 - 3 pt

H × B mm	H × B mm	H × B mm	H × B mm
Gesamtbreite 10 mm			
0,7 × 2,3			
	0,8 × 2,5		
	0,8 × 2,7	1,0 × 2,7	
	0,8 × 3,0		
Gesamtbreite 12 mm			
	0,8 × 3,5		

Kartoninhalt: 50 × 70 cm = 35 m

Aufsteckprofil für Rillstahlbreite 3 - 4 pt

H × B mm	H × B mm	H × B mm	H × B mm	H × B mm	H × B mm
Gesamtbreite 10 mm					
0,5 × 2,1	0,6 × 2,1		0,8 × 2,1		
	0,6 × 2,3	0,7 × 2,3	0,8 × 2,3		
	0,6 × 2,5	0,7 × 2,5	0,8 × 2,5		
	0,6 × 2,7	0,7 × 2,7	0,8 × 2,7	1,0 × 2,7	
0,5 × 3,0	0,6 × 3,0	0,7 × 3,0	0,8 × 3,0	1,0 × 3,0	
Gesamtbreite 12 mm					
		0,7 × 3,2		1,0 × 3,2	
	0,6 × 3,5		0,8 × 3,5	1,0 × 3,5	
	0,6 × 4,0		0,8 × 4,0	1,0 × 4,0	
Flankenbreite 6 mm *					
			0,8 × 5,0	1,6 × 5,0	
			1,0 × 6,0		

Kartoninhalt: 50 × 70 cm = 35 m, * Kartoninhalt: 40 × 70 cm = 28 m

Aufsteckprofil für Rillstahlbreite 4 - 6 pt

H × B mm	H × B mm	H × B mm	H × B mm
Gesamtbreite 12 mm			
0,6 × 3,0			
		0,8 × 3,5	1,0 × 3,5
0,6 × 4,0		0,8 × 4,0	1,0 × 4,0
Flankenbreite 6 mm *			
		0,8 × 4,5	1,0 × 4,5

Kartoninhalt: 50 × 70 cm = 35 m, * Kartoninhalt: 40 × 70 cm = 28 m

Aufsteckprofil für Rillstahlbreite 8 pt

H × B mm	H × B mm	H × B mm	H × B mm
Flankenbreite 6 mm *			
	0,7 × 4,0		
0,6 × 5,0		0,8 × 5,0	
			1,0 × 6,0

* Kartoninhalt: 40 × 70 cm = 28 m

Weitere Varianten bzgl. Kanaltiefe, -breite und Aufsteckprofil auf Anfrage. Rillstahlbreiten bei Bestellung angeben!

CITO BASICplus Off-center



Spezielle Rillzurichtung für Doppelrillungen mit engem Abstand zwischen Riller/Riller und Messer/Riller.

Aufsteckprofil für Rillstahlbreite 2 - 3 pt

H × B mm	H × B mm	H × B mm	H × B mm	H × B mm		
0,3 × 0,8	0,4 × 0,8	0,5 × 0,8				
0,3 × 1,0	0,4 × 1,0	0,5 × 1,0				
0,3 × 1,1	0,4 × 1,1	0,5 × 1,1				
0,3 × 1,2	0,4 × 1,2	0,5 × 1,2				
0,3 × 1,3	0,4 × 1,3	0,5 × 1,3				
0,3 × 1,4	0,4 × 1,4	0,5 × 1,4				
0,3 × 1,5	0,4 × 1,5	0,5 × 1,5	0,6 × 1,5			
	0,4 × 1,6	0,5 × 1,6	0,6 × 1,6			
	0,4 × 1,7	0,5 × 1,7	0,6 × 1,7			
		0,5 × 1,9	0,6 × 1,9	0,7 × 1,9		

Aufsteckprofil für Rillstahlbreite 3 - 4 pt

		H × B mm	H × B mm	H × B mm	H × B mm	H × B mm
		0,5 × 2,1	0,6 × 2,1	0,7 × 2,1	0,8 × 2,1	
			0,6 × 2,3	0,7 × 2,3	0,8 × 2,3	
			0,6 × 2,5	0,7 × 2,5	0,8 × 2,5	
		0,5 × 2,7	0,6 × 2,7	0,7 × 2,7	0,8 × 2,7	1,0 × 2,7
			0,6 × 3,0	0,7 × 3,0	0,8 × 3,0	1,0 × 3,0
			0,6 × 3,5		0,8 × 3,5	

Weitere Varianten bzgl. Kanaltiefe, -breite und Aufsteckprofil auf Anfrage.

Rillstahlbreiten bei Bestellung angeben!

Kartoninhalt: 30 × 70 cm = 21 m

CITO BASICplus MINI



Rillzurichtung für schmale Abstände zwischen Messer und Riller (z. B. Klebfalz, Fensterausstattung) sowie für Mehrfachrillungen bei Präsentationsmappen; sehr gut geeignet für kleine Faltschachteln.

Aufsteckprofil für Rillstahlbreite 2 - 3 pt

H × B mm	H × B mm	H × B mm				
0,3 × 0,8	0,4 × 0,8					
0,3 × 1,0	0,4 × 1,0	0,5 × 1,0				
0,3 × 1,2	0,4 × 1,2	0,5 × 1,2				
0,3 × 1,3	0,4 × 1,3	0,5 × 1,3				
		0,5 × 1,4				
0,3 × 1,5	0,4 × 1,5	0,5 × 1,5				
		0,5 × 1,6				
		0,5 × 1,7				
		0,5 × 1,9				
		0,5 × 2,1				

Weitere Varianten bzgl. Kanaltiefe, -breite und Aufsteckprofil auf Anfrage.

Rillstahlbreiten bei Bestellung angeben!

Kartoninhalt: 30 × 70 cm = 21 m

CITO BASICplus RYU

Spezielles Aufsteckprofil für Doppelrillung ohne Zwischensteg für hochwertige 180°-Faltung von Wellpappenprodukten.

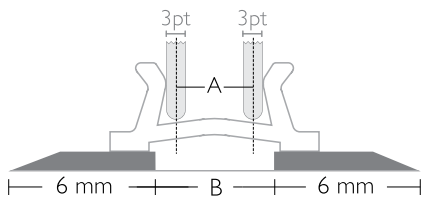

A mm	H × B mm	H × B mm	H × B mm	H × B mm		
/3	0,6 × 5,0	0,7 × 5,0	0,8 × 5,0	1,0 × 5,0		
/4			0,8 × 5,0			
/4	0,6 × 6,0	0,7 × 6,0	0,8 × 6,0	1,0 × 6,0		
/5			0,8 × 6,0	1,0 × 6,0		
/5	0,6 × 7,0	0,7 × 7,0	0,8 × 7,0	1,0 × 7,0		
/5	0,6 × 8,0	0,7 × 8,0	0,8 × 8,0	1,0 × 8,0		
/6,5	0,6 × 9,0	0,7 × 9,0	0,8 × 9,0	1,0 × 9,0		
/8	0,6 × 10,0	0,7 × 10,0	0,8 × 10,0	1,0 × 10,0		

A = Rillerabstand Mitte/Mitte

Kartoninhalt: 30 × 70 cm = 21 m

B = Kanalbreite

Weitere Varianten bzgl. Kanaltiefe, -breite und Aufsteckprofil auf Anfrage.

Rillstahlbreite 3pt/1,05 mm

Flankenbreite 6 mm

CITO BASICplus Doppelriller

Aufsteckprofil für Doppelrillung auf Folienbasis für verschiedenste Grammaturen. Angabe des Kanalabstandes Mitte/Mitte.

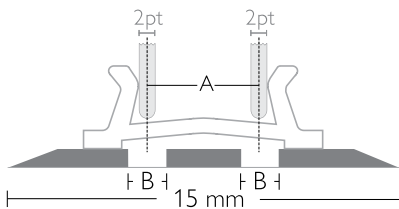

A mm	H × B mm	H × B mm	H × B mm	H × B mm	H × B mm	H × B mm	H × B mm
2	0,3 × 0,8	0,3 × 1,2					
2,5	0,3 × 0,8	0,3 × 1,2					
3	0,3 × 0,8	0,3 × 1,2	0,4 × 1,0	0,4 × 1,3	0,5 × 1,0		0,5 × 1,5
3,5		0,3 × 1,2		0,4 × 1,3		0,5 × 1,3	0,5 × 1,5
4		0,3 × 1,2	0,4 × 1,2	0,4 × 1,3	0,5 × 1,2	0,5 × 1,3	0,5 × 1,5
5				0,4 × 1,3		0,5 × 1,3	0,5 × 1,5

A = Rillerabstand Mitte/Mitte

Kartoninhalt: 20 × 70 cm = 14 m

B = Kanalbreite

Weitere Varianten bzgl. Kanaltiefe, -breite und Aufsteckprofil auf Anfrage.

Rillstahlbreite 2pt/0,71 mm

Gesamtbreite 15 mm



CITO PLAST

Die klassische Rillzurichtung aus Kunststoff auf Metallbasis

Die Kanalnut überzeugt durch Zuverlässigkeit, Stabilität und Flexibilität.

Die Vorteile auf einen Blick:

- Vollflächige und untrennbare Verbindung zwischen Metallbasis und Kunststoffschultern für zusätzliche Sicherheit
- Benutzerfreundliche Anwendung durch Farbcodierung
- Ideal bei kleinen und mittleren Auflagen
- In den Versionen Off-center, Doppelriller, Gegenriller und Scharnierriller erhältlich
- Patentierte Technologie

Perfektes Handling durch Fingerlifttechnik. Ausgezeichnete Haftung auf der Stanzplatte und rückstandsfrei ablösbar durch EasyFix-Technologie.

Für Tiegel und Zylinder

CITO PLAST plus



Rillzurichtung auf Metallbasis für alle Werkzeuge mit entsprechend reduzierter Rillerhöhe.

Bestell-Nr.	Größe	Farbe	Höhe	Breite	Aufsteckprofil f. Rillstahlbreite	Inhalt
ACA00005	20/1-1,5	Malve	0,38 mm	0,55 mm	1 - 1,5 pt	28 m
ACA00006	32/1,5-2	Orange	0,38 mm	0,80 mm	1,5 - 2 pt	28 m
ACA00007	40/2-3	Lederfarben	0,38 mm	1,00 mm	2 - 3 pt	28 m
ACA00008	45/2-3	Violett	0,38 mm	1,20 mm	2 - 3 pt	28 m
ACA00009	50/2-3	Weiß	0,45 mm	1,30 mm	2 - 3 pt	28 m
ACA00010	55/2-3	Hellblau	0,45 mm	1,40 mm	2 - 3 pt	28 m
ACA00011	57/2-3	Limone	0,45 mm	1,50 mm	2 - 3 pt	28 m
ACA00012	60/2-3	Gelb	0,50 mm	1,60 mm	2 - 3 pt	28 m
ACA00019	60/3-4	Gelb	0,50 mm	1,60 mm	3 - 4 pt	28 m
ACA00013	67/2-3	Rosa	0,50 mm	1,70 mm	2 - 3 pt	28 m
ACA00014	73/2-3	Anthrazit	0,55 mm	1,90 mm	2 - 3 pt	28 m
ACA00015	75/2-3	Grün	0,60 mm	2,00 mm	2 - 3 pt	28 m
ACA00016	83/2-3	Braun	0,60 mm	2,10 mm	2 - 3 pt	28 m
ACA00017	90/2-3	Rot	0,70 mm	2,30 mm	2 - 3 pt	28 m
ACA00018	90/3-4	Rot	0,70 mm	2,30 mm	3 - 4 pt	28 m
ACA00001	105/2-3	Blau	0,80 mm	2,60 mm	2 - 3 pt	28 m
ACA00002	105/3-4	Blau	0,80 mm	2,60 mm	3 - 4 pt	28 m
ACA00003	120/3-4	Dunkelbraun	0,90 mm	3,00 mm	3 - 4 pt	28 m
ACA01007	126/3-4	Oliv	0,95 mm	3,20 mm	3 - 4 pt	14 m
ACA01011	130/3-4	Rot	1,10 mm	3,00 mm	3 - 4 pt	14 m
ACA01001	150/3-4	Grau	1,30 mm	3,80 mm	3 - 4 pt	14 m
ACA01002	150/6	Grau	1,30 mm	3,80 mm	6 pt	14 m
ACA01003	200/4	Schwarz	1,50 mm	5,00 mm	4 pt	14 m
ACA01004	200/6	Schwarz	1,50 mm	5,00 mm	6 pt	14 m
ACA01006	250/4	Creme	1,70 mm	6,00 mm	4 pt	14 m
ACA01005	250/6	Creme	1,70 mm	6,00 mm	6 pt	14 m

Kartoninhalt: 40 × 70 cm = 28 m
Kartoninhalt: 20 × 70 cm = 14 m

CITO PLAST Off-center



Für schmalen Abstand zwischen Riller/Riller und Messer/Riller.

Bestell-Nr.	Größe	Farbe	Höhe	Breite	Aufsteckprofil f. Rillstahlbreite
ACB00001	OFF 40/2-3	Lederfarben	0,38 mm	1,00 mm	2 - 3 pt
ACB00002	OFF 50/2-3	Weiß	0,45 mm	1,30 mm	2 - 3 pt
ACB00003	OFF 60/2-3	Gelb	0,50 mm	1,60 mm	2 - 3 pt

Kartoninhalt: 40 × 70 cm = 28 m

CITO PLAST Doppelriller



Für Material zwischen 200 g/m² und 300 g/m²; Kanalabstand Mitte/Mitte.

Bestell-Nr.	Größe	Farbe	Höhe	Breite	Kanalabstand
ACC01001	Doppel 3,0 mm	Weiß	0,45 mm	1,30 mm	3,0 mm
ACC01002	Doppel 3,5 mm	Weiß	0,45 mm	1,30 mm	3,5 mm
ACC01003	Doppel 4,0 mm	Weiß	0,45 mm	1,30 mm	4,0 mm
ACC01004	Doppel 5,0 mm	Weiß	0,45 mm	1,30 mm	5,0 mm

Kartoninhalt: 20 × 70 cm = 14 m

Für Tiegel, Zylinder und Stanzmaschine

CITO PLAST Gegenriller



Im Bereich von 180°-Faltungen beim Stanzen von der unbedruckten Seite (Inline-Stanzen) sowie speziell in der Wellpappenverarbeitung für Zick-Zack- oder Leporello-Faltung sowie bei 4- und 6-Punkt-Schachteln mit Faltboden.

Bestell-Nr.	Größe	Farbe	Basis- höhe	Höhe Riller	Breite Riller	Distanz Rilllinien	Inhalt
Basishöhe 0,7 mm							
ACD00001	2P/12	Grün	0,7 mm	0,6 mm	2pt	1,2 - 1,4 mm	28 m
ACD00002	2P/15	Grün	0,7 mm	0,6 mm	2pt	1,5 - 1,9 mm	28 m
ACD00006	2P/27	Grün	0,7 mm	0,6 mm	2pt	2,7 - 3,2 mm	28 m
ACD00003	3P/19	Blau	0,7 mm	0,8 mm	3pt	1,9 - 2,3 mm	28 m
ACD00004	3P/23	Blau	0,7 mm	0,8 mm	3pt	2,3 - 2,7 mm	28 m
ACD01005	4P/27	Braun	0,7 mm	0,9 mm	4pt	2,7 - 3,2 mm	14 m
ACD01001	4P/35	Braun	0,7 mm	0,9 mm	4pt	3,5 - 4,0 mm	14 m
ACD01003	6P/45	Schwarz	0,7 mm	1,5 mm	6pt	4,5 - 5,0 mm	14 m
ACD01004	6P/55	Schwarz	0,7 mm	1,5 mm	6pt	5,5 - 6,0 mm	14 m
Basishöhe 0,3 mm							
ACD03018	1,5P/10	Weiß	0,3 mm	0,5 mm	1,5pt	0,8 - 1,0 mm	28 m
ACD03001	2P/12	Rot	0,3 mm	0,6 mm	2pt	1,2 - 1,4 mm	28 m
ACD03002	2P/15	Rot	0,3 mm	0,6 mm	2pt	1,5 - 1,9 mm	28 m
ACD03003	2P/23	Rot	0,3 mm	0,6 mm	2pt	2,3 - 2,7 mm	28 m
ACD03004	3P/19	Gelb	0,3 mm	0,8 mm	3pt	1,9 - 2,3 mm	28 m
ACD03005	3P/23	Gelb	0,3 mm	0,8 mm	3pt	2,3 - 2,7 mm	28 m
ACD03015	4P/23	Beige	0,3 mm	0,9 mm	4pt	2,3 - 2,7 mm	14 m
ACD03006	4P/27	Beige	0,3 mm	0,9 mm	4pt	2,7 - 3,2 mm	14 m
ACD03007	4P/35	Beige	0,3 mm	0,9 mm	4pt	3,5 - 4,0 mm	14 m
ACD03012	4P/45	Beige	0,3 mm	1,5 mm	4pt	4,5 - 5,0 mm	14 m
ACD03017	6P/35	Hellblau	0,3 mm	1,5 mm	6pt	3,5 - 4,0 mm	14 m
ACD03008	6P/45	Hellblau	0,3 mm	1,5 mm	6pt	4,5 - 5,0 mm	14 m
ACD03009	6P/50	Hellblau	0,3 mm	1,5 mm	6pt	5,0 - 5,5 mm	14 m
ACD03010	6P/55	Hellblau	0,3 mm	1,5 mm	6pt	5,5 - 6,0 mm	14 m

Kartoninhalt: 40 × 70 cm = 28 m

Kartoninhalt: 20 × 70 cm = 14 m

CITO PLAST Scharnierriller



Für beidseitig bis zu 90° faltbare Rillung bei Wellpappe auf Tiegel, Zylinder oder Stanzmaschine.

Bestell-Nr.	Farbe	Höhe	Breite	Inhalt
ACE00001	Blau	1,50 mm	2,00 mm	28 m

Kartoninhalt: 40 × 70 cm = 28 m



Zubehör Rillzurichtungen

AC 3 Gehrungswinkelschneider



Durch das einzigartige Schneidkonzept des AC 3 Gehrungswinkelschneiders können Sie Ihre CITO-Rillzurichtungen in einem Arbeitsschritt gleichzeitig sowohl auf die gewünschte Länge schneiden als auch die Schnittkanten abschrägen. Dadurch sparen Sie wertvolle Zeit beim Rüstvorgang an der Stanzmaschine. Aufgrund dieser Einsparungen amortisieren sich die Anschaffungskosten des AC 3 im Durchschnitt in etwa 1 Monat.

Durch die benutzerfreundliche Konstruktion des AC 3 kann je nach Bedarf die Mittigkeit für einen perfekten, zentrischen 45°-Gehrungsschnitt über den mitgelieferten Seitenanschlag oder die Justierhilfe vorgenommen werden.

Die Schnittlängen betragen 25 bis 815 mm.

Bestell-Nr.	Bezeichnung	VE
ADC00001	AC 3 Gehrungswinkelschneider	1 St.
ADC00002	AC 3 Verlängerung Lineal 1500 mm	1 St.
ADC00004	AC 3 Messerwechselset	1 St.
ADC00007	AC 3 Schneidunterlage Messer mit spitzen Winkel	10 St.
BRH00020	Schutzhandschuh	1 Paar



AC 2 Gehrungswinkelschneider

Handbetriebenes Schneidgerät mit Maßstab 700 mm und Seitenanschlag zum Einstellen der Streifenbreite für sauberen 45°-Gehrungsschnitt (beide Enden werden mit einem Schnitt auf Gehrung gebracht). Justierhilfe zur zentrischen Einstellung des Gehrungsschnitts.



Bestell-Nr.	Bezeichnung	VE
BDA00001	AC 2 Gehrungswinkelschneider	1 St.
BDA01002	AC 2 Ersatzmesser Ober- und Unterteil	1 St.

BC 5 Gehrungswinkelschneider

Kostengünstigere Version ohne Abfallauswurf, Maßstab 700 mm und Seitenanschlag zum Einstellen der Streifenbreite für sauberen 45°-Gehrungsschnitt (beide Enden werden mit einem stumpfen Schnitt auf Gehrung gebracht).



Bestell-Nr.	Bezeichnung	VE
BDB00002	BC 5 Gehrungswinkelschneider	1 St.
BDB01002	Messerkopf für BC 5, gummiert	1 St.

Ersatzteile auf Anfrage.



S 80 Gehrungsschere

Handschere mit Anschlag für 45°-Gehrungsschnitt.

Bestell-Nr.	Bezeichnung	VE
BDC00001	S 80 Gehrungsschere	1 St.
BDC00002	Ersatzklinge S 80	1 St.
BDC00003	S 80 Winkel 45°	1 St.



CITO Abschrägemesser

Für effektives Abschrägen der CITO-Rillzurichtungen.

Die abgerundete Klinge erleichtert das Abschrägen wesentlich. Das Messer entspricht durch den TÜV-geprüften, automatischen Klinsenrückzug den gängigen Sicherheitsvorgaben. Für die benutzerfreundliche Handhabung sorgt der Zangengriff.

Für alle Versionen und Größen geeignet. Mit austauschbarer Klinge.

Bestell-Nr.	Bezeichnung	VE
BOB00009	CITO Abschrägemesser	1 St.
BOB00012	Ersatzklingen für CITO Abschrägemesser	1 Set = 10 Klingen



CITO CMR-Halter

Für Rillzurichtungen auf Rolle

Die effiziente Aufbewahrung und Verarbeitung von Rillzurichtungen auf Rolle.

Der kompakte CMR-Halter für CMR-Scheiben zeichnet sich durch seine stabile Bauweise aus und kann bis zu vier CMR-Scheiben aufnehmen.

Die Vorteile:

- Effiziente Aufbewahrung und Verarbeitung von CMR-Scheiben
- Kompaktes und platzsparendes Design
- Stabile Bauweise
- Für bis zu vier CMR-Rollen geeignet
- CMR-Rollen einzeln entnehmbar

Optimal geeignet für:

- CITO ULTIMATE CMR
- CITO DYNAMIC CMR
- CITO BASICplus CMR
- CITO Cushion Crease EasyFix und CITO Cushion Crease Plus EasyFix

Bestell-Nr.	Bezeichnung	VE
BDA00002	CITO CMR Halter 4-Fach	1 St.

Maße: Tiefe: 460 mm, Breite: 380 mm, Höhe: 410 mm

Aufstellmaße inkl. CMR-Scheibe: Tiefe: 530 mm, Breite: 380 mm, Höhe: 655 mm

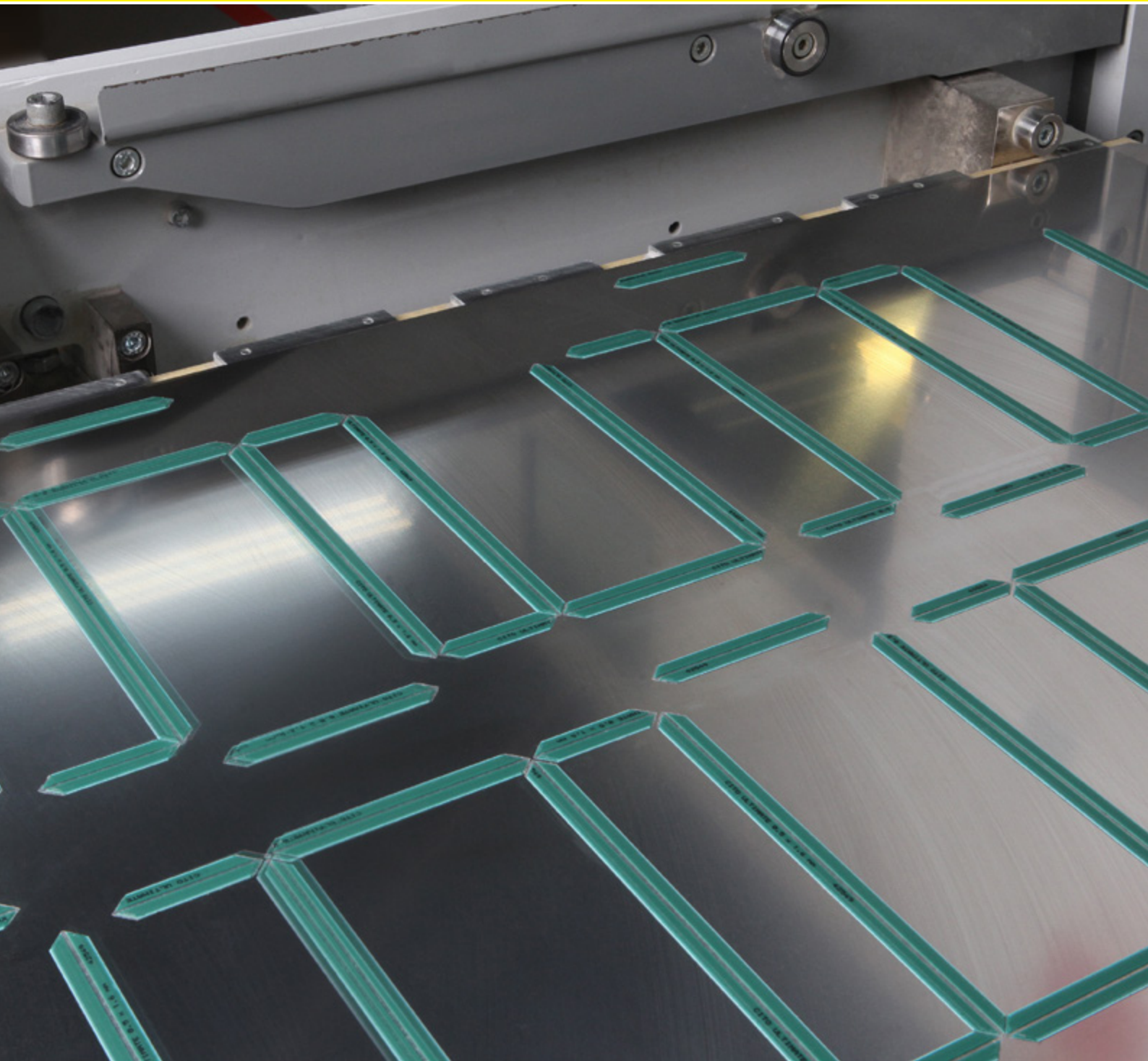

Zubehör Stanzen

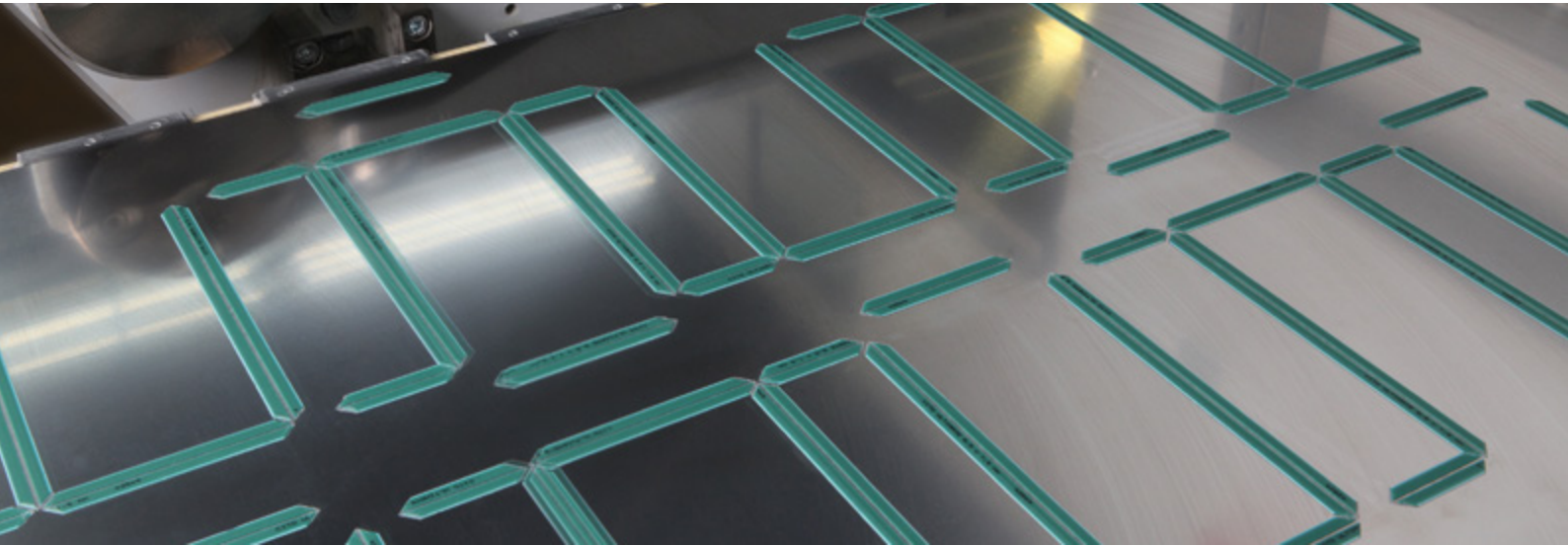

CITO Wechselstanzplatten



www.cito.de/stanzplatten

Präzision, Qualität und Prozesssicherheit für die moderne Verpackungsproduktion

In den CITO Wechselstanzplatten vereint CITO sein umfassendes Know-how im Bereich hochwertiger Verbrauchsmaterialien mit der Maschinenkompetenz von BOBST. Entstanden ist so ein leistungsstarkes Portfolio präziser, verschleißfester und prozessoptimierter Wechselstanzplatten, entwickelt für höchste Anforderungen in der industriellen Stanztechnik.

Unsere Produkte sind optimal für moderne Flachbettstanzen ausgelegt und bieten Anwendern ein breites Spektrum an Lösungen – für unterschiedliche Maschinenhersteller, Formate und individuelle Anforderungen.

Das Portfolio bietet alles aus einer Hand: BOBST OEM Wechselstanzplatten sowie angepasste Wechselstanzplatten aller gängiger Stanzmaschinenhersteller wie Heidelberg / MK, Koenig & Bauer / IBERICA, WPM, ASAHI, KAMA.

Die Produktlinien:

CITO Cutting Plate 35

Bekanntes BOBST OEM Rohmaterial, gelasert nach Ihren Bedürfnissen für unterschiedliche Stanzmaschinen

BOBST OEM Cutting Plate

Originalplatten nach BOBST Spezifikation

CITO Cutting Plate 40+

Erhöhte Härte, längere Standzeiten und ideal zum Fräsen

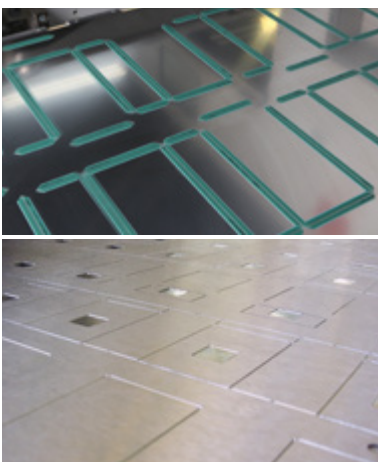

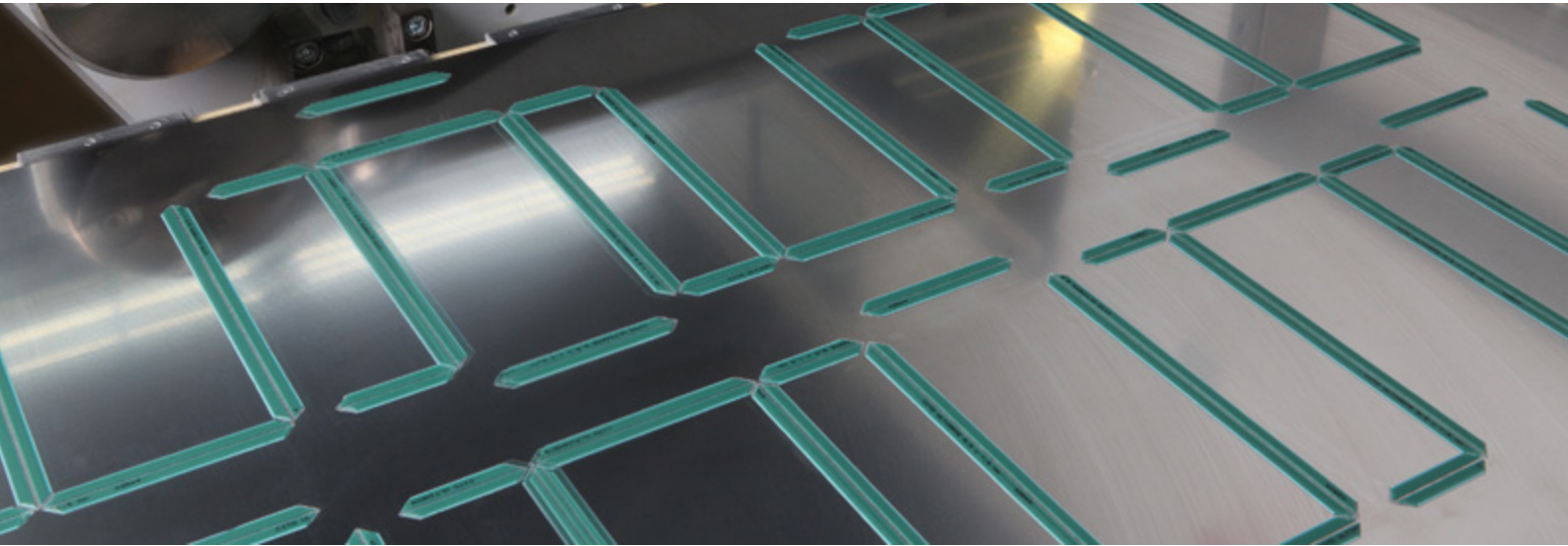

CITO Cutting Plate 35

Maximale Flexibilität in der Formatauswahl

Die CITO Cutting Plate 35 bietet die größte Formatauswahl im gesamten Portfolio. Wechselstanzplatten bis 2140 × 1450 mm sind möglich.

Auf Wunsch können Kunden individuelle Zeichnungen einreichen oder von CITO erstellen lassen.

Damit ist die CITO Cutting Plate 35 die richtige Wahl für alle, die höchste Flexibilität und die Realisierung individueller Anforderungen benötigen.

Ihre Vorteile auf einen Blick:

- Erhältlich für alle **am Markt verfügbaren Maschinenformate**
- Fertigung nach **individueller Kundenvorgabe** möglich
- **Perfekte, kratzerfreie Oberfläche** – durch Papierzwischenlage nach jeder Platte
- **Gratfreie Kanten** – erhöhter Arbeitsschutz und schnelles Rüsten
- **Hervorragende Planlage und Planparallelität** – für schnelleres Zurichten
- **Beschriftung mit CITO Logo und Artikelnummer** – erleichtert Identifikation und Rückverfolgbarkeit



www.cito.de/cito-cutting-plate-35

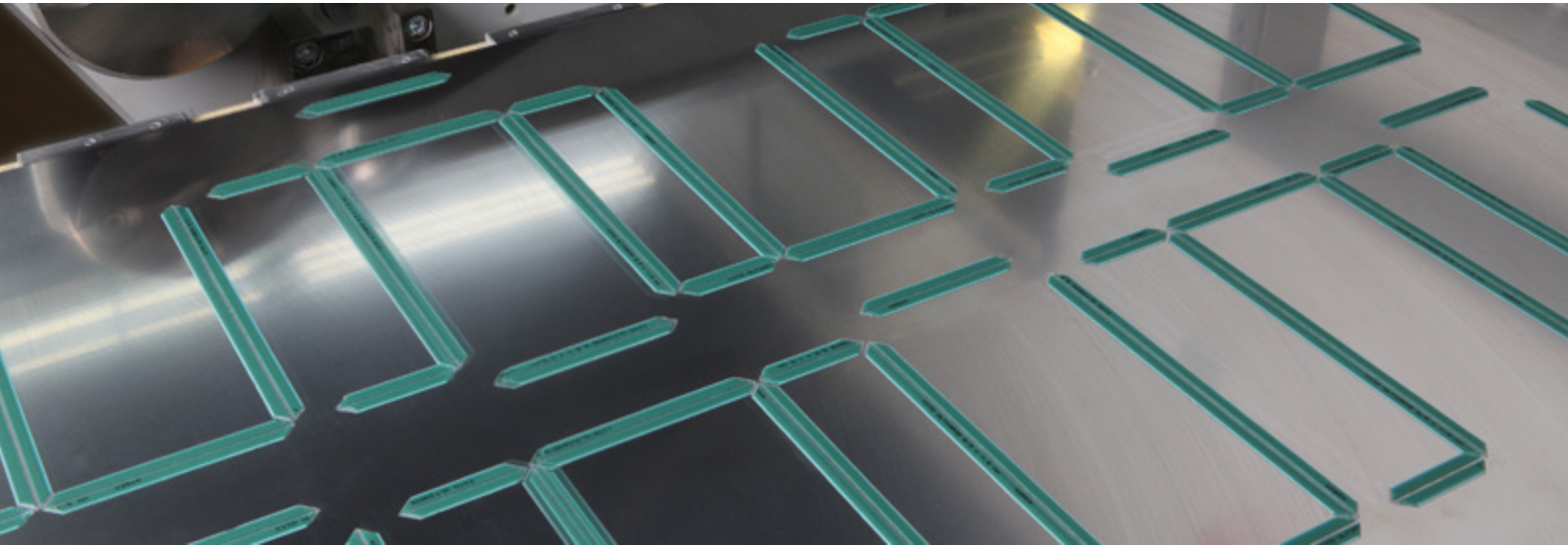

BOBST OEM Cutting Plate

100 % original BOBST. Die erste Wahl für BOBST Anwender.

Für alle Kunden, die auf BOBST Maschinen setzen, empfiehlt CITO die BOBST OEM Cutting Plate. Die BOBST OEM Cutting Plate entspricht vollständig den originalen BOBST Artikeln.

Ihre Vorteile auf einen Blick:

- CITO liefert **original BOBST Wechselstanzplatten**
- **Hervorragende Planlage und Planparallelität** – für schnelleres Zurichten und maximale Prozesssicherheit
- **Perfekte, kratzerfreie Oberfläche** – durch Papierzwischenlage nach jeder Platte
- **Gratfreie Kanten** – erhöhter Arbeitsschutz und schnelles Rüsten
- **Eingravierte BSA-Artikelnummer** – erleichtert Identifikation und Bestellprozess



www.cito.de/bobst-cutting-plate

BOBST Maschine	Bestell-Nr. 18 HRC	Bestell-Nr. 35 HRC	Bestell-Nr. 50 HRC
SP 76-E / EXPERTCUT 76 E	BSA0287122100	BSA0287199900	–
SP 102- / -E / -S / -SE	BSA0655240100	BSA0320126100	BSA0320119700
SP 102- II / -E II			
SP EVOLINE 102 / EVOLINE 102 E			
SP EVOLINE 102 + / EVOLINE 102 E +			
SP 102-CE / CEII	BSA0695340100	BSA0695346200	BSA0695344500
SP 102-CER / CERII			
SP 103-E / -ER	BSA0260169000	BSA0260225500	BSA0260219600
SP 104-E / -ER	BSA0260190300	BSA0260225600	BSA0260219700
SPERIA 106 E	BSA0565102100	BSA0565200400	BSA0565125500
NOVACUT 106 E			
COMMERCIAL 106			
SPRINTERA 106 PER	BSA0323344800	BSA0323535800	BSA0323476400
MASTERCUT 106 PER / PER 3.0			
SPANThERA 106 LE / LER / PE / PER			
EXPERTCUT 106 LE / LER / PE / PER			
EXPERTCUT 106 LE 2.0 / LER 2.0 /			
PE 2.0 / PER 2.0 / LER 3.0 / PER 3.0			
NOVACUT 106 3.0 / E 3.0 / ER 3.0			
SP 106 3.0 / E 3.0 / ER 3.0 / PER 3.0			
VISIONCUT 106 LE / LE 3.0 / LER 3.0			
/ PE 3.0			
SP 130-E / -SE / -EII	BSA0690311000	BSA0690329100	BSA0690328300
SP 130-ER / -SER / -ERII			
SP 142-E / -ER	BSA0692254400	BSA0222143000	BSA0222138700
SPERIA 142-E			
NOVACUT 142 E			
SP 142-CER / CERII			
SPANThERA 145 PER	BSA0325111400	BSA0325665300	BSA0325163600
SPRINTERA 145 PER			
EXPERTCUT 145 PER			
MASTERCUT 145 PER			
SP 162-CE	BSA0681188100	BSA0231138800	BSA0231123300
SP 162-CER			
SPO 1575	BSA0480668100	BSA0480677400	–
SPO 160 VISION / VISIONCUT	BSA0160133100	BSA0160329200	BSA0160132900
SPO VISION 160 / -PR			
SPO 160-S			
EXPERTCUT 1.6 / 1.6 PR			
SPO 1600	BSA0635287000	BSA0635327100	BSA0635305900
SPO 160-A / -APR			
MASTERCUT 1.7 LH / 1.7 RH	BSA0175251200	BSA0175289000	BSA0175259500
MASTERCUT 2.1 LH / 2.1 RH	BSA0177251200	BSA0177289000	BSA0177259500
SPO 2000	BSA0291133200	BSA0291155000	BSA0291140700
SPO 203-A / -APR			
MASTERCUT 1.65 / 165	BSA0793523100	BSA0793516200	BSA0793523200

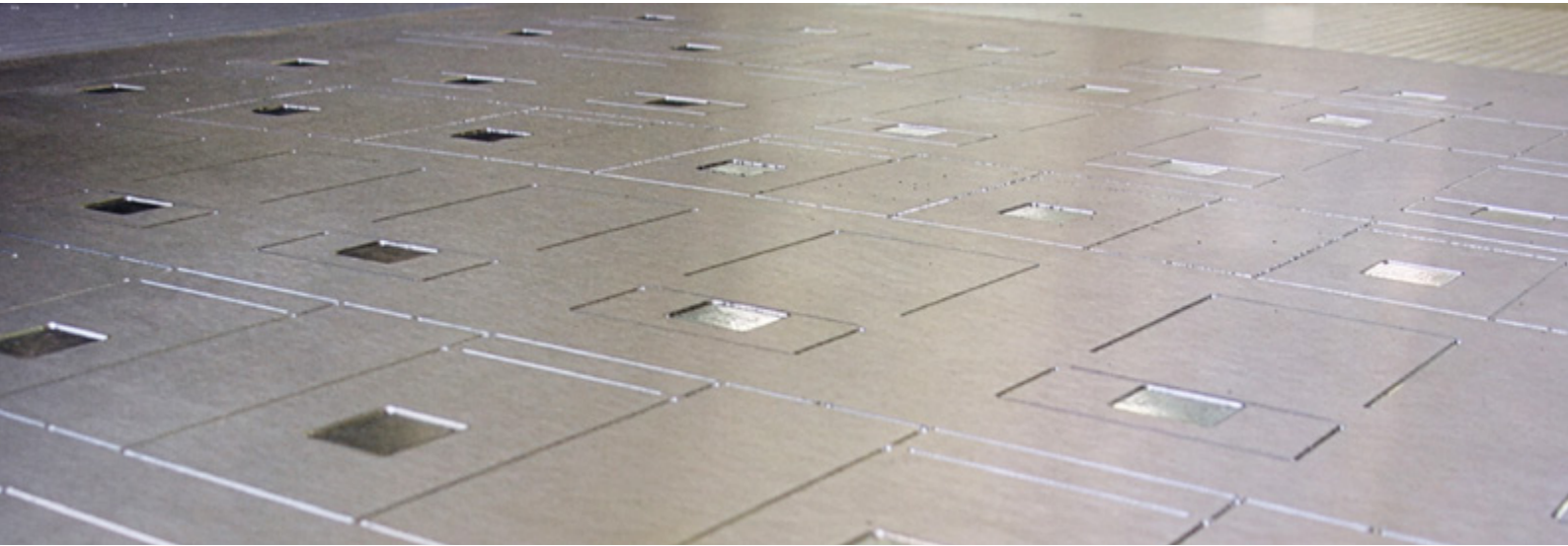

CITO Cutting Plate 40+

Spitzenqualität für schnelles Zurichten und perfekte Ergebnisse

Die CITO Cutting Plates 40+ zeichnen sich durch sehr gutes Finishing aus. Die Stanzmesser arbeiten sich deutlich weniger ein, wodurch die Gratbildung vermindert wird. Das bedeutet: bessere Schnittergebnisse und weniger Engelshaare. Wechselstanzplatten bis 1670 × 1250 mm sind möglich.

Dank der rund 50 % längeren Standzeit der Stanzplatten werden die Kosten erheblich reduziert – für eine höhere Performance der Stanzmaschine.

Die Vorteile auf einen Blick:

- **Optimale Oberflächenhärte** – für bessere Schnittergebnisse und weniger Engelshaare
- **Längere Haltbarkeit und Standzeit** – für optimale Stanzergebnisse auch bei hohen Auflagen
- **Enge Fertigungstoleranzen** – für schnelleres Zurichten

Die CITO Cutting Plate 40+ bietet höhere Qualität zu einem attraktiven Preis. Sie verbindet Wirtschaftlichkeit mit Qualität und langer Haltbarkeit.

Erhältlich für alle gängigen Flachbettstanzautomaten der Hersteller BOBST, Heidelberg / MK, Koenig & Bauer / IBERICA, WPM, ASAHI, KAMA sowie weiterer Stanzmaschinenproduzenten.

Typen und Ausführungen auf Anfrage.



www.cito.de/cito-cutting-plate-40



Cutting Plate Lifter



Sicher. Ergonomisch. Effizient – der Vakuumheber für Wechselstanzplatten.

Mit dem Cutting Plate Lifter erweitert CITO sein Portfolio um eine praktische und sichere Lösung für das Handling von Wechselstanzplatten. Der Vakuumheber wurde für den manuellen Transport von Wechselstanzplatten konzipiert – vom Entnehmen aus der Transportkiste über das Einlegen in die Stanzmaschine bis hin zum Transport zur Archivierung.

Das Produkt ermöglicht ein ergonomisches Arbeiten, reduziert das Verletzungsrisiko und schützt gleichzeitig die Oberfläche.

Ihre Vorteile auf einen Blick:

- **Sichere und ergonomische Handhabung** von Wechselstanzplatten
- Schonender Transport **ohne Beschädigung der Oberfläche**
- **Einfache und schnelle Anwendung**
- Flexibel einsetzbar **für alle gängigen Wechselstanzplatten**

Der Cutting Plate Lifter sorgt für mehr Sicherheit, Effizienz und Komfort im täglichen Produktionsablauf – die perfekte Ergänzung für einen professionellen Stanzprozess.

Anwendungshinweise

Der Cutting Plate Lifter wird auf eine saubere und staubfreie Platte aufgelegt. Durch leichtes Andrücken und Umlegen des schwarzen Hebels baut sich ein Vakuum auf, das die Wechselstanzplatte sicher fixiert.

Zum Lösen wird der Hebel zurückgelegt – der Heber kann anschließend durch leichtes Verschieben oder schräges Anheben einfach von der Platte gelöst werden.

- **Maximal zulässiges Hebegewicht:** 60 kg pro Heber
- **Empfehlung:**
 - Ab Plattengröße 106 cm: Transport mit **2 Hebern**
 - Ab Plattengröße 145 cm: Transport mit **mindestens 3 Hebern**



www.cito.de/cpl

Bestell-Nr.	Bezeichnung	VE
BCD00002	Cutting Plate Lifter Ø 125 mm	2 St.



CITO BALANCE PROFILE

Die Produktneuentwicklung speziell für das Ausbalancieren Ihrer Stanzform

CITO BALANCE PROFILE entstand in enger Zusammenarbeit zwischen Experten aus der Praxis und den CITO-Spezialisten aus Anwendungstechnik und F&E. Die Materialeigenschaften entsprechen exakt den Anforderungen beim Stanzprozess.

Das neuartige Profil verhindert das Abkippen der Stanzform und gewährleistet ein gleichmäßiges Stanzergebnis über das ganze Bogenformat. Durch den Einsatz des CITO BALANCE PROFILE wird die Zurichtezeit erheblich verringert und die Maschinenperformance deutlich gesteigert.

Ein weiterer Vorteil: Die Schneidlinien werden geschont, was sich positiv auf die Lebensdauer des Stanzwerkzeuges auswirkt. Die Produktinnovation ist mit selbstklebender CITO EasyFixTechnologie erhältlich.

Die Vorteile:

- Kürzere Rüstzeit durch schnelleres Zurichten
- Reduzierter Stanzdruck
- Schonung der Schneidlinien
- Verbesserter Bogenlauf und höhere Maschinenperformance
- Höhere Lebensdauer des Stanzwerkzeuges
- Erhältlich in selbstklebender CITO EasyFix-Technologie
- Zertifiziert als unbedenklich zur Herstellung von Faltschachteln für Lebensmittel
 - ✓ Konform gemäß EG Nr. 1935/2004 für Lebensmittelkontaktmaterialien Artikel 3 und 17
 - ✓ Produktionssicherheit kombiniert mit Produktsicherheit



CITO BALANCE PROFILE

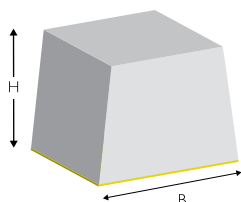

GRAU / ROT



GRAU / GRÜN



Anwendungsgebiet:

- Flachbett / Wellpappe
- Flachbett / Faltschachtel

Bestell-Nr.	Bezeichnung	Abmessungen (L × B × H)	Farbe	Holzstärke
BPB02608	CBP 8 mm	658 × 20 × 8 mm	GRAU / ROT	18 mm
BPB02610	CBP 10 mm	658 × 20 × 10 mm	GRAU / BLAU	15,9 mm
BPB02611	CBP 11 mm	658 × 20 × 11 mm	GRAU / SCHWARZ	15 mm
BPB02613	CBP 13 mm	658 × 20 × 13 mm	GRAU / GRÜN	12 mm

Selbstklebende Variante
CITO BALANCE PROFILE EasyFix



VE: 38 Streifen / 25 m

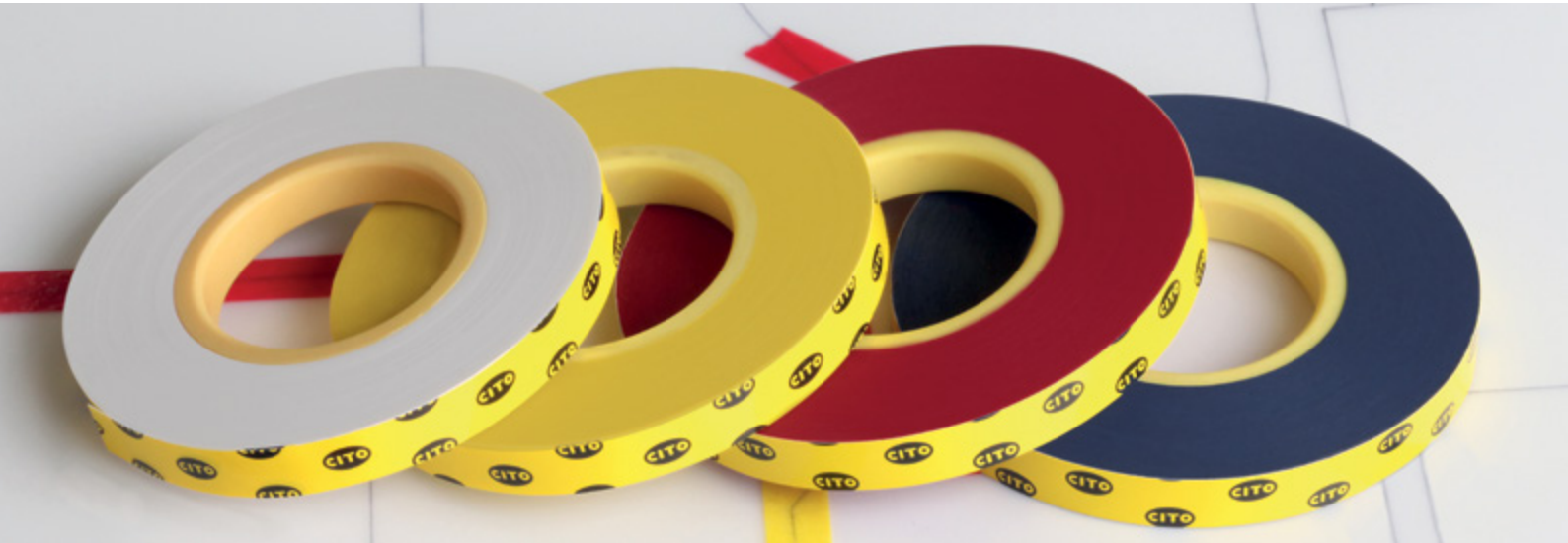

Zurichtematerial

CITO TAPE



Selbstklebendes Spezial-Zurichteband aus kalibriertem Hartpapier. Einfache Handhabung auf der Flachbettstanze durch Schutzbanderole mit Anfasslasche und Farbcode für unterschiedliche Stärken.

- Höhere Produktionssicherheit durch optimale Klebekraft, auch bei Tape-auf-Tape-Anwendungen auf dem Zurichtebogen
- Gleichmäßiges und leichtes Abrollen: kein Tellern, kein Verblocken und keine Verschmutzung durch die Aufwicklung auf einen separaten gratfreien Kern
- Optimal geeignet für hohe Auflagen und Wiederholaufträge aufgrund der extremen Härte
- Konstanter Maschinenlauf durch gleichbleibende Druckverteilung
- Größte Auswahl an Breiten und Stärken, auch für Sonderanwendungen

CITO TAPE weiß: Mit einer Materialstärke von 0,15 mm bieten wir Ihnen eine schnelle und komfortable Lösung für die aufwendig zuzurichtenden Bereiche, wie z.B. erste Scheidlinie oder generell Rill-/Ritzlinien.

Bestell-Nr.	Farbe	Stärke	Länge	Breite	VE
Standard-Breite 6 mm					
BJC01002	Blau	0,03 mm	40 m	6,0 mm	25 Rollen
BJC01012	Rot	0,05 mm	30 m	6,0 mm	25 Rollen
BJC01007	Gelb	0,08 mm	20 m	6,0 mm	25 Rollen
BJC01030	Weiß	0,15 mm	10 m	6,0 mm	25 Rollen
Breite 3 mm					
BJC01006	Blau	0,03 mm	40 m	3,0 mm	40 Rollen
BJC01016	Rot	0,05 mm	30 m	3,0 mm	40 Rollen
BJC01011	Gelb	0,08 mm	20 m	3,0 mm	40 Rollen
Breite 12 mm					
BJC01003	Blau	0,03 mm	40 m	12 mm	12 Rollen
BJC01013	Rot	0,05 mm	30 m	12 mm	12 Rollen
BJC01008	Gelb	0,08 mm	20 m	12 mm	12 Rollen
Breite 20 mm					
BJC01004	Blau	0,03 mm	40 m	20 mm	7 Rollen
BJC01014	Rot	0,05 mm	30 m	20 mm	7 Rollen
BJC01009	Gelb	0,08 mm	20 m	20 mm	7 Rollen
Breite 30 mm					
BJC01005	Blau	0,03 mm	40 m	30 mm	5 Rollen
BJC01015	Rot	0,05 mm	30 m	30 mm	5 Rollen
BJC01010	Gelb	0,08 mm	20 m	30 mm	5 Rollen

CITO TAPE – Breite 700 mm

Perfekt geeignet für die Zonenzurichtung Ihrer Stanzwerkzeuge sowie den Generalausgleich Ihrer Stanzautomaten und -tiegel.

Bestell-Nr.	Farbe	Stärke	Länge	Breite	VE
BJC01023	Blau	0,03 mm	40 m	700 mm	1 Rolle
BJC01024	Rot	0,05 mm	30 m	700 mm	1 Rolle
BJC01025	Gelb	0,08 mm	20 m	700 mm	1 Rolle



CITO Stahlzurichteband

Selbstklebend, aus kaltgewalztem Präzisionsbandstahl mit Fingerlift zum direkten Zurichten am Messerrücken.

Bestell-Nr.	Farbe	Stärke	Abmessungen (L × B)	VE
AJA06001	Weiß	0,03 mm	10 m × 6,5 mm	1 Rolle
AJA06002	Gelb	0,04 mm	10 m × 6,5 mm	1 Rolle
AJA06003	Rot	0,05 mm	10 m × 6,5 mm	1 Rolle
AJA06004	Blau	0,10 mm	10 m × 6,5 mm	1 Rolle

Toleranz in der Breite ±0,10 mm Toleranz in der Stärke ±0,006 mm



CITO Patch Sheet Tape

Das Klebeband zur Befestigung des Zurichtebogens auf dem Schließrahmen.

Das reißfeste CITO Patch Sheet Tape lässt sich sowohl vom Schließrahmen als auch vom Zurichtebogen rückstandsfrei ablösen.

Unsere Empfehlung: Als Zurichtebogen den CITO Zurichtebogen, 3-lagig, verwenden.

Bestell-Nr.	Abmessungen (L × B)	Farbe	VE
BJA00010	66 m × 19 mm	transparent mit CITO Druck	3 Rollen

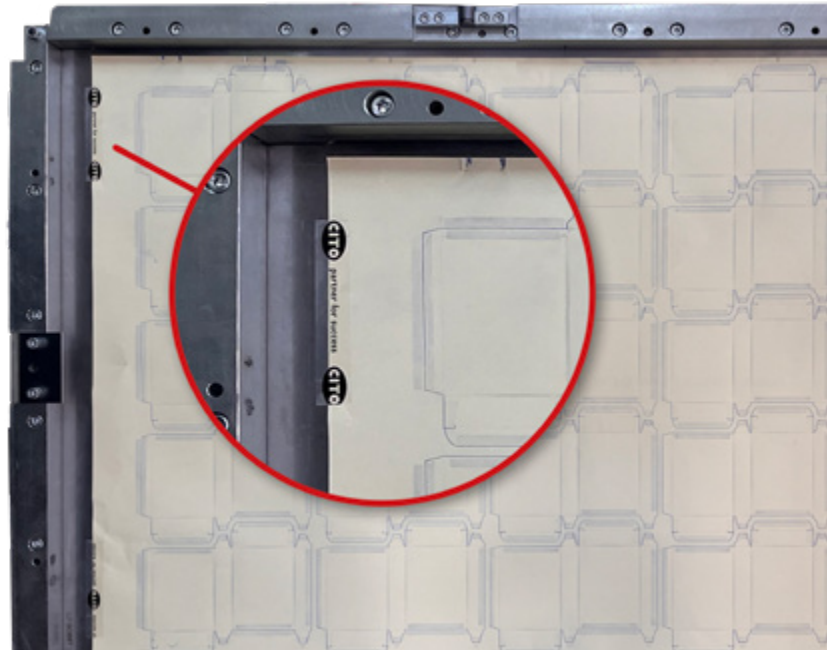

CITO Zurichtebogen

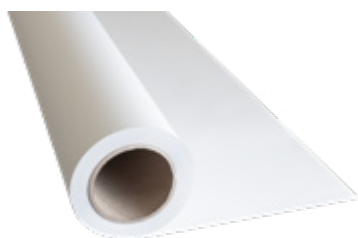

Kalibrierte Zurichtebogen, 3-lagig

Die beidseitig papierbeschichtete Folie der kalibrierten Zurichtebogen von CITO verbindet durch den 3-lagigen Aufbau die Vorteile eines Papierbogens bei Verarbeitung und Handhabung mit der Reißfestigkeit einer Folie:

Die Papieroberfläche ist ideal zum Plotten mit Inkjet und Stift geeignet. Durch die hervorragende Farbannahme ergibt sich ein guter Kontrast zwischen Papier und aufgebrachtem Layout; zudem ist das Bekleben mit dem Zurichtepapier CITO TAPE einfacher.

Die mittlere Folienschicht garantiert Maßstabilität; damit ist standgenaues Feinzurichtung möglich. Die Oberflächenbeschichtung bleibt erhalten, der Druck weiterhin sichtbar und das Zurichteband behält seine Position. Dabei bleibt der Zurichtebogen aufgrund des Verbundmaterials auch in diesem Zustand absolut reißfest.

Individuelle Zwischengrößen in den Formaten von 100 bis 140 cm sind in kleinen Mengen mit kurzen Lieferzeiten erhältlich. Damit können alle Maschinenformate bedient werden.

Papier-Folien-Papier-Verbund

Bestell-Nr.	Bezeichnung	Abmessungen (L × B × H)	VE
BJA00024	CITO Zurichtepapier, 3-lagig	50 m × 106 cm × 0,10 mm	1 Rolle
BJA00020	CITO Zurichtepapier, 3-lagig	50 m × 120 cm × 0,10 mm	1 Rolle
BJA00030	CITO Zurichtepapier, 3-lagig	50 m × 130 cm × 0,10 mm	1 Rolle
BJA00031	CITO Zurichtepapier, 3-lagig	50 m × 140 cm × 0,10 mm	1 Rolle



Kalibrierte Zurichtebogen, Papier

Bestell-Nr.	Bezeichnung	Format	Abmessungen (L × B × H)
BJA00002	Kalibrierte Zurichtebogen, Papier, Gelb	102er	1030 × 735 × 0,10 mm
BJA00009	Kalibrierte Zurichtebogen, Papier, Gelb	106er	1070 × 740 × 0,10 mm
BJA00015	Kalibrierte Zurichtebogen, Papier, Gelb	142er	1410 × 1110 × 0,10 mm

VE: 125 Bogen

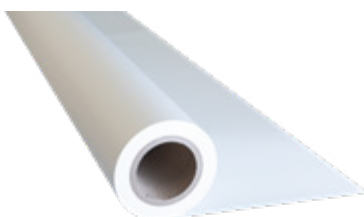

Kalibrierte Zurichtebogen, Folie

Bestell-Nr.	Bezeichnung	Abmessungen (L × B × H)	VE
BJA00017	Kalibrierte Zurichtebogen, Folie*	50 m × 120 cm × 0,13 mm	1 Rolle

* maßstabil, reiß-, wasserfest



Zonenzurichtepapier

Die Zonenzurichtung dient dazu, die Schnittkraft in einem unzureichend geschnittenen Bereich zu erhöhen. Dazu wird ein Zonenzurichtepapier mit einer Dicke von 0,03 mm verwendet.

Beim Zurichtevorgang werden dann Streifen des Zonenzurichtepapiers BEA00062 an die Stellen des Zurichtebogens geklebt, an denen Schnittungleichheiten auftreten. Damit entsteht ein Zuschnitt von gleichmäßiger Qualität, ohne dabei den Stanzdruck erhöhen zu müssen.

Bestell-Nr.	Stärke	Abmessungen (L × B)	VE
BEA00062	0,03 mm	250 m × 1100 mm	1 Rolle



CITO Spezial-Konturpapier „blau“

Häufig wiederverwendbar durch hohe Anzahl an Farbpigmenten. Erhältlich als Bogenware oder auf Rolle.

Bestell-Nr.	Farbe	Abmessungen (B × L)	VE
BJB00004	Blau	72 cm × 102 cm	100 Bogen
BJB00003	Blau	70 cm × 150 m	1 Rolle

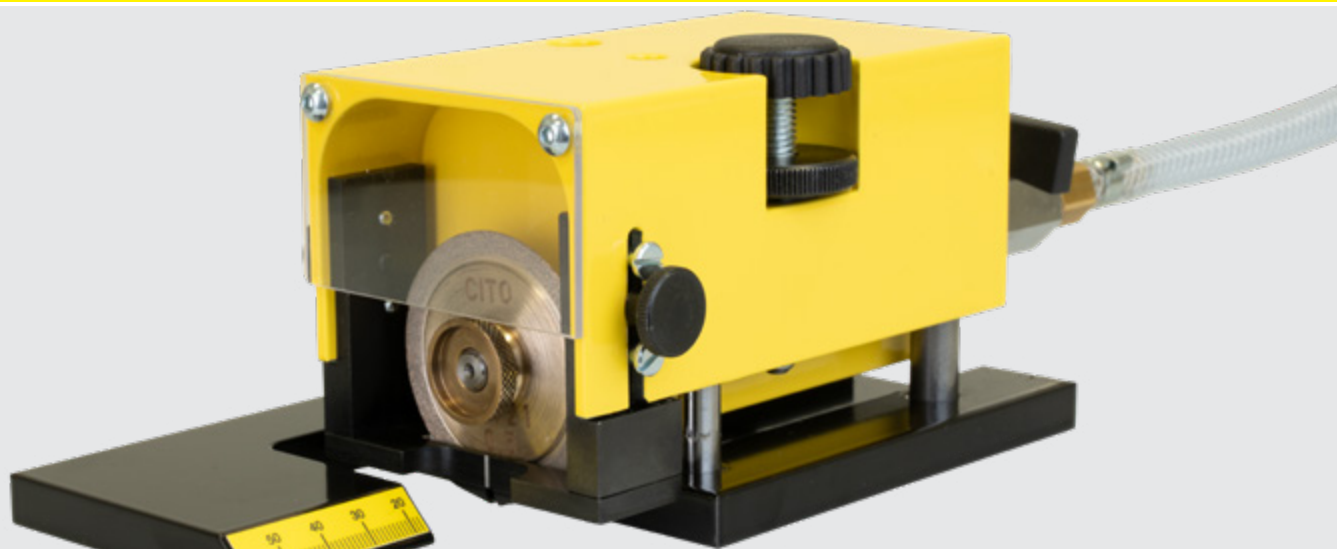

Werkzeuge für Haltepunkte

CITO Haltepunktschleifer

CG 3 – Haltepunktschleifer für Stanzformen

Mit pneumatischem Antrieb für hohe Durchzugskraft und patentiertem Niederhaltesystem. Für gratfreies Einschleifen der Haltepunkte und Funktionserhalt der Gummierung.

Der pneumatische Antrieb mit Druckluft erzeugt eine sehr hohe und konstante Durchzugskraft, die permanent zur Verfügung steht, ohne dass z. B. Ladezyklen berücksichtigt oder Akkus gewechselt werden müssen. Der gewebeverstärkte Druckluftschlauch ist äußerst flexibel.

Dank der großen Auflagefläche wird ein Abkippen beim Schleifen verhindert. So kann der Anwender die Haltepunkte gerade und positionsgenau einschleifen. Die Tiefe des Haltepunktes wird mit der Tiefeneinstellung exakt bestimmt.

Das patentierte Niederhaltesystem für Gummierungen und Auswerfmaterialien verhindert das Einschleifen in die Gummierung oder das Profil. Der Vorteil: Es sind weniger und kleinere Haltepunkte erforderlich und die Leistung der Stanzformgummierung bleibt dabei erhalten. Der Haltepunktschleifer ist in Ausführungen für Wellpappe und Vollpappe erhältlich. Die Aufsätze sind auf die gängigen Breiten der Diamantschleifscheiben für Well- und Vollpappe abgestimmt.

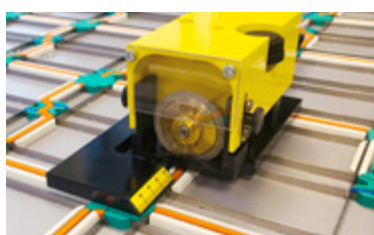

Mit Diamantschleifscheiben können Unterbrecher optimal gesetzt werden. Im Vergleich zu Steinschleifscheiben sind sie äußerst robust und damit bruchsicherer. Außerdem sind sie langlebiger und nachhaltiger. Im Lieferumfang des Haltepunktschleifers ist die passende Diamantschleifscheibe für das Gerät in der gewünschten Größe inbegriffen.

In Verbindung mit dem Haltepunktschleifer sind die manuellen Haltepunktwerkzeuge ideal. Mit den Meißeln können die Haltepunkte nach dem Einschleifen bei Bedarf vergrößert werden. Zwei manuelle Haltepunktwerkzeuge sind ebenfalls kostenlos im Paket enthalten.



Aufsatz Vollpappe



Bestell-Nr.	Modell		Ausführung	VE
AIA02001	CG 3 V		mit Aufsatz für Vollpappe	1 St.
AIA01001	CG 3 W		mit Aufsatz für Wellpappe	1 St.
AIA02003			Aufsatz Vollpappe (18 mm Holzstärke)	1 St.
AIA01007			Aufsatz Wellpappe (15 mm Holzstärke)	1 St.

Hinweis: Das Gerät benötigt Diamantschleifscheiben der Größe 50 × 8 mm.

Schleifscheiben



CITO Diamantschleifscheiben

Schleifscheiben mit speziell abgestimmter Körnung der Diamantbestäubung – perfekt zum Einschleifen von Haltepunkten in Schneidlinien.

Ideal im Einsatz mit dem CITO Haltepunktschleifer CG 3. Der Metallkorpus garantiert hohe Bruchsicherheit und lange Lebensdauer. Die Standzeit ist etwa 1000-mal höher als bei herkömmlichen Schleifscheiben.

Ergebnis: mehr Sicherheit, mehr Nachhaltigkeit, weniger Kosten.

Im Lieferumfang des Haltepunktschleifers ist die passende Diamantschleifscheibe für das Gerät in der gewünschten Größe inbegriffen.

Bestell-Nr.	Stärke	Ø Scheibe x Bohrung	VE
BID52000	0,2 mm	50 × 8 mm	1 St.
BID52001	0,3 mm	50 × 8 mm	1 St.
BID52002	0,4 mm	50 × 8 mm	1 St.
BID52003	0,5 mm	50 × 8 mm	1 St.
BID52004	0,6 mm	50 × 8 mm	1 St.
BID52005	0,7 mm	50 × 8 mm	1 St.
BID52006	0,8 mm	50 × 8 mm	1 St.
BID52007	0,9 mm	50 × 8 mm	1 St.
BID52008	1,0 mm	50 × 8 mm	1 St.
BID52009	1,2 mm	50 × 8 mm	1 St.
BID52011	1,5 mm	50 × 8 mm	1 St.
BID52012	1,8 mm	50 × 8 mm	1 St.
BID52013	2,0 mm	50 × 8 mm	1 St.
BID52014	2,5 mm	50 × 8 mm	1 St.
BID52015	3,0 mm	50 × 8 mm	1 St.

Weitere Größen für Geräte der Hersteller Mafix, SERVO, BT, VERCO, SKS, SERVIFORM auf Anfrage.



Stein-Schleifscheiben

Gefertigt aus hochwertigem Korund; sehr geringe Dickentoleranzen.

	50 × 8 mm	50 × 6 mm	35 × 7 mm
Für Geräte von	CITO SINTEC NOR-GRAPHIC	Mafix	BT VERCO LKS
Stärke	Bestell-Nr.	Bestell-Nr.	Bestell-Nr.
0,2 mm	BIC58001	BIC56001	BIC37001
0,3 mm	BIC58002	BIC56002	BIC37002
0,4 mm	BIC58003	BIC56003	BIC37003
0,5 mm	BIC58004	BIC56004	BIC37004
0,6 mm	BIC58005	BIC56005	BIC37005
0,7 mm	BIC58006	BIC56006	BIC37006
0,8 mm	BIC58007	BIC56007	BIC37007
0,9 mm	BIC58008	BIC56008	BIC37008
1,0 mm	BIC58009	BIC56009	BIC37009
1,2 mm	BIC58010	BIC56010	BIC37010
1,5 mm	BIC58012	BIC56012	BIC37012
2,0 mm	BIC58015	BIC56015	BIC37014
2,5 mm	BIC58016	BIC56016	BIC37015

VE: 25 St.

Weitere Größen für Geräte der Hersteller Mafix, SERVO, BT, VERCO, SKS, SERVIFORM auf Anfrage.



Manuelle Haltepunktwerkzeuge

Optimal zur Nachbearbeitung von Haltepunkten

Manuelle Haltepunktwerkzeuge werden hauptsächlich zum Erweitern bestehender Haltepunkte und zum nachträglichen Setzen von Haltepunkten verwendet, bei denen ein Einschleifen nicht möglich ist.

Das manuelle Haltepunktwerkzeug wird auf der ungummierten Schneidlinie an der passenden Stelle positioniert und dort mit einem Hammer bis zur gewünschten Tiefe eingebracht.

Durch die präzise Bearbeitung des robusten Werkzeugstahls erhalten auch nachträglich erweiterte Haltepunkte die optimale Form.

Bestell-Nr.	Bezeichnung	Breite
BIA00003	Manuelles Haltepunktwerkzeug	0,3 mm
BIA00004	Manuelles Haltepunktwerkzeug	0,4 mm
BIA00005	Manuelles Haltepunktwerkzeug	0,5 mm
BIA00006	Manuelles Haltepunktwerkzeug	0,6 mm
BIA00007	Manuelles Haltepunktwerkzeug	0,7 mm
BIA00008	Manuelles Haltepunktwerkzeug	0,8 mm
BIA00009	Manuelles Haltepunktwerkzeug	0,9 mm
BIA00010	Manuelles Haltepunktwerkzeug	1,0 mm
BIA00012	Manuelles Haltepunktwerkzeug	1,2 mm
BIA00015	Manuelles Haltepunktwerkzeug	1,5 mm
BIA00020	Manuelles Haltepunktwerkzeug	2,0 mm

VE: 1 Stück; Weitere Größen auf Anfrage



Nonfood Compounds
Listed K1+K3 Reg. 163240

Materialeigenschaften:

- Flammpunkt > 62 °C
- Lösemittelgehalt < 5 %
- Fällt nicht unter die TA Luft
- Der Reiniger ist kennzeichnungsfrei im Sinne der Verordnung (EG) Nr. 1272/200 (CLP)
- Das Produkt fällt in die Lagerklasse 10 nach TRGS 510



Reinigungsmittel

CITOSOL FREE

CITOSOL FREE ist die perfekte Ergänzung zum Reinigungsmittelsortiment. Es besteht aus organischen Lösemitteln und Orangerterpenen. CITOSOL FREE besitzt identische Reinigungseigenschaften wie CITOSOL.

Die Vorteile:

- Sichere und verträgliche Reinigung – dank der optimierten Materialeigenschaften und Inhaltsstoffe
- Einfache und optimale Lagerung – durch den geringen Anteil an Lösemitteln und hohen Flammpunkt
- Kostengünstiger und schneller Versand – CITOSOL FREE ist nicht gefahrenkennzeichnungspflichtig

Der Reiniger zeichnet sich durch einen geringen Anteil an Lösemitteln und dadurch einen hohen Flammpunkt aus, was besonders mit Blick auf die Lagerung von Vorteil ist. Materialeigenschaften und Inhaltsstoffe, von denen der Anwender auch beim Reinigen der Stanzplatte profitiert. In puncto Sicherheit und Verträglichkeit ist die Verarbeitung mit CITOSOL FREE eine saubere Lösung.

Bestell-Nr.	Bezeichnung
BMA00010	CITOSOL FREE 1 Liter
BMA00011	CITOSOL FREE 5 Liter
BMA00007	Stanzplattenreinigungsset CITOSOL FREE
BMA00007	CITOSOL FREE-Reinigungsset <ul style="list-style-type: none"> • 1 Kanister CITOSOL FREE 1 Liter • 1 CITOSOL FREE Pumpsprühflasche 1 Liter ohne Inhalt • 1 Leimschaber mit 100 mm Klinge • 1 Ablösewerkzeug mit 20 mm Klinge

CITOSOL FREE ist ein NSF-registriertes Produkt (Nonfood Compounds Registration Program) CITOSOL FREE / Category Code: K1, K3 / NSF Registration No. 163240

Zubehör für CITOSOL FREE

Bestell-Nr.	Bezeichnung
BMB00013	1 CITOSOL FREE Pumpsprühflasche 1 Liter
BMB00008	1 Satz Dichtungsringe für Pumpsprühflasche
BMB00001	1 Leimschaber mit 100-mm-Klinge
BMB00002	1 Satz Ersatzklingen (10 Klingen) für Leimschaber
BMB00007	1 Ablösewerkzeug mit 20-mm-Klinge
BMB00010	1 Klinge für Ablösewerkzeug (20-mm-Klinge)



CITOSOL



Nonfood Compounds
Listed K3 Reg. 158318

Das Reinigungsmittel auf Limonenbasis zum Säubern und Entfetten von Metallflächen sowie zum Entfernen von Klebstoff- und Druckfarbenresten. Mit dem passenden CITOSOL-Zubehör lässt sich die Stanzplatte in kürzester Zeit reinigen.

In verschiedenen Gebinden erhältlich. Ideal zum Ausprobieren und Testen: das CITOSOL-Reinigungsset.

Bestell-Nr.	Bezeichnung
BMA00001	1 Karton/4 Dosen à 1 Liter
BMA00003	1 Kanister 5 Liter
BMA00004	1 Fass 60 Liter
BMA00005	CITOSOL-Starter-Reinigungsset <ul style="list-style-type: none"> • 1 Dose CITOSOL 1 Liter • 1 Test-Sprühflasche 1 Liter ohne Inhalt • 1 Leimschaber mit 100-mm-Klinge • 1 Ablösewerkzeug mit 20-mm-Klinge

CITOSOL ist ein NSF-registriertes Produkt (Nonfood Compounds Registration Program)
CITOSOL / Category Code: K3 / NSF Registration No. 158318

Zubehör für CITOSOL

Für die optimale Anwendung der Stanzplattenreiniger CITOSOL ist folgendes Zubehör erhältlich:

Bestell-Nr.	Bezeichnung
BMB00012	1 CITOSOL Pumpsprühflasche 1 Liter
BMB00008	1 Satz Dichtungsringe für Pumpsprühflasche
BMB00001	1 Leimschaber mit 100-mm-Klinge
BMB00002	1 Satz Ersatzklingen (10 Klingen) für Leimschaber
BMB00007	1 Ablösewerkzeug mit 20-mm-Klinge
BMB00010	1 Klinge für Ablösewerkzeug (20-mm-Klinge)
BMB00005	1 Ablasshahn für 60 Liter Fass



CITO Linienzieher

Mit dem CITO Linienzieher wird das Wechseln der Schneid-, Rill- und Perforationslinien (2 - 4 pt Linien) auf der Stanzform zum Kinderspiel

- Einfache und effiziente Handhabung
- Verkantungsfreies Ziehen der Linien durch vertikal wirkende Zugkräfte
- Austauschbare Klemmböden, für eng aneinanderliegende Linien
- Durch magnetische Aufsetzstifte einfache und flexible Positionierung des CITO Linienziehers
- Für Links- und Rechtshänder geeignet
- Für Linien von 2 - 4 pt geeignet
- Ersatzklemmböden (breit und schmal) separat erhältlich
- Schmale und breite Klemmböden im Set enthalten

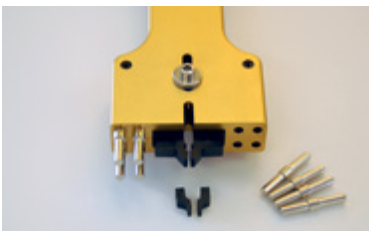

Bestell-Nr.	Bezeichnung	VE
BQS00020	CITO Linienzieher	1 St.
BQS00021	Klemmböden für CITO Linienzieher	2 St.
BQS00022	Klemmböden (schmal, für Linienabstände unter 6 mm) für CITO Linienzieher	2 St.
BQS00023	Aufnahme für Klemmböden für Linienzieher	1 Set
BQS00024	Pins für CITO Linienzieher	1 St.



CITO SHEET RAMP

CITO SHEET RAMP S



CITO SHEET RAMP M



Kleiner Helfer mit großer Wirkung

CITO SHEET RAMP hebt den Bogen vor Hindernissen an, um einen schnelleren und sicheren Maschinenlauf zu ermöglichen. Zudem unterstützt CITO SHEET RAMP das Anheben des Bogens nach dem Stanzprozess, z. B. aus dem Rillkanal. Der Maschinenführer platziert die selbstklebende CITO SHEET RAMP per „Pick and Place“ in Maschinenlaufrichtung vor der Störkontur. Der Einsatz kann auf Wechselstanzplatten, Stanz-Rill-Platten, Pertinax-Matrizen, dem mittleren Ausbrechbrett oder dem unteren Nutzentrennwerkzeug als Problemlöser erfolgen. Die hohe Klebekraft und die einfache Handhabung machen die CITO SHEET RAMP einzigartig. Eine geringe Fertigungstoleranz ermöglicht bei Bedarf ein genaues Einkleben in den gefrästen Konturen.

Anwendungsgebiete

Stanzplatte: Vor einer Gegenritzung oder einer Gegenrillung: Der Karton wird vor dem Stanzprozess störungsfrei über das Hindernis transportiert. Nach dem Stanzprozess wird der Karton ausgeworfen, was den Bogentransport unterstützt. Vor einer Pertinax-Matrize oder auf der Pertinax-Matrize vor einer Rillung oder Gegenritzung. CITO SHEET RAMP kann auch bei Prägungen eingesetzt werden.

Stanz-Rill-Platte: Vor einem gefrästen Rillkanal quer zur Maschinenlaufrichtung, um den Bogen nach der Stanzung aus dem Kanal zu heben. Vor einem Gegenritzer oder Gegenriller, um den Bogen über das Hindernis zu transportieren.

Mittleres Ausbrechbrett: Zum Bogentransport über Abfalllöcher und zur Vermeidung von Stoppem.

Unteres Nutzentrennwerkzeug: Zur Optimierung des Bogentransports.

Anwendungsnutzen:

- Höhere Maschinengeschwindigkeit
- Vermeidung von Maschinenstoppem

CITO SHEET RAMP ist geeignet für Karton und Wellpappe.

Bestell-Nr.	Bezeichnung	Länge	Farbe	VE
BQR00003	CITO SHEET RAMP S	11 mm 0,43"	Schwarz	200 St.
BQR00004	CITO SHEET RAMP M	21 mm 0,83"	Schwarz	200 St.

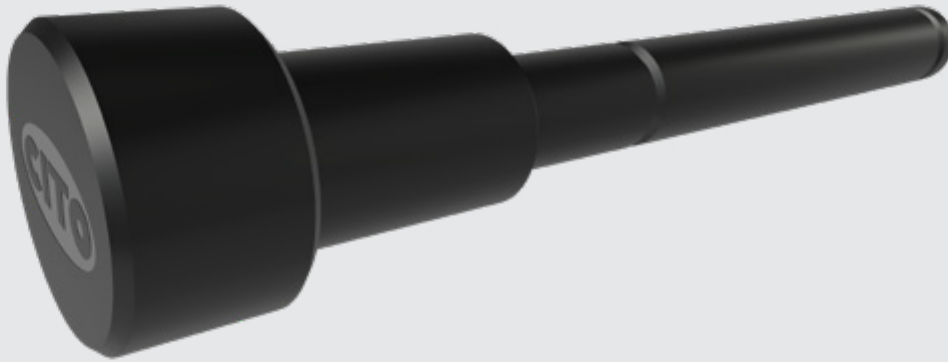

CITO Register Pin

CITO Register Pin



2. Schritt



3. Schritt

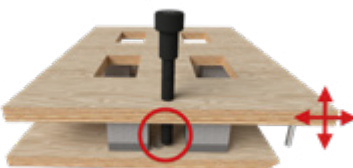

4. Schritt



Zum Schutz der Ausbrech- und Nutzentrennwerkzeuge vor Beschädigungen

CITO Register Pin wird zum Ausrichten

- des oberen Ausbrechwerkzeugs zum zentralen Ausbrechbrett
- bzw. des oberen Nutzentrennwerkzeugs zum unteren Nutzentrennwerkzeug verwendet.

Installation

1. Schritt: Laserschneiden des oberen und unteren Ausbrechwerkzeuges zur exakten Positionierung und Ausrichtung des Bolzens.

- Bohrungsgröße: 12,1 mm $-0/+0,1$ mm.
- 2 Stifte sind für die Ausrichtung erforderlich, empfohlen werden 3 Stifte pro Werkzeug, die quer über das Werkzeug platziert werden.

2. Schritt: Zuerst wird das untere Werkzeug korrekt in die Maschine eingesetzt und die Position des Werkzeugs fixiert. Dann werden die CITO Register Pins von der Bedienerseite aus in mindestens 2 Bohrungen eingesetzt, und zwar vom oberen Werkzeug aus in das untere oder mittlere Werkzeug.

3. Schritt: Das obere Werkzeug wird nun so lange ausgerichtet, bis die CITO Register Pins mit den Bohrungen im unteren und mittleren Werkzeug übereinstimmen.

4. Schritt: Das obere Werkzeug ist jetzt korrekt auf das untere Werkzeug ausgerichtet und wird in dieser Position fixiert.

5. Schritt: Die Pins werden nun entfernt und außerhalb der Maschine gelagert.



Bei Verwendung des CITO Register Pins werden keine weiteren Werkzeuge oder Ersatzteile zum Ausrichten des Werkzeuges benötigt.

Bestell-Nr.	Bezeichnung	Farbe	VE
BCD00001	CITO Register Pin	Schwarz	6 St.



CITO Chase Screw

CITO Chase Screw SPO



Befestigung: Rückseite

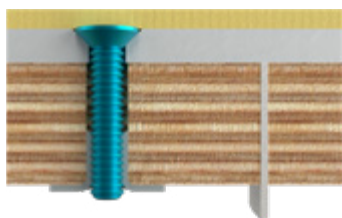

Befestigung: Vorderseite

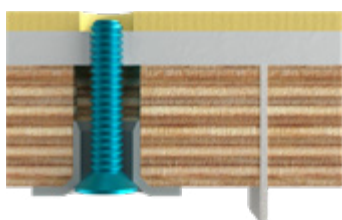

Zur sicheren Fixierung der Stanzform am Schließrahmen mit der passenden Schraube

Je nach verwendeter Holzstärke der Stanzform sind unterschiedlich lange Schrauben notwendig. Dabei kommt es immer wieder zu Verwechslungen und Schrauben mit falscher Länge werden möglicherweise eingebaut. Hier kommen die CITO Chase Screws zum Einsatz: Sie sind nach Länge farbcodierte Schrauben. Dies erleichtert die Auswahl der richtigen Schraubenlänge für die verwendete Holzstärke.

Vorteile auf einen Blick:

- Keine Verwechslung oder Einbau von Schrauben mit falscher Länge
- Keine Beschädigung des Zurichtebogen oder der Zurichtungsschutzplatte
- Sicherer Antrieb durch Innensechsrund
- Selbstmagnetische Dose zur praktischen Befestigung an der Maschine
- Praktische Dose mit Sichtfenster für eindeutige Farbidentifizierung

	Bezeichnung	Farbe	Holzstärke	VE	Bestell-Nr.
Stanzmaschine SP					
	CITO Chase Screw SP M4 × 20, TX20	Rot	18 mm	50 St.	BLC06125
	Befestigung: Rückseite Einschlagmutter mit Gewinde M4 Stahl verzinkt	Silber		500 St.	BLC05104
Stanzmaschine SPO					
	CITO Chase Screw SPO M5 × 16, TX25	Orange	12 mm	50 St.	BLC06122
	CITO Chase Screw SPO M5 × 20, TX25	Grün	15 mm	50 St.	BLC06123
	CITO Chase Screw SPO M5 × 25, TX25	Violett	18 mm	50 St.	BLC06124
	Befestigung: Vorderseite Einschlagmutter ohne Gewinde Ø 22 mm, Hülse Ø 9,9 mm, Höhe 11,5 mm	Silber		100 St.	BLC05101
	Befestigung: Rückseite Einschlagmutter mit Gewinde M5 Stahl verzinkt	Silber		300 St.	BLC05105

Die Schrauben werden je nach Holzhöhe eingesetzt.



CITO Waste Trim Knife

CITO Waste Trim Knife



Die clevere Lösung für übergroße Bogenformate und zu lange Abfallstreifen

Beim Stanzen kann es vorkommen, dass das tatsächliche Bogenformat größer als geplant ausfällt. In solchen Fällen sind die in der Stanzform fest verbauten Trennmesser oft zu kurz, so dass der Abfallstreifen nicht vollständig getrennt wird.

Mit dem CITO Waste Trim Knife lässt sich dieses Problem einfach lösen – direkt an der Maschine und durch den Verarbeiter selbst. Das Trennmesser ermöglicht schnelles und flexibles Reagieren auf Abweichungen.

Es wird nicht vorab vom Stanzformenhersteller platziert, sondern bei Bedarf direkt an der Maschine auf der Stanzform angebracht – genau dort, wo eine zusätzliche Schneidlinie erforderlich ist.

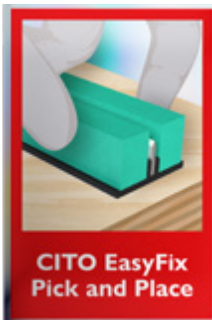

Beispiel



Das Messer wird einfach mit dem CITO EasyFix-Klebeband auf die Stanzform aufgeklebt – schnell, präzise und ohne Werkzeug.

Es besteht aus einem robusten Kunststoffspritzgussteil, in das das Messer direkt eingegossen ist. Dadurch ist es perfekt ausgerichtet und hat immer die richtige Schnitthöhe.

Links und rechts der Schneidlinie unterstützt die bewährte CITOject-F-Gummierung den Schneidprozess und sorgt für saubere, gleichmäßige Schnitte.

Bestehende Trennmesser können mit dem CITO Waste Trim Knife direkt verlängert werden.

Wenn Abfallstücke zu lang sind und in der Ausbrechstation, auf Förderbändern oder im Schredder stecken bleiben, kann an der entsprechenden Stelle ein zusätzliches Trennmesser auf der Stanzform platziert werden.

Dazu wird die Gummierung an der gewünschten Position ausgeschnitten und das CITO Waste Trim Knife direkt an die Schneidlinie geklebt.

Das CITO Waste Trim Knife wird fertig konfektioniert auf einer Trägerplatte geliefert. Das Entfernen eines Liners vom Klebeband entfällt – die Messer sind sofort einsatzbereit.

Anwendungsfälle

Ergänzung

Setzen zusätzlicher Trennmesser zum Teilen langer Abfallstücke

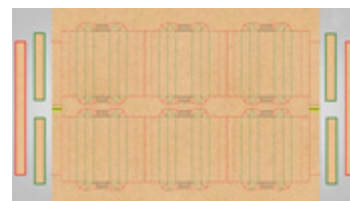

Erweiterung

Erweitern bestehender Trennmesser zum Schneiden größerer Bogenformate

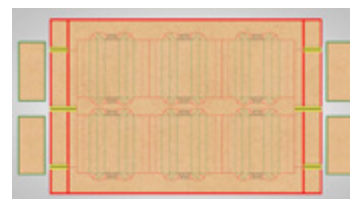

Vorteile auf einen Blick:

- Einfache und schnelle Platzierung durch selbstklebendes CITO EasyFix-System
- Präzise Ausrichtung und perfekte Schnitthöhe dank eingegossenem Messer
- Schnelle Nachrüstung oder Verlängerung bestehender Trennmesser
- Direkt an der Maschine einsetzbar – flexibel durch den Verarbeiter
- Saubere Abfalltrennung auch bei abweichenden Bogenformaten
- Bewährte CITOject-F-Technologie für höchste Prozesssicherheit
- Schnelle Handhabung – „pick and place“

CITO Waste Trim Knife – der absolute Problemlöser für Ihre Stanzform. Mit dieser Innovation können Sie Trennmesser jetzt ganz schnell und präzise verlängern oder ersetzen. Für eine optimale Abfalltrennung und Weiterverarbeitung.

	Bezeichnung	Holzstärke	Länge	Bestell-Nr.
	CITO Waste Trim Knife 5,8 × 25 mm	18 mm	25 mm	BJE00001
	CITO Waste Trim Knife 5,8 × 50 mm	18 mm	50 mm	BJE00002
	CITO Waste Trim Knife 7,9 × 25 mm	5/8"	25 mm	BJE00003
	CITO Waste Trim Knife 7,9 × 50 mm	5/8"	50 mm	BJE00004
	CITO Waste Trim Knife 8,8 × 25 mm	15 mm	25 mm	BJE00005
	CITO Waste Trim Knife 8,8 × 50 mm	15 mm	50 mm	BJE00006
	CITO Waste Trim Knife 11,8 × 25 mm	12 mm	25 mm	BJE00007
	CITO Waste Trim Knife 11,8 × 50 mm	12 mm	50 mm	BJE00008

Anwendungshinweise



www.cito.de/wtk

VE: 20 St.



Komponenten und Konzepte für
die Stanzformenherstellung

CITO FormLine

Übersicht FormLine

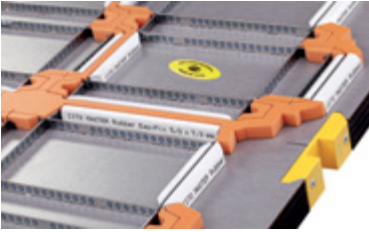

CITO Auswerfmaterial

CITO Materialien zertifiziert für Lebensmittelverpackungen,
CITO EasyFix – selbstklebende Profile,
Stanzformen mit dem CITO-Qualitätssiegel,
CITO Ejection Performance Guide,
Auswerfmaterial, Kleber und Leim

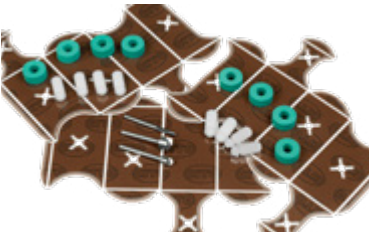

Gegenzurichtematerial

CITO Pertinax,
Pertinax-Zubehör,
Pertinax-Fräser,
CITO Fräser für Stanz-Rill-Platten



Plotterzubehör

Zeichenfolien, Zurichtebogen,
Schneidunterlagen, Gasdruckzeichenminen



Zubehör Stanzform

HS CITO FormLine: Schneid- und Rilllinien,
CITO-Centerline-Verstärkung, CITO LOCK FIX,
Perforier- und Prägezeichen, Einschlagführung und Einschlagmuttern,
CITO Linienzieher, Hämmer, Handgriff für Rotationshalbschalen

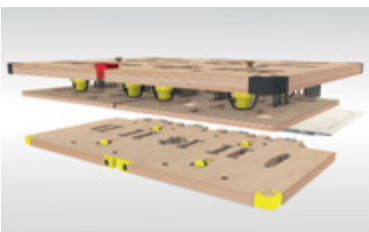

Ausbrechkomponenten

CITO SECURE PRESSER 2.0, CITO LOCK, CITO Zentrierschraube für
Centerline I, PROTECTOR, CITO SHEET RAMP, CITO SHEET LIFT 3D,
CITO SHEET PRESSER, CITO CRAFT STRIP / CITO CASTLE STRIP,
CITO BOX RAMP, CITO DYN SEPARATOR, Stripping Foam, Zentrierstücke,
Ausbrechstifte und Ausbrechplatten, Ausbrechzubehör

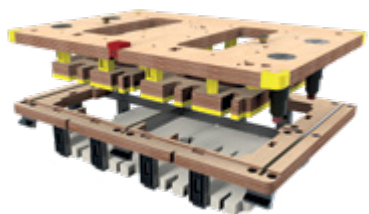

Nutzentrennkomponenten

Angle-Lock™ Frames
Grid Material, Pressers, Joggers, Rails, Komponenten,
Material für Stoßblöcke: CITO SPACER, CITO MOUNTING SLEEVE,
CITO Quick Lock Safety Screw,
CITO Auswerfmaterial für Anpressplatten

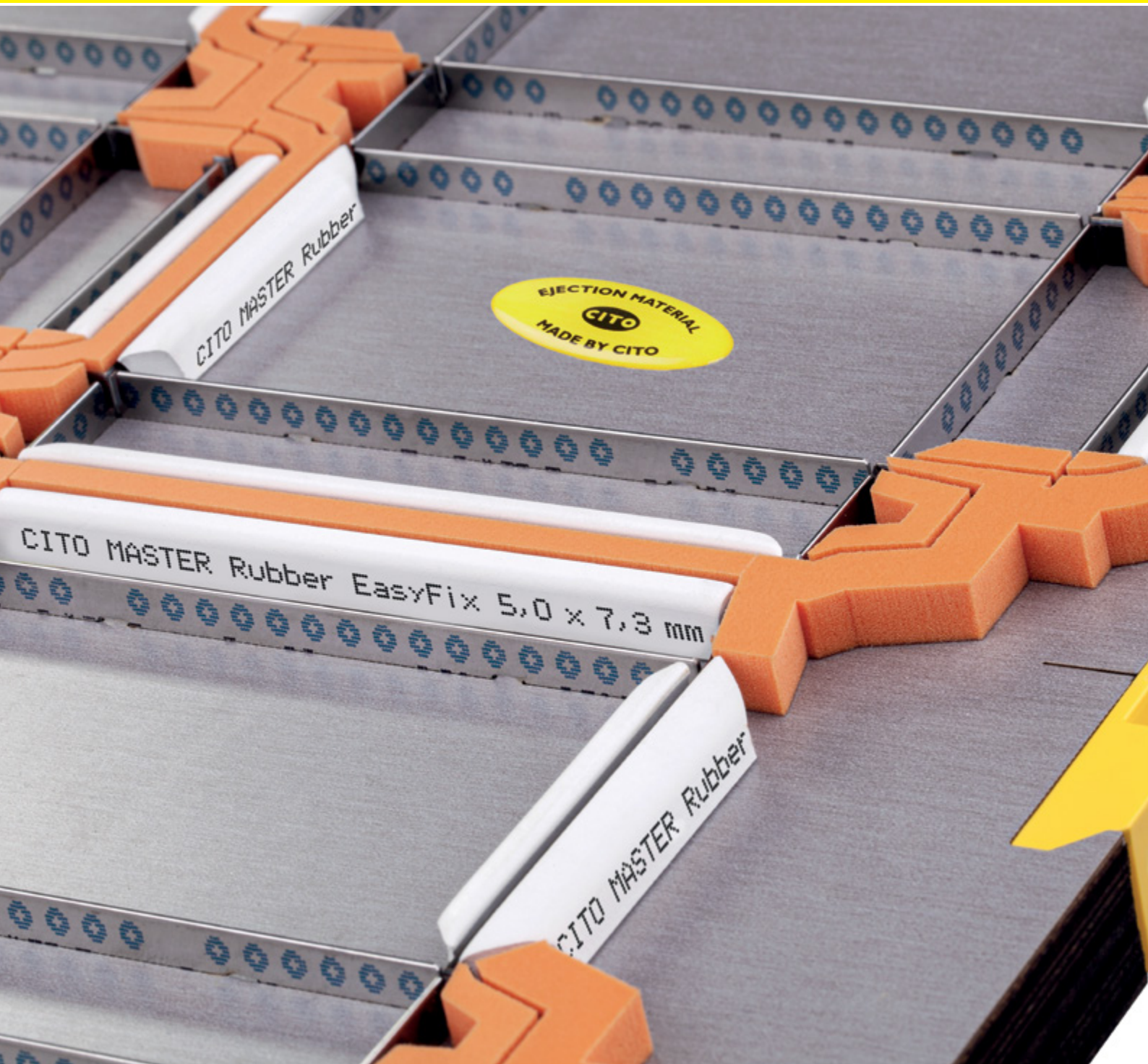

CITO Auswerfmaterial



CITO Materialien zertifiziert für Lebensmittelverpackungen

Zertifiziertes Material zur Herstellung von Faltschachtelverpackungen für Lebensmittel

Wir verbinden Produktionssicherheit mit Produktsicherheit

- Unbedenklich zur Herstellung von Faltschachteln für Lebensmittel
- Konform gemäß EG Nr. 1935/2004 für Lebensmittelkontaktmaterialien Artikel 3 und 17
- Auch zertifiziert als selbstklebende Variante CITO EasyFix



Erfahren Sie mehr über
Materialien für
Lebensmittelverpackungen:
www.cito.de/lebensmittel

Qualität und Sicherheit liegen uns am Herzen!

Beim Stanzprozess werden Partikel von allen Materialien abgerieben. Produktionsbedingt betrifft dies ebenso Auswerfmaterial und Profile, welche auf der Stanzform aufgebracht sind. Diese Partikel können gegebenenfalls auf dem Karton zurückbleiben und im weiteren Produktionsverlauf mit Lebensmitteln in Kontakt kommen.

Mit der Zertifizierung unserer Produkte stellen wir sicher, dass der Abrieb unseres Materials keinen gesundheitsbedenklichen Anteil hat. Unsere Materialien CITO Polytop, CITOject F, CITO BALANCE PROFILE, CITO MASTER Rubber, CITO FAST Rubber, CITO D/5 Top, CITO D/5, CITO D/12, CITO CREASE Rubber, CITO C/3, CITO B/2 und CITO Slot Rubber können daher unbedenklich zur Herstellung von Stanzformen verwendet werden, welche bei der Produktion von Faltschachtelverpackungen für Lebensmittel eingesetzt werden.



CITO Polytop



CITOject F



CITO BALANCE PROFILE



CITO MASTER Rubber



CITO FAST Rubber



CITO D/5 Top



CITO D/5 Peak



CITO D/5



CITO D/12



CITO CREASE Rubber



CITO C/3



CITO B/2



CITO Slot Rubber

Zertifizierte Profile und Auswerfmaterialien

Folgende CITO Materialien sind zertifiziert als unbedenklich zur Herstellung von Lebensmittelverpackungen:

- ✓ CITO Polytop
- ✓ CITOject F
- ✓ CITO BALANCE PROFILE
- ✓ CITO MASTER Rubber
- ✓ CITO FAST Rubber
- ✓ CITO D/5 Top
- ✓ CITO D/5 Peak
- ✓ CITO D/5
- ✓ CITO D/12
- ✓ CITO CREASE Rubber
- ✓ CITO C/3
- ✓ CITO B/2
- ✓ CITO Slot Rubber



CITO EasyFix Technologie – das Original!

Selbstklebende Profile



Die Vorteile:

- Zeitersparnis durch einfaches, schnelles und präzises Anbringen der Profile
- Keine Verklebung der Schneidlinien im Lasercut
- Keine Beschädigungen der Stanzformoberflächen
- Bei Bedarf schneller und rückstandsloser Wechsel der Profile
- 100%ige Arbeitsleistung der Gummierung
- Erhöhung der Arbeitssicherheit
- Erhöhung der Kundenzufriedenheit

Rückstandloses Ablösen der Gummierung

Messerwechsel ohne Beschädigung der Stanzform

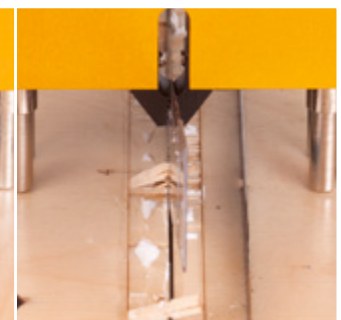
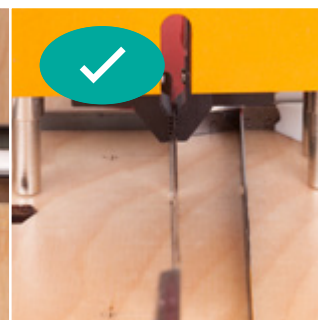
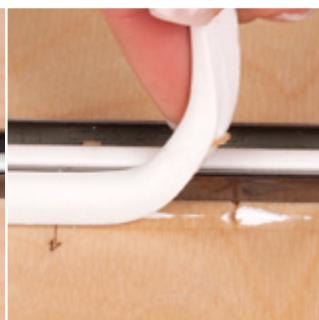
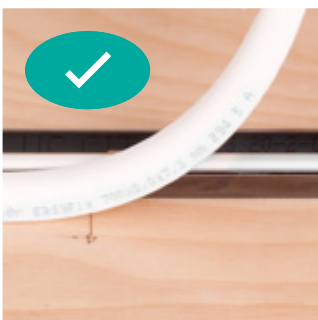

mit EasyFix

ohne EasyFix

mit EasyFix

ohne EasyFix

Perfektion einfach und schnell

Die Perfektion Ihres Stanzformenbaus ist unser Anliegen – steigern Sie Ihre Produktivität, verringern Sie Ihre Kosten und erhöhen Sie Ihren Arbeitsschutz mit CITO EasyFix.

Mit den selbstklebenden CITO EasyFix-Profilen rüsten Sie Ihre Stanzform schnell und präzise aus. EasyFix wurde eigens für den Stanzformenbau und die Belastungen während des Stanzprozesses entwickelt.

Der Name „CITO EasyFix“ steht für einzigartige Funktionalität, höchste Zuverlässigkeit und überzeugende Anwendungsvorteile. Anwendungsprobleme und Qualitätsmängel gehören damit der Vergangenheit an.

Kein Verkleben der Schneidlinien im Lasercut

Beim Einsatz der CITO EasyFix-Technologie setzt sich kein störender Klebstoff an den Linien und Auswerfmaterialien fest. Die Linien im Werkzeug können sich setzen. Das Einrichten geht zuverlässig und schnell, zusätzlicher Klebeaufwand entfällt.

Ohne Beschädigung der Stanzform

Auch Ihr Kunde profitiert von dem Einsatz der EasyFix-Profile auf der Stanzform, da weder das Entfernen der Gummierung noch ein Messerwechsel die bekannten Beschädigungen der Stanzformen zur Folge haben.



Weitere Informationen zu den Produkteigenschaften von CITO EasyFix finden Sie auch online unter:
www.cito.de/easyfix



Selbstklebende Profile mit Fingerlift

CITO Auswerfprofile in der bewährten **selbstklebenden EasyFix-Technologie mit Fingerlift**.

Die neuen Profile verbinden alle Vorzüge in Bezug auf Materialeigenschaften, Langlebigkeit und Leistungsfähigkeit mit dem zusätzlichen Plus der EasyFix-Technologie.

Das selbstklebende EasyFix-Klebeband ist jetzt mit Fingerlift ausgestattet. Damit wird die Anwendung noch benutzerfreundlicher und effizienter.

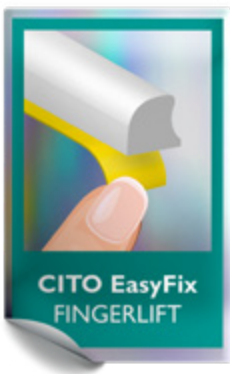



Stanzformen mit dem CITO-Qualitätssiegel

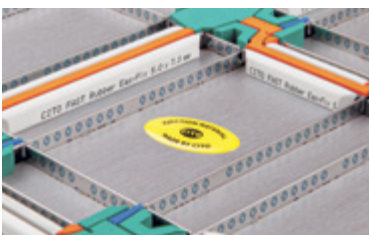

Erfahren Sie mehr über das CITO-Qualitätssiegel:
www.cito.de/stanzformen-cito-qualitaetssiegel

Für optimale Performance, effiziente Prozesse und hervorragende Qualität

Die Herausforderungen und Ansprüche an Verpackung steigen – seien Sie auf der Gewinnerseite und setzen Sie Werkzeuge ein, die ihren Preis in Bezug auf Qualität und Leistung wert sind.

Denn: Gute Qualität rechnet sich. Es lohnt sich, in ein gutes Werkzeug zu investieren, anstatt die vermeintliche Einsparung mit reduzierter Produktionsleistung, hohen Prozesskosten und unnötiger Ressourcenverschwendung zu bezahlen.

Damit Verarbeiter wissen, welche Materialien auf der Stanzform eingesetzt wurden, haben wir das Qualitätssiegel CITO Ejection Material geschaffen. Dieses Qualitätszeichen auf der Stanzform bedeutet, dass hochwertige Elastomere verarbeitet wurden.

Die Vorteile:

- Optimale Maschinenperformance und maximaler Output
- Effiziente, sichere und ressourcenschonende Prozesse
- Schnelles und einfaches Zurichten
- Standardisierte und konstante Werkzeugqualität
- Werkzeuge mit hoher Laufleistung und langer Funktionsfähigkeit
- Enormes Einsparpotenzial bei den Produktionskosten

Für ein optimales Preis-Leistungs-Verhältnis, hervorragende Ergebnisse und – einfach mehr Gewinn.

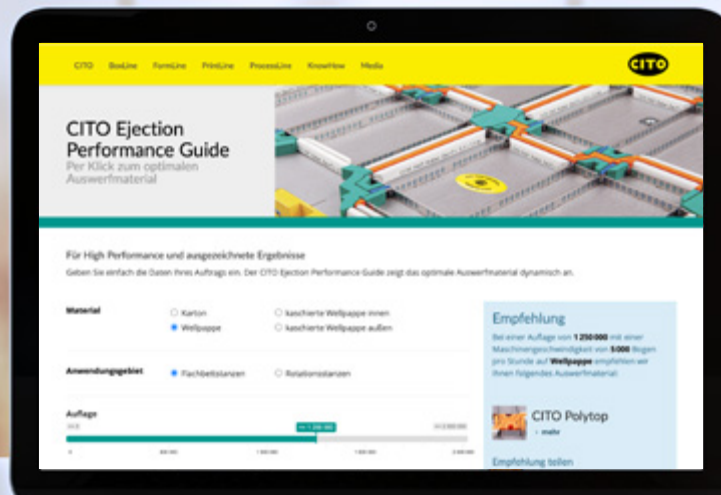

CITO Ejection Performance Guide

Das digitale Online-Tool zeigt Ihnen das optimale Auswerfmaterial für alle Ihre Aufträge dynamisch an

So funktioniert es:

- Geben Sie Ihre Auftragsdaten wie Material, Lauflänge, Maschinengeschwindigkeit und Sonderanwendungen in den CITO Ejection Performance Guide ein.
- Mit einem Klick erhalten Sie Ihre individuelle Empfehlung für Ihre Anwendung.
- Für eine noch detailliertere Empfehlung fordern Sie Ihren persönlichen PDF-Guide per E-Mail an. Sie erhalten ihn umgehend. Der PDF-Guide ermittelt die exakte Materialhöhe für jede Ihrer spezifischen Anforderungen.

Für weitere Fragen und Informationen wenden Sie sich jederzeit an unsere Experten, um die perfekte Lösung für Ihre Anwendung zu finden.



Probieren Sie es aus! Es ist kostenlos!
www.cito.de/epg



CITO Polytop

High Performance Auswerfmaterial

CITO Polytop ist ein äußerst verschleißbeständiges und qualitativ unübertroffenes Auswerfmaterial, das speziell für die Stanzindustrie entwickelt wurde.

CITO Polytop zeichnet sich durch seine Konstanz insbesondere bei Wiederholaufrägen mit minimalem Einrichteaufwand aus.

Hervorragende Materialeigenschaften gewährleisten eine dauerhaft maximale Maschinenleistung und exzellente Stanzergebnisse.

Dank der Farbcodierung der unterschiedlichen Härten ist eine einfache optische Qualitätskontrolle möglich. CITO Polytop ist als unbedenklich zur Herstellung von Faltschachteln für Lebensmittel zertifiziert.

Die Vorteile:

- Für höchste Auflagen und maximale Maschinengeschwindigkeit
- Ideal für Wiederholaufräge und alle Spezialanwendungen
- Sehr widerstandsfähig und langlebig
- Einfache optische Qualitätskontrolle durch Farbcodierung
- UV- und alterungsbeständiges Material
- Schnellerer und effizienter Produktionsprozess
- Hochwertige und exzellente Endprodukte
- Exakte Positionierung und rückstandsfreies Entfernen des Auswerfmaterials durch EasyFix-Technologie
- Zertifiziert als unbedenklich zur Herstellung von Faltschachteln für Lebensmittel
 - ✓ Konform gemäß EG Nr. 1935/2004 für Lebensmittelkontaktmaterialien Artikel 3 und 17
 - ✓ Produktionssicherheit kombiniert mit Produktsicherheit



CITO Polytop

Anwendungsgebiet:

- Rotation
- Flachbett / Wellpappe
- Flachbett / Faltschachtel

Kurzübersicht

	Bezeichnung	Abmessungen (L × B)
	CITO Polytop 10 OLIVE	658 × 380 mm
	CITO Polytop 15 SAND	658 × 380 mm
	CITO Polytop 20 GELB	658 × 380 mm
	CITO Polytop 25 ROT	658 × 380 mm
	CITO Polytop 30 BLAU	658 × 380 mm
	CITO Polytop 35 GRÜN	658 × 380 mm
	CITO Polytop 40 ORANGE	658 × 380 mm
	CITO Polytop 45 VIOLETT	658 × 380 mm
	CITO Polytop 50 DUNKELBLAU	658 × 380 mm
	CITO Polytop 60 DUNKELROT	658 × 380 mm



CITO Polytop Rotation

- Extrem lange Standzeiten
- Maximale Maschinengeschwindigkeit
- Weniger Maschinenausfallzeiten
- Reduzierter Abfall in Bogenrandbereich und Palette
- Maximale Auswerfsicherheit
- Saubere Schnittkanten
- Geringe Farbaufnahme

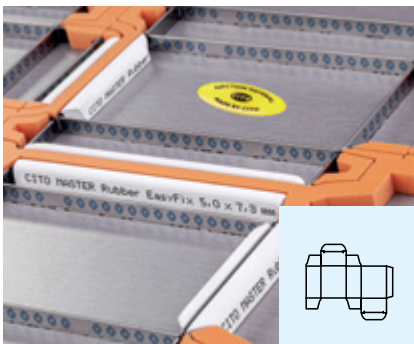

CITO Polytop Flachbett / Karton

- Längste Standzeiten
- Höchste Maschinenlaufleistung
- Weniger Verschleiß bei den Messern
- Kürzeste Maschinenrüstzeiten
- Weniger Stanzstaub
- Saubere Schnittkanten
- Weniger Engelshaar
- Geringe Farbaufnahme



CITO Polytop Flachbett / Wellpappe

- Extrem lange Standzeiten
- Minimale Maschinenrüstzeiten
- Reduzierter Stanzdruck
- Geringere Farbaufnahme
- Weniger Stanzstaub
- Weniger und kleinere Haltepunkte
- Saubere Schnittkanten, weniger Engelshaar
- Weniger Risse in den Innenlinern
- Reduzierter Abfall

Platten



Bezeichnung	Abmessungen (L × B × H)	Bestell-Nr.	EasyFix Bestell-Nr.
CITO Polytop 10 OLIVE			
CITO Polytop Flachbett			
CITO Polytop 10 OLIVE	658 × 380 × 2 mm	BPP00003	BPP02003
CITO Polytop 10 OLIVE	658 × 380 × 3 mm	BPP00005	BPP02005
CITO Polytop 10 OLIVE	658 × 380 × 4 mm	BPP00007	BPP02007
CITO Polytop 10 OLIVE	658 × 380 × 5 mm	BPP00009	BPP02009
CITO Polytop 10 OLIVE	658 × 380 × 6 mm	BPP00011	BPP02011
CITO Polytop 10 OLIVE	658 × 380 × 7 mm	BPP00013	BPP02013
CITO Polytop 10 OLIVE	658 × 380 × 8 mm	BPP00015	BPP02015
CITO Polytop 10 OLIVE	658 × 380 × 9 mm	BPP00017	BPP02017
CITO Polytop 10 OLIVE	658 × 380 × 9,5 mm	BPP00018	BPP02018
CITO Polytop 10 OLIVE	658 × 380 × 10 mm	BPP00019	BPP02019
CITO Polytop 10 OLIVE	658 × 380 × 11 mm	BPP00021	BPP02021
CITO Polytop 10 OLIVE	658 × 380 × 12 mm	BPP00023	BPP02023
CITO Polytop 10 OLIVE	658 × 380 × 13 mm	BPP00025	BPP02025
CITO Polytop Rotation			
CITO Polytop 10 OLIVE	658 × 380 × 14 mm	BPP00027	
CITO Polytop 10 OLIVE	658 × 380 × 15 mm	BPP00029	
CITO Polytop 10 OLIVE	658 × 380 × 16 mm	BPP00031	
CITO Polytop 10 OLIVE	658 × 380 × 17 mm	BPP00033	
CITO Polytop 10 OLIVE	658 × 380 × 18 mm	BPP00035	
CITO Polytop 10 OLIVE	658 × 380 × 19 mm	BPP00037	
CITO Polytop 10 OLIVE	658 × 380 × 20 mm	BPP00039	
CITO Polytop 15 SAND			
CITO Polytop Flachbett			
CITO Polytop 15 SAND	658 × 380 × 2 mm	BPP00103	BPP02103
CITO Polytop 15 SAND	658 × 380 × 3 mm	BPP00105	BPP02105
CITO Polytop 15 SAND	658 × 380 × 4 mm	BPP00107	BPP02107
CITO Polytop 15 SAND	658 × 380 × 5 mm	BPP00109	BPP02109
CITO Polytop 15 SAND	658 × 380 × 6 mm	BPP00111	BPP02111
CITO Polytop 15 SAND	658 × 380 × 7 mm	BPP00113	BPP02113
CITO Polytop 15 SAND	658 × 380 × 8 mm	BPP00115	BPP02115
CITO Polytop 15 SAND	658 × 380 × 9 mm	BPP00117	BPP02117
CITO Polytop 15 SAND	658 × 380 × 9,5 mm	BPP00118	BPP02118
CITO Polytop 15 SAND	658 × 380 × 10 mm	BPP00119	BPP02119
CITO Polytop 15 SAND	658 × 380 × 11 mm	BPP00121	BPP02121
CITO Polytop 15 SAND	658 × 380 × 12 mm	BPP00123	
CITO Polytop 15 SAND	658 × 380 × 13 mm	BPP00125	BPP02125
CITO Polytop Rotation			
CITO Polytop 15 SAND	658 × 380 × 14 mm	BPP00127	
CITO Polytop 15 SAND	658 × 380 × 15 mm	BPP00129	
CITO Polytop 15 SAND	658 × 380 × 16 mm	BPP00131	
CITO Polytop 15 SAND	658 × 380 × 17 mm	BPP00133	
CITO Polytop 15 SAND	658 × 380 × 18 mm	BPP00135	
CITO Polytop 15 SAND	658 × 380 × 19 mm	BPP00137	
CITO Polytop 15 SAND	658 × 380 × 20 mm	BPP00139	
Selbstklebende Variante			
CITO Polytop EasyFix erhältlich für Flachbett			



Plattenformat (VE = 1 Platte)

Entdecken Sie die Produktvielfalt. Weitere Größen auf Anfrage erhältlich.

Hinweis: Die Abmessungen können hinsichtlich Länge und Breite bei Plattenware um ± 5 mm von den obigen Angaben abweichen.



Bezeichnung	Abmessungen (L × B × H)	Bestell-Nr.	EasyFix Bestell-Nr.
CITO Polytop 20 GELB			
CITO Polytop Flachbett			
CITO Polytop 20 GELB	658 × 380 × 2 mm	BPP00203	BPP02203
CITO Polytop 20 GELB	658 × 380 × 3 mm	BPP00205	BPP02205
CITO Polytop 20 GELB	658 × 380 × 4 mm	BPP00207	BPP02207
CITO Polytop 20 GELB	658 × 380 × 5 mm	BPP00209	BPP02209
CITO Polytop 20 GELB	658 × 380 × 6 mm	BPP00211	BPP02211
CITO Polytop 20 GELB	658 × 380 × 7 mm	BPP00213	BPP02213
CITO Polytop 20 GELB	658 × 380 × 8 mm	BPP00215	BPP02215
CITO Polytop 20 GELB	658 × 380 × 9 mm	BPP00217	BPP02217
CITO Polytop 20 GELB	658 × 380 × 9,5 mm	BPP00218	BPP02218
CITO Polytop 20 GELB	658 × 380 × 10 mm	BPP00219	BPP02219
CITO Polytop 20 GELB	658 × 380 × 11 mm	BPP00221	BPP02221
CITO Polytop 20 GELB	658 × 380 × 12 mm	BPP00223	BPP02223
CITO Polytop 20 GELB	658 × 380 × 13 mm	BPP00225	BPP02225
CITO Polytop Rotation			
CITO Polytop 20 GELB	658 × 380 × 14 mm	BPP00227	
CITO Polytop 20 GELB	658 × 380 × 15 mm	BPP00229	
CITO Polytop 20 GELB	658 × 380 × 16 mm	BPP00231	
CITO Polytop 20 GELB	658 × 380 × 17 mm	BPP00233	
CITO Polytop 20 GELB	658 × 380 × 18 mm	BPP00235	
CITO Polytop 20 GELB	658 × 380 × 19 mm	BPP00237	
CITO Polytop 20 GELB	658 × 380 × 20 mm	BPP00239	
CITO Polytop 25 ROT			
CITO Polytop Flachbett			
CITO Polytop 25 ROT	658 × 380 × 2 mm	BPP00303	BPP02303
CITO Polytop 25 ROT	658 × 380 × 3 mm	BPP00305	BPP02305
CITO Polytop 25 ROT	658 × 380 × 4 mm	BPP00307	BPP02307
CITO Polytop 25 ROT	658 × 380 × 5 mm	BPP00309	BPP02309
CITO Polytop 25 ROT	658 × 380 × 6 mm	BPP00311	BPP02311
CITO Polytop 25 ROT	658 × 380 × 7 mm	BPP00313	BPP02313
CITO Polytop 25 ROT	658 × 380 × 8 mm	BPP00315	BPP02315
CITO Polytop 25 ROT	658 × 380 × 9 mm	BPP00317	BPP02317
CITO Polytop 25 RED	658 × 380 × 9,5 mm	BPP00318	BPP02318
CITO Polytop 25 ROT	658 × 380 × 10 mm	BPP00319	BPP02319
CITO Polytop 25 ROT	658 × 380 × 11 mm	BPP00321	BPP02321
CITO Polytop 25 ROT	658 × 380 × 12 mm	BPP00323	BPP02323
CITO Polytop 25 ROT	658 × 380 × 13 mm	BPP00325	BPP02325
CITO Polytop Rotation			
CITO Polytop 25 ROT	658 × 380 × 14 mm	BPP00327	
CITO Polytop 25 ROT	658 × 380 × 15 mm	BPP00329	
CITO Polytop 25 ROT	658 × 380 × 16 mm	BPP00331	
CITO Polytop 25 ROT	658 × 380 × 17 mm	BPP00333	
CITO Polytop 25 ROT	658 × 380 × 18 mm	BPP00335	
CITO Polytop 25 ROT	658 × 380 × 19 mm	BPP00337	
CITO Polytop 25 ROT	658 × 380 × 20 mm	BPP00339	



Selbstklebende Variante

CITO Polytop EasyFix erhältlich für Flachbett



Plattenformat (VE = 1 Platte)

Entdecken Sie die Produktvielfalt. Weitere Größen auf Anfrage erhältlich.

Hinweis: Die Abmessungen können hinsichtlich Länge und Breite bei Plattenware um ± 5 mm von den obigen Angaben abweichen.



Bezeichnung	Abmessungen (L × B × H)	Bestell-Nr.	EasyFix Bestell-Nr.
CITO Polytop 30 BLAU			
CITO Polytop Flachbett			
CITO Polytop 30 BLAU	658 × 380 × 2 mm	BPP00403	BPP02403
CITO Polytop 30 BLAU	658 × 380 × 3 mm	BPP00405	BPP02405
CITO Polytop 30 BLAU	658 × 380 × 4 mm	BPP00407	BPP02407
CITO Polytop 30 BLAU	658 × 380 × 5 mm	BPP00409	BPP02409
CITO Polytop 30 BLAU	658 × 380 × 6 mm	BPP00411	BPP02411
CITO Polytop 30 BLAU	658 × 380 × 7 mm	BPP00413	BPP02413
CITO Polytop 30 BLAU	658 × 380 × 8 mm	BPP00415	BPP02415
CITO Polytop 30 BLAU	658 × 380 × 9 mm	BPP00417	BPP02417
CITO Polytop 30 BLAU	658 × 380 × 9,5 mm	BPP00418	BPP02418
CITO Polytop 30 BLAU	658 × 380 × 10 mm	BPP00419	BPP02419
CITO Polytop 30 BLAU	658 × 380 × 11 mm	BPP00421	BPP02421
CITO Polytop 30 BLAU	658 × 380 × 12 mm	BPP00423	BPP02423
CITO Polytop 30 BLAU	658 × 380 × 13 mm	BPP00425	BPP02425
CITO Polytop Rotation			
CITO Polytop 30 BLAU	658 × 380 × 14 mm	BPP00427	
CITO Polytop 30 BLAU	658 × 380 × 15 mm	BPP00429	
CITO Polytop 30 BLAU	658 × 380 × 16 mm	BPP00431	
CITO Polytop 30 BLAU	658 × 380 × 17 mm	BPP00433	
CITO Polytop 30 BLAU	658 × 380 × 18 mm	BPP00435	
CITO Polytop 30 BLAU	658 × 380 × 19 mm	BPP00437	
CITO Polytop 30 BLAU	658 × 380 × 20 mm	BPP00439	
CITO Polytop 35 GRÜN			
CITO Polytop Flachbett			
CITO Polytop 35 GRÜN	658 × 380 × 2 mm	BPP00503	BPP02503
CITO Polytop 35 GRÜN	658 × 380 × 3 mm	BPP00505	BPP02505
CITO Polytop 35 GRÜN	658 × 380 × 4 mm	BPP00507	BPP02507
CITO Polytop 35 GRÜN	658 × 380 × 5 mm	BPP00509	BPP02509
CITO Polytop 35 GRÜN	658 × 380 × 6 mm	BPP00511	BPP02511
CITO Polytop 35 GRÜN	658 × 380 × 7 mm	BPP00513	BPP02513
CITO Polytop 35 GRÜN	658 × 380 × 8 mm	BPP00515	BPP02515
CITO Polytop 35 GRÜN	658 × 380 × 9 mm	BPP00517	BPP02517
CITO Polytop 35 GRÜN	658 × 380 × 9,5 mm	BPP00518	BPP02518
CITO Polytop 35 GRÜN	658 × 380 × 10 mm	BPP00519	BPP02519
CITO Polytop 35 GRÜN	658 × 380 × 11 mm	BPP00521	BPP02521
CITO Polytop 35 GRÜN	658 × 380 × 12 mm	BPP00523	BPP02523
CITO Polytop 35 GRÜN	658 × 380 × 13 mm	BPP00525	BPP02525
CITO Polytop Rotation			
CITO Polytop 35 GRÜN	658 × 380 × 14 mm	BPP00527	
CITO Polytop 35 GRÜN	658 × 380 × 15 mm	BPP00529	
CITO Polytop 35 GRÜN	658 × 380 × 16 mm	BPP00531	
CITO Polytop 35 GRÜN	658 × 380 × 17 mm	BPP00533	
CITO Polytop 35 GRÜN	658 × 380 × 18 mm	BPP00535	
CITO Polytop 35 GRÜN	658 × 380 × 19 mm	BPP00537	
CITO Polytop 35 GRÜN	658 × 380 × 20 mm	BPP00539	



Selbstklebende Variante
CITO Polytop EasyFix erhältlich für Flachbett



Plattenformat (VE = 1 Platte)

Entdecken Sie die Produktvielfalt. Weitere Größen auf Anfrage erhältlich.

Hinweis: Die Abmessungen können hinsichtlich Länge und Breite bei Plattenware um ± 5 mm von den obigen Angaben abweichen.



Bezeichnung	Abmessungen (L × B × H)	Bestell-Nr.	EasyFix Bestell-Nr.
CITO Polytop 40 ORANGE			
CITO Polytop Flachbett			
CITO Polytop 40 ORANGE	658 × 380 × 2 mm	BPP00603	BPP02603
CITO Polytop 40 ORANGE	658 × 380 × 3 mm	BPP00605	BPP02605
CITO Polytop 40 ORANGE	658 × 380 × 4 mm	BPP00607	BPP02607
CITO Polytop 40 ORANGE	658 × 380 × 5 mm	BPP00609	BPP02609
CITO Polytop 40 ORANGE	658 × 380 × 6 mm	BPP00611	BPP02611
CITO Polytop 40 ORANGE	658 × 380 × 7 mm	BPP00613	BPP02613
CITO Polytop 40 ORANGE	658 × 380 × 8 mm	BPP00615	BPP02615
CITO Polytop 40 ORANGE	658 × 380 × 9 mm	BPP00617	BPP02617
CITO Polytop 40 ORANGE	658 × 380 × 9,5 mm	BPP00618	BPP02618
CITO Polytop 40 ORANGE	658 × 380 × 10 mm	BPP00619	BPP02619
CITO Polytop 40 ORANGE	658 × 380 × 11 mm	BPP00621	BPP02621
CITO Polytop 40 ORANGE	658 × 380 × 12 mm	BPP00623	BPP02623
CITO Polytop 40 ORANGE	658 × 380 × 13 mm	BPP00625	BPP02625
CITO Polytop Rotation			
CITO Polytop 40 ORANGE	658 × 380 × 14 mm	BPP00627	
CITO Polytop 40 ORANGE	658 × 380 × 15 mm	BPP00629	
CITO Polytop 40 ORANGE	658 × 380 × 16 mm	BPP00631	
CITO Polytop 40 ORANGE	658 × 380 × 17 mm	BPP00633	
CITO Polytop 40 ORANGE	658 × 380 × 18 mm	BPP00635	
CITO Polytop 40 ORANGE	658 × 380 × 19 mm	BPP00637	
CITO Polytop 40 ORANGE	658 × 380 × 20 mm	BPP00639	



CITO Polytop 45 VIOLETT			
CITO Polytop Flachbett			
CITO Polytop 45 VIOLETT	658 × 380 × 2 mm	BPP00703	BPP02703
CITO Polytop 45 VIOLETT	658 × 380 × 3 mm	BPP00705	BPP02705
CITO Polytop 45 VIOLETT	658 × 380 × 4 mm	BPP00707	BPP02707
CITO Polytop 45 VIOLETT	658 × 380 × 5 mm	BPP00709	BPP02709
CITO Polytop 45 VIOLETT	658 × 380 × 6 mm	BPP00711	BPP02711
CITO Polytop 45 VIOLETT	658 × 380 × 7 mm	BPP00713	BPP02713
CITO Polytop 45 VIOLETT	658 × 380 × 8 mm	BPP00715	BPP02715
CITO Polytop 45 VIOLETT	658 × 380 × 9 mm	BPP00717	BPP02717
CITO Polytop 45 VIOLETT	658 × 380 × 9,5 mm	BPP00718	BPP02718
CITO Polytop 45 VIOLETT	658 × 380 × 10 mm	BPP00719	BPP02719
CITO Polytop 45 VIOLETT	658 × 380 × 11 mm	BPP00721	BPP02721
CITO Polytop 45 VIOLETT	658 × 380 × 12 mm	BPP00723	BPP02723
CITO Polytop 45 VIOLETT	658 × 380 × 13 mm	BPP00725	BPP02725
CITO Polytop Rotation			
CITO Polytop 45 VIOLETT	658 × 380 × 14 mm	BPP00727	
CITO Polytop 45 VIOLETT	658 × 380 × 15 mm	BPP00729	
CITO Polytop 45 VIOLETT	658 × 380 × 16 mm	BPP00731	
CITO Polytop 45 VIOLETT	658 × 380 × 17 mm	BPP00733	
CITO Polytop 45 VIOLETT	658 × 380 × 18 mm	BPP00735	
CITO Polytop 45 VIOLETT	658 × 380 × 19 mm	BPP00737	
CITO Polytop 45 VIOLETT	658 × 380 × 20 mm	BPP00739	

Selbstklebende Variante

CITO Polytop EasyFix erhältlich für Flachbett



Plattenformat (VE = 1 Platte)

Entdecken Sie die Produktvielfalt. Weitere Größen auf Anfrage erhältlich.

Hinweis: Die Abmessungen können hinsichtlich Länge und Breite bei Plattenware um ± 5 mm von den obigen Angaben abweichen.

Bezeichnung	Abmessungen (L × B × H)	Bestell-Nr.	EasyFix Bestell-Nr.
CITO Polytop 50 DUNKELBLAU			
CITO Polytop Flachbett			
CITO Polytop 50 DUNKELBLAU	658 × 380 × 2 mm	BPP00803	BPP02803
CITO Polytop 50 DUNKELBLAU	658 × 380 × 3 mm	BPP00805	BPP02805
CITO Polytop 50 DUNKELBLAU	658 × 380 × 4 mm	BPP00807	BPP02807
CITO Polytop 50 DUNKELBLAU	658 × 380 × 5 mm	BPP00809	BPP02809
CITO Polytop 50 DUNKELBLAU	658 × 380 × 6 mm	BPP00811	BPP02811
CITO Polytop 50 DUNKELBLAU	658 × 380 × 7 mm	BPP00813	BPP02813
CITO Polytop 50 DUNKELBLAU	658 × 380 × 8 mm	BPP00815	BPP02815
CITO Polytop 50 DUNKELBLAU	658 × 380 × 9 mm	BPP00817	BPP02817
CITO Polytop 50 DUNKELBLAU	658 × 380 × 9,5 mm	BPP00818	BPP02818
CITO Polytop 50 DUNKELBLAU	658 × 380 × 10 mm	BPP00819	BPP02819
CITO Polytop 50 DUNKELBLAU	658 × 380 × 11 mm	BPP00821	BPP02821
CITO Polytop 50 DUNKELBLAU	658 × 380 × 12 mm	BPP00823	BPP02823
CITO Polytop 50 DUNKELBLAU	658 × 380 × 13 mm	BPP00825	BPP02825
CITO Polytop Rotation			
CITO Polytop 50 DUNKELBLAU	658 × 380 × 14 mm	BPP00827	
CITO Polytop 50 DUNKELBLAU	658 × 380 × 15 mm	BPP00829	
CITO Polytop 50 DUNKELBLAU	658 × 380 × 16 mm	BPP00831	
CITO Polytop 50 DUNKELBLAU	658 × 380 × 17 mm	BPP00833	
CITO Polytop 50 DUNKELBLAU	658 × 380 × 18 mm	BPP00835	
CITO Polytop 50 DUNKELBLAU	658 × 380 × 19 mm	BPP00837	
CITO Polytop 50 DUNKELBLAU	658 × 380 × 20 mm	BPP00839	
CITO Polytop 60 DUNKELROT			
CITO Polytop Flachbett			
CITO Polytop 60 DUNKELROT	658 × 380 × 2 mm	BPP00903	BPP02903
CITO Polytop 60 DUNKELROT	658 × 380 × 3 mm	BPP00905	BPP02905
CITO Polytop 60 DUNKELROT	658 × 380 × 4 mm	BPP00907	BPP02907
CITO Polytop 60 DUNKELROT	658 × 380 × 5 mm	BPP00909	BPP02909
CITO Polytop 60 DUNKELROT	658 × 380 × 6 mm	BPP00911	BPP02911
CITO Polytop 60 DUNKELROT	658 × 380 × 7 mm	BPP00913	BPP02913
CITO Polytop 60 DUNKELROT	658 × 380 × 8 mm	BPP00915	BPP02915
CITO Polytop 60 DUNKELROT	658 × 380 × 9 mm	BPP00917	BPP02917
CITO Polytop 60 DUNKELROT	658 × 380 × 9,5 mm	BPP00918	BPP02918
CITO Polytop 60 DUNKELROT	658 × 380 × 10 mm	BPP00919	BPP02919
CITO Polytop 60 DUNKELROT	658 × 380 × 11 mm	BPP00921	BPP02921
CITO Polytop 60 DUNKELROT	658 × 380 × 12 mm	BPP00923	BPP02923
CITO Polytop 60 DUNKELROT	658 × 380 × 13 mm	BPP00925	BPP02925
CITO Polytop Rotation			
CITO Polytop 60 DUNKELROT	658 × 380 × 14 mm	BPP00927	
CITO Polytop 60 DUNKELROT	658 × 380 × 15 mm	BPP00929	
CITO Polytop 60 DUNKELROT	658 × 380 × 16 mm	BPP00931	
CITO Polytop 60 DUNKELROT	658 × 380 × 17 mm	BPP00933	
CITO Polytop 60 DUNKELROT	658 × 380 × 18 mm	BPP00935	
CITO Polytop 60 DUNKELROT	658 × 380 × 19 mm	BPP00937	
CITO Polytop 60 DUNKELROT	658 × 380 × 20 mm	BPP00939	
Selbstklebende Variante			
CITO Polytop EasyFix erhältlich für Flachbett			

Plattenformat (VE = 1 Platte)

Entdecken Sie die Produktvielfalt. Weitere Größen auf Anfrage erhältlich.

Hinweis: Die Abmessungen können hinsichtlich Länge und Breite bei Plattenware um ± 5 mm von den obigen Angaben abweichen.

Streifen Flachbett

Gerader Schnitt

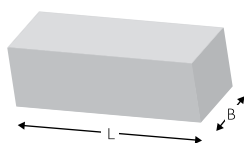

Bezeichnung	Abmessungen (L × B × H)	Bestell-Nr.	EasyFix Bestell-Nr.	VE
CITO Polytop 10 OLIVE				
CITO Polytop 10 OLIVE	658 × 10 × 10 mm	BSP00003		100 St.
CITO Polytop 15 SAND				
CITO Polytop 15 SAND	658 × 7 × 7 mm	BSP00104		100 St.
CITO Polytop 35 GRÜN				
CITO Polytop 35 GRÜN	658 × 7 × 7 mm	BSP00505	BSP02505	100 St.
CITO Polytop 40 ORANGE				
CITO Polytop 40 ORANGE	658 × 7 × 7 mm		BSP02607	100 St.
CITO Polytop 50 DUNKELBLAU				
CITO Polytop 50 DUNKELBLAU	658 × 1,5 × 7 mm	BSP00801		100 St.
CITO Polytop 50 DUNKELBLAU	658 × 2 × 7 mm	BSP00802		100 St.
CITO Polytop 50 DUNKELBLAU	658 × 3 × 7 mm	BSP00803	BSP02803	100 St.
CITO Polytop 50 DUNKELBLAU	658 × 4 × 7 mm	BSP00804	BSP02804	100 St.
CITO Polytop 50 DUNKELBLAU	658 × 5 × 7 mm	BSP00805	BSP02805	100 St.
CITO Polytop 50 DUNKELBLAU	658 × 6 × 7 mm	BSP00806		100 St.
CITO Polytop 50 DUNKELBLAU	658 × 7 × 7 mm	BSP00807	BSP02807	100 St.
CITO Polytop 50 DUNKELBLAU	658 × 5 × 7,5 mm	BSP00866		100 St.
CITO Polytop 50 DUNKELBLAU	658 × 4 × 20 mm		BSP02878	100 St.

Selbstklebende Variante CITO Polytop EasyFix



Entdecken Sie die Produktvielfalt. Weitere Größen auf Anfrage erhältlich.

Hinweis: Die Abmessungen können hinsichtlich Länge um ± 5 mm von den obigen Angaben abweichen.

Streifen Rotation

Gerader Schnitt

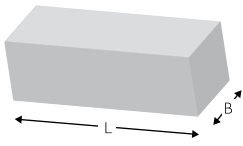

Bezeichnung	Abmessungen (L × B × H)	Bestell-Nr.	VE
CITO Polytop 15 SAND			
CITO Polytop 15 SAND	658 × 14 × 14 mm	BSP00111	100 St.
CITO Polytop 15 SAND	658 × 20 × 15 mm	BSP00109	50 St.
CITO Polytop 15 SAND	658 × 15 × 16 mm	BSP00101	50 St.
CITO Polytop 15 SAND	658 × 16 × 16 mm	BSP00110	100 St.
CITO Polytop 25 ROT			
CITO Polytop 25 ROT	658 × 14 × 14 mm	BSP00302	100 St.
CITO Polytop 40 ORANGE			
CITO Polytop 40 ORANGE	658 × 14 × 16 mm	BSP00630	50 St.
CITO Polytop 50 DUNKELBLAU			
CITO Polytop 50 DUNKELBLAU	658 × 14 × 16 mm	BSP00876	50 St.

Entdecken Sie die Produktvielfalt. Weitere Größen auf Anfrage erhältlich.

Hinweis: Die Abmessungen können hinsichtlich Länge um ± 5 mm von den obigen Angaben abweichen.

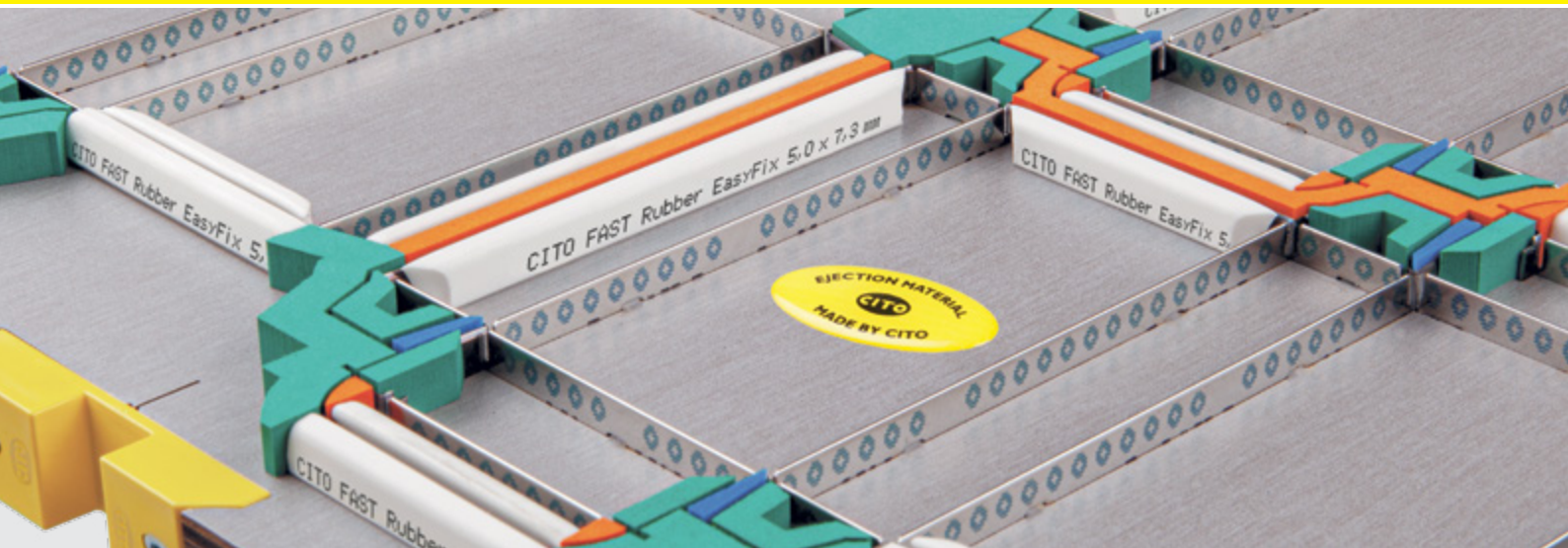

CITObject F

Hochwertiges Auswerfmaterial

Die Vorteile:

- Für hohe Auflagen und konstante Maschinenleistung
- Einfache optische Qualitätskontrolle durch Farbcodierung
- Reduzierung des Stanzdrucks in der Maschine
- Weniger Haltepunkte und schnellerer Bogenlauf
- UV- und alterungsbeständiges Material
- Exakte Positionierung und rückstandsfreies Entfernen des Auswerfmaterials durch EasyFix-Technologie
- Zertifiziert als unbedenklich zur Herstellung von Faltschachteln für Lebensmittel
 - ✓ Konform gemäß EG Nr. 1935/2004 für Lebensmittelkontaktmaterialien Artikel 3 und 17
 - ✓ Produktionssicherheit kombiniert mit Produktsicherheit



Anwendungsgebiet:

- Flachbett / Wellpappe
- Flachbett / Faltschachtel

Auf Wunsch können Sie CITObject F auch als Streifenware in folgenden Geometrien bestellen:

Gerader Schnitt

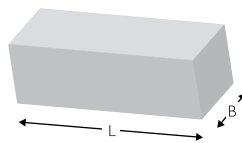

Mit Abstandhalter

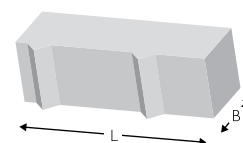

Platten

Bezeichnung	Abmessungen (L × B × H)	Bestell-Nr.	EasyFix Bestell-Nr.
CITObject F 15 SAND			
CITObject F 15 SAND	1000 × 600 × 7 mm	BPC00607	BPC01607
CITObject F 15 SAND	1000 × 600 × 8 mm	BPC00608	BPC01608
CITObject F 15 SAND	1000 × 600 × 10 mm	BPC00600	BPC01600
CITObject F 15 SAND	1000 × 600 × 11 mm	BPC00601	BPC01601
CITObject F 25 GELB			
CITObject F 25 GELB	1000 × 970 × 6,5 mm	BPC00648	BPC01648
CITObject F 25 GELB	1000 × 970 × 7 mm	BPC00610	BPC01610
CITObject F 25 GELB	1000 × 970 × 8 mm	BPC00612	BPC01612
CITObject F 25 GELB	1000 × 970 × 9,5 mm	BPC00613	BPC01613
CITObject F 25 GELB	1000 × 970 × 10 mm	BPC00614	BPC01614
CITObject F 25 GELB	1000 × 970 × 11 mm	BPC00611	BPC01611
CITObject F 35 GRÜN			
CITObject F 35 GRÜN	990 × 860 × 7 mm	BPC00620	BPC01620
CITObject F 35 GRÜN	990 × 860 × 8 mm	BPC00622	BPC01622
CITObject F 35 GRÜN	990 × 860 × 9,5 mm	BPC00623	BPC01623
CITObject F 35 GRÜN	990 × 860 × 10 mm	BPC00624	BPC01624
CITObject F 35 GRÜN	990 × 860 × 11 mm	BPC00621	BPC01621
CITObject F 45 ORANGE			
CITObject F 45 ORANGE	990 × 780 × 7 mm	BPC00630	BPC01630
CITObject F 45 ORANGE	990 × 780 × 8 mm	BPC00631	BPC01631
CITObject F 45 ORANGE	990 × 780 × 9,5 mm	BPC00633	BPC01633
CITObject F 45 ORANGE	990 × 780 × 10 mm	BPC00634	BPC01634
CITObject F 45 ORANGE	990 × 780 × 11 mm	BPC00635	BPC01635
CITObject F 55 BLAU			
CITObject F 55 BLAU	900 × 700 × 7 mm	BPC00650	BPC01650
CITObject F 55 BLAU	900 × 700 × 10 mm	BPC00652	BPC01652
Selbstklebende Variante CITObject F EasyFix			

VE: 1 St.

Entdecken Sie die Produktvielfalt. Weitere Größen auf Anfrage erhältlich.

Hinweis: Die Abmessungen können hinsichtlich Länge und Breite bei Plattenware um ± 5 mm von den obigen Angaben abweichen.

Streifen

Mit Abstandshalter

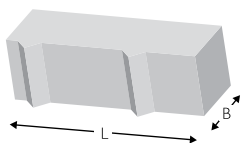

Gerader Schnitt

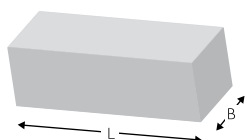

Bezeichnung	Abmessungen (L × B × H)	Bestell-Nr.	EasyFix Bestell-Nr.
CITOject F 15 SAND			
Mit Abstandshalter			
CITOject F 15 SAND	600 × 7 × 7 mm	BPD00642	BPD01642
CITOject F 15 SAND	600 × 11 × 11 mm	BPD00641	BPD01641
Gerader Schnitt			
CITOject F 15 SAND	600 × 7 × 7 mm	BPD00602	BPD01602
CITOject F 15 SAND	600 × 11 × 11 mm	BPD00591	BPD01591
CITOject F 25 GELB			
Mit Abstandshalter			
CITOject F 25 GELB	700 × 7 × 7 mm	BPD00660	BPD01660
CITOject F 25 GELB	700 × 11 × 11 mm	BPD00661	BPD01661
Gerader Schnitt			
CITOject F 25 GELB	700 × 7 × 7 mm	BPD00610	BPD01610
CITOject F 25 GELB	700 × 11 × 11 mm	BPD00611	BPD01611
CITOject F 35 GRÜN			
Mit Abstandshalter			
CITOject F 35 GRÜN	700 × 7 × 7 mm	BPD00671	BPD01671
CITOject F 35 GRÜN	700 × 10 × 10 mm	BPD00675	BPD01675
Gerader Schnitt			
CITOject F 35 GRÜN	700 × 7 × 7 mm	BPD00621	BPD01621
CITOject F 35 GRÜN	700 × 10 × 10 mm	BPD00625	BPD01625
CITOject F 45 ORANGE			
Mit Abstandshalter			
CITOject F 45 ORANGE	700 × 7 × 7 mm		BPD01682
CITOject F 45 ORANGE	700 × 11 × 11 mm		BPD01683
Gerader Schnitt			
CITOject F 45 ORANGE	700 × 7 × 7 mm	BPD00632	BPD01632
CITOject F 45 ORANGE	700 × 11 × 11 mm		BPD01634
Selbstklebende Variante CITOject F EasyFix			



VE: 100 St.

Entdecken Sie die Produktvielfalt. Weitere Größen auf Anfrage erhältlich.

Hinweis: Die Abmessungen können hinsichtlich Länge um ± 5 mm von den obigen Angaben abweichen.



CITO BALANCE PROFILE

Die Produktneuentwicklung speziell für das Ausbalancieren Ihrer Stanzform

CITO BALANCE PROFILE entstand in enger Zusammenarbeit zwischen Experten aus der Praxis und den CITO-Spezialisten aus Anwendungstechnik und F&E. Die Materialeigenschaften entsprechen exakt den Anforderungen beim Stanzprozess.

Das neuartige Profil verhindert das Abkippen der Stanzform und gewährleistet ein gleichmäßiges Stanzergebnis über das ganze Bogenformat. Durch den Einsatz des CITO BALANCE PROFILE wird die Zurichtezeit erheblich verringert und die Maschinenperformance deutlich gesteigert.

Ein weiterer Vorteil: Die Schneidlinien werden geschont, was sich positiv auf die Lebensdauer des Stanzwerkzeuges auswirkt. Die Produktinnovation ist mit selbstklebender CITO EasyFixTechnologie erhältlich.

Die Vorteile:

- Kürzere Rüstzeit durch schnelleres Zurichten
- Reduzierter Stanzdruck
- Schonung der Schneidlinien
- Verbesserter Bogenlauf und höhere Maschinenperformance
- Höhere Lebensdauer des Stanzwerkzeuges
- Erhältlich in selbstklebender CITO EasyFix-Technologie
- Zertifiziert als unbedenklich zur Herstellung von Faltschachteln für Lebensmittel
 - ✓ Konform gemäß EG Nr. 1935/2004 für Lebensmittelkontaktmaterialien Artikel 3 und 17
 - ✓ Produktionssicherheit kombiniert mit Produktsicherheit



CITO BALANCE PROFILE

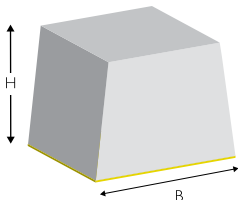

GRAU / ROT



GRAU / GRÜN



Anwendungsgebiet:

- Flachbett / Wellpappe
- Flachbett / Faltschachtel

Bezeichnung	Abmessungen (L × B × H)	Farbe	Holzstärke	Bestell-Nr.
CBP 8 mm	658 × 20 × 8 mm	GRAU / ROT	18 mm	BPB02608
CBP 10 mm	658 × 20 × 10 mm	GRAU / BLAU	15,9 mm	BPB02610
CBP 11 mm	658 × 20 × 11 mm	GRAU / SCHWARZ	15 mm	BPB02611
CBP 13 mm	658 × 20 × 13 mm	GRAU / GRÜN	12 mm	BPB02613

Selbstklebende Variante
CITO BALANCE PROFILE EasyFix

VE: 38 Streifen / 25 m



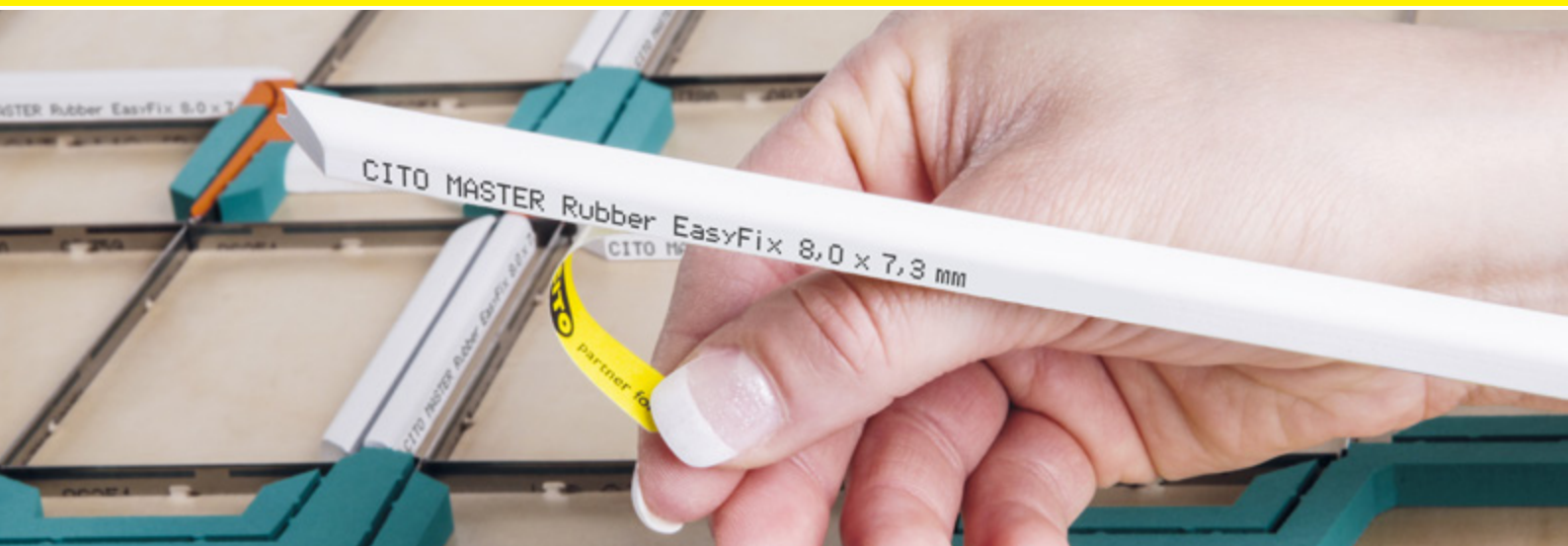

CITO MASTER Rubber

Premium C-Profil – für höchste Ansprüche und optimale Ergebnisse

Die Vorteile:

- Speziell für den Einsatz auf der Stanzform entwickelt für Stanzformenhersteller und Voll- und Wellpappenverarbeiter
- Konstante Auswerfkraft auch bei maximaler Maschinengeschwindigkeit und höchsten Auflagen
- Exzellente Abriebfestigkeit gegenüber abrasiven Oberflächen
- UV- und alterungsbeständiges Material
- Erhältlich als selbstklebende EasyFix-Variante für exaktes Positionieren und rückstandsfreies Entfernen des Auswerfmaterils
- Zertifiziert als unbedenklich zur Herstellung von Faltschachteln für Lebensmittel
 - ✓ Konform gemäß EG Nr. 1935/2004 für Lebensmittelkontaktmaterialien Artikel 3 und 17



CITO MASTER Rubber

CITO MASTER Rubber

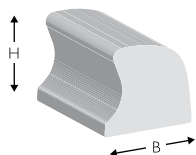

CITO MASTER Rubber EasyFix

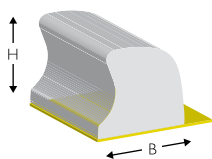

Bezeichnung	Farbe	Abmessungen (L × B × H)	Bestell-Nr.	EasyFix Bestell-Nr.
Streifen (VE = 100 Streifen), 70 Shore A				
Holzstärke 18 mm (Standard)				
CITO MASTER Rubber	WEISS	700 × 5,0 × 7,3 mm	BPB00105	BPB01105
CITO MASTER Rubber	WEISS	700 × 8,0 × 7,3 mm	BPB00112	BPB01112

Holzstärke 5/8"

Als Problemlöser am 1. Messer bei 18 mm Holz
(für Layout mit vielen Nutzen, z. B.: Zigarette / Pharmazie)

CITO MASTER Rubber	GRAU	700 × 5,0 × 7,8 mm		BPB01107
CITO MASTER Rubber	GRAU	700 × 8,5 × 7,8 mm	BPB00127	BPB01127

Holzstärke 15 mm

CITO MASTER Rubber	WEISS	700 × 5,0 × 9,5 mm		BPB01129
CITO MASTER Rubber	WEISS	700 × 8,5 × 9,5 mm	BPB00128	BPB01128

Selbstklebende Variante mit Fingerlift:
CITO MASTER Rubber EasyFix

Hinweis: Die angegebenen Härten in Shore A können leicht abweichen.





CITO FAST Rubber

Der FAST Rubber zeichnet sich durch eine hervorragende, konstante Qualität aus und das bis zu einer Auflagenhöhe von über 2 Mio. Hub.

Diese wirtschaftliche Variante wird auch gerne im Wellpappbereich als Quetschgummi im Randbereich der Einstecklaschen eingesetzt.



CITO FAST Rubber

CITO FAST Rubber

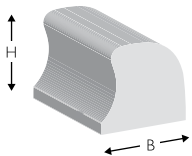

CITO FAST Rubber EasyFix

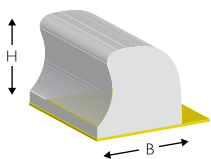

Bezeichnung	Abmessungen (L × B × H)	Bestell-Nr.	EasyFix Bestell-Nr.
Streifen (VE = 100 Streifen), 70 Shore A			
FAST Rubber WEISS	700 × 8,0 × 7,3 mm	BPB00212	BPB01212
FAST Rubber WEISS	700 × 5,0 × 7,3 mm	BPB00205	BPB01205
FAST Rubber WEISS	700 × 3,0 × 7,3 mm	BPB00231	
FAST Rubber WEISS	700 × 8,5 × 9,5 mm	BPB00228	BPB01228
FAST Rubber WEISS	700 × 5,0 × 9,5 mm	BPB00229	BPB01229

Selbstklebende Variante mit Fingerlift:
CITO FAST Rubber EasyFix

Hinweis: Die angegebenen Härten in Shore A können leicht abweichen.





CITO D/5 Top

Profil zur optimalen Verarbeitung von Wellpappe

Die farblich kodierten Profile werden an der Schneidlinie eingesetzt, um saubere und exakte Schnittkanten zu erzielen.

Das Profil CITO D/5 Top zeichnet sich durch eine größere Kontaktfläche zum optimalen Fixieren des Stanzbogens aus. Die Folge: Minimierung der Zugkräfte am Schnitt und Vermeidung der Farbverletzung an der Schnittkante. Das Ergebnis: perfekter Schnitt.

Die Vorteile:

- Hochwertiges Profil für saubere und exakte Schnittkanten
 - Einfache optische Qualitätskontrolle durch Farbcodierung
 - Erhältlich als selbstklebende EasyFix-Variante für exaktes Positionieren und rückstandsfreies Entfernen des Auswerfmateri als
 - Zertifiziert als unbedenklich zur Herstellung von Faltschachteln für Lebensmittel
- ✓ Konform gemäß EG Nr. 1935/2004 für Lebensmittelkontaktmaterialien Artikel 3 und 17



CITO D/5 Top

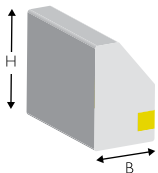

CITO D/5 Top EasyFix

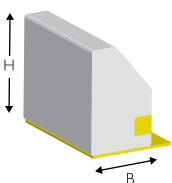

Bezeichnung	Abmessungen (L × B × H)	Bestell-Nr.	EasyFix Bestell-Nr.
Streifen (VE = 100 Streifen), 70 Shore A			
CITO D/5 Top GELB	700 × 5 × 7 mm	BPB00138	BPB01138
CITO D/5 Top VIOLETT	700 × 5 × 8,5 mm		BPB01139
CITO D/5 Top ORANGE	700 × 5 × 9 mm		BPB01162
CITO D/5 Top FUCHSIA	700 × 5 × 10 mm	BPB00237	BPB01137
CITO D/5 Top TÜRKIS	700 × 8 × 13 mm		BPB01161

Selbstklebende Variante mit Fingerlift:
CITO D/5 Top EasyFix

Hinweis: Die angegebenen Härten in Shore A können leicht abweichen.



CITO A/I



CITO D/5 Peak

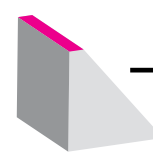

CITO A/I

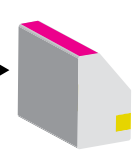

CITO D/5 Top



CITO D/5 Peak

Profil zur optimalen Verarbeitung von Wellpappe

Aufgrund der speziellen spitz zulaufenden Geometrie entsteht eine schmale Kontaktfläche.

Das Ergebnis: Einwandfreie Oberflächenoptik durch reduzierte Abdrücke. Für perfekt ausgeprägte Perforationen in der Wellpappe.

Die Vorteile:

- Einfache optische Qualitätskontrolle durch Farbcodierung
- Speziell für den Einsatz an Perforationslinien, Schneidlinien und Schneid-Rillkombinationen entwickelt



CITO D/5 Peak

CITO D/5 Peak EasyFix

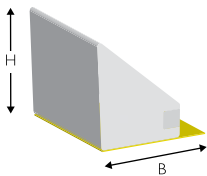

Bezeichnung	Abmessungen (L × B × H)	EasyFix Bestell-Nr.
Streifen (VE = 100 Streifen), 70 Shore A		
CITO D/5 Peak GELB	700 × 5 × 7 mm	BPB01192
CITO D/5 Peak ORANGE	700 × 8 × 9 mm	BPB01193
CITO D/5 Peak FUCHSIA	700 × 8 × 10 mm	BPB01191

Selbstklebende Variante mit Fingerlift:
CITO D/5 Peak EasyFix

Hinweis: Die angegebenen Härten in Shore A können leicht abweichen.



Empfehlung

Holzstärke	Produkt	Farbe	Einsatz	Überstand*
18 mm	CITO D/5 Peak	Gelb	an der Schneidlinie	1,2 mm
15,9 mm	CITO D/5 Peak	Orange	an der Schneidlinie	1,1 mm
15 mm	CITO D/5 Peak	Fuchsia	an der Schneidlinie	1,2 mm

* Überstand bei 23,8 mm Schneidlinie

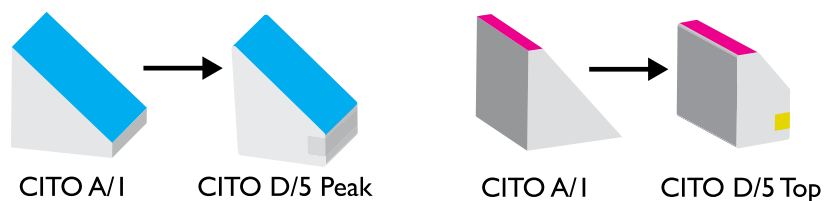



CITO D/5

Profil zur optimalen Verarbeitung von Wellpappe

Die farblich kodierten Profile sind speziell für den Einsatz an Perforationslinien und Schneid-Rillkombinationen entwickelt.

Die Vorteile:

- Hochwertiges Profil für saubere und exakte Schnittkanten
 - Aufplatzen der oberen Deckenliner wird verhindert
 - Einfache optische Qualitätskontrolle durch Farbcodierung
 - Erhältlich als selbstklebende EasyFix-Variante für exaktes Positionieren und rückstandsfreies Entfernen des Auswerfmateri als
 - Zertifiziert als unbedenklich zur Herstellung von Faltschachteln für Lebensmittel
- ✓ Konform gemäß EG Nr. 1935/2004 für Lebensmittelkontaktmaterialien Artikel 3 und 17



CITO D/5

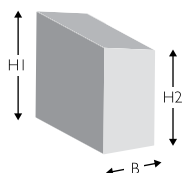

CITO D/5 EasyFix

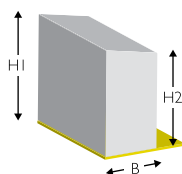

Bezeichnung	Abmessungen (L × B × H1/H2)	Bestell-Nr.	EasyFix Bestell-Nr.
Streifen (VE = 100 Streifen), 70 Shore A			
CITO D/5 ROSA	700 × 5 × 6/5 mm	BPB00304	BPB01304
CITO D/5 GELB	700 × 5 × 7/6 mm	BPB00303	BPB01303
CITO D/5 BRAUN	700 × 5 × 8/7 mm		BPB01306
CITO D/5 VIOLETT	700 × 5 × 8,5/7,5 mm	BPB00307	BPB01307
CITO D/5 ORANGE	700 × 5 × 9/8 mm	BPB00300	BPB01300
CITO D/5 GRÜN	700 × 5 × 9,5/8,5 mm	BPB00301	BPB01301
CITO D/5 FUCHSIA	700 × 5 × 10/9 mm	BPB00302	BPB01302
CITO D/5 SAND	700 × 5 × 11/10 mm		BPB01309
CITO D/5 BLAU	700 × 5 × 12/11 mm	BPB00305	BPB01305

Selbstklebende Variante mit Fingerlift:
CITO D/5 EasyFix

Hinweis: Die angegebenen Härten in Shore A können leicht abweichen.





CITO D/12

Profil zur optimalen Verarbeitung von mehrwelliger Wellpappe

Das neue Profil ist besonders bei mehrwelliger Wellpappe oder schlechter Materialqualität geeignet.

Es zeichnet sich durch seine definierte, konische Form aus; dadurch wird beim Eintauchen des Profils in das Material die Zugspannung im Deckenliner deutlich reduziert. Eine Doppelgummierung ist nicht mehr erforderlich.

Das Ergebnis: saubere und präzise Schnittkanten, kein Aufplatzen der oberen Deckenliner.

Die Vorteile:

- Speziell für den Einsatz auf der Stanzform entwickelt für Stanzformenhersteller und Wellpappenverarbeiter
- Ideal für den Einsatz bei mehrwelliger Wellpappe oder schlechter Materialqualität
- Einreißen und Aufplatzen der oberen Deckenliner wird verhindert
- Definierte, konische Form des Profils verhindert Zugspannung auf das Material
- Speziell für den Einsatz an Perforationslinien und Schneid-Rill-Kombinationen entwickelt
- Einfache optische Qualitätskontrolle durch Farbcodierung
- Erhältlich als selbstklebende EasyFix-Variante für exaktes Positionieren und rückstandsfreies Entfernen des Auswerfmateri als
- Zertifiziert als unbedenklich zur Herstellung von Faltschachteln für Lebensmittel
- ✓ Konform gemäß EG Nr. 1935/2004 für Lebensmittelkontaktmaterialien Artikel 3 und 17



CITO D/12

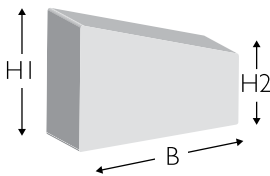

CITO D/12 EasyFix

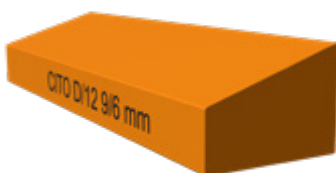
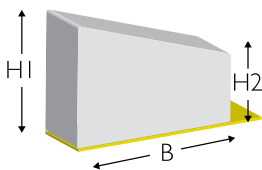

Bezeichnung	Abmessungen (L × B × H1/H2)	Bestell-Nr.	EasyFix Bestell-Nr.
Streifen (VE = 100 Streifen), 70 Shore A			
CITO D/12 ORANGE	700 × 12 × 9/6 mm	BPB00312	BPB01312
Selbstklebende Variante mit Fingerlift: CITO D/12 EasyFix			

Hinweis: Die angegebenen Härten in Shore A können leicht abweichen.



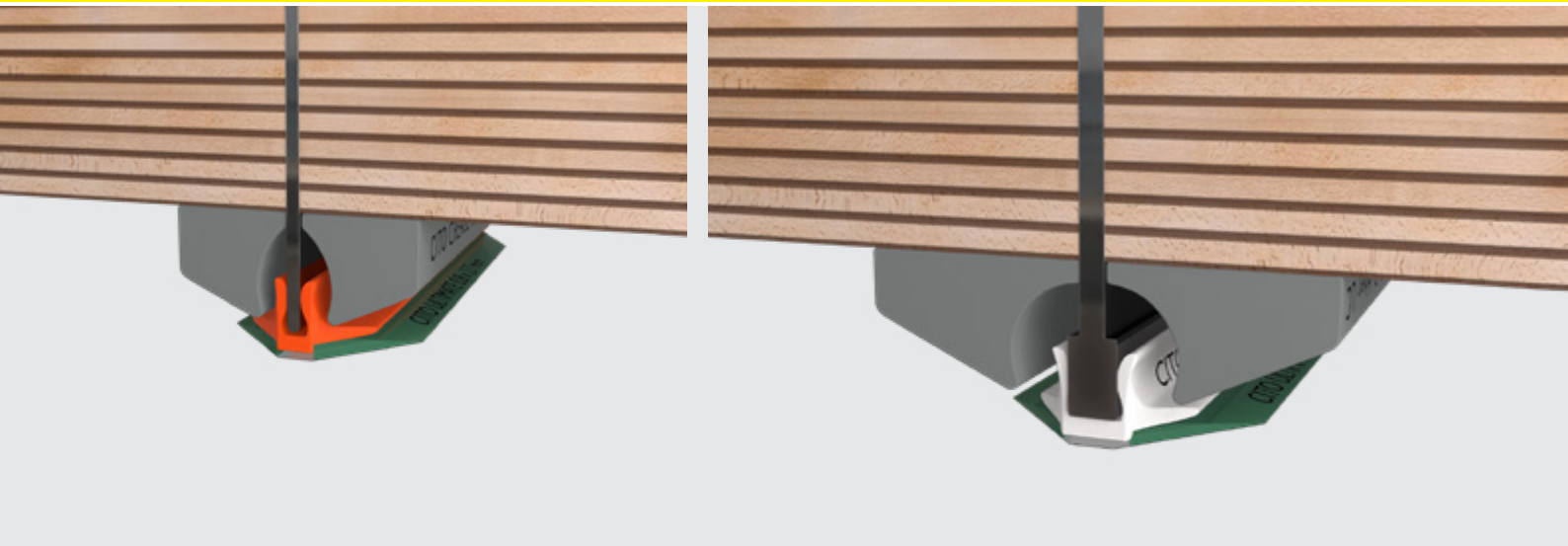

CITO CREASE Rubber

Rillprofil zur optimalen Lösung für den Rillprozess von Wellpappe mit und gegen dem Wellenlauf

Das Profil ist für alle Wellenarten und alle Materialdicken einsetzbar, ohne das Material zu sehr zu quetschen. Es unterstützt den Rillprozess sowohl bei 90° als auch bei 180° Faltungen. Direkt an der Rilllinie eingesetzt, sorgt es für präzise Rillungen und verhindert das Einreißen des Deckliners und Schiefklebung. Die besondere Geometrie des Profils ermöglicht eine nahtlose Zusammenarbeit mit der Rillzurichtung, was eine optimale Übertragung der Rillung gewährleistet.



CITO CREASE Rubber

CITO CREASE Rubber EasyFix

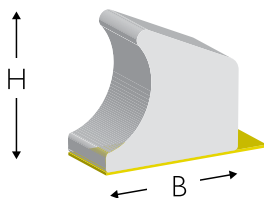

CITO CREASE Rubber Lasercrease EasyFix

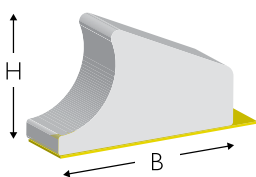

Die Vorteile:

- Perfekte Passform zum Aufstecken und Übertragen von Rillzurichtungen
 - Ideal für Rillungen mit und gegen dem Wellenlauf
 - Präzise Verarbeitung für die nachfolgenden Prozesse an Verpackungs- oder Faltschachtelklebemaschine – ohne Einreißen und Schiefklebung
 - LC-Variante speziell für den Einsatz mit Kopfrillern
 - Speziell für den Einsatz auf der Stanzform entwickelt für Stanzformenhersteller und Wellpappenverarbeiter
 - Profil für perfekte Rillungen mit Rillzurichtung
 - Einfache optische Qualitätskontrolle durch Farbcodierung
 - Erhältlich als selbstklebende EasyFix-Variante für exaktes Positionieren und rückstandsfreies Entfernen des Auswerfmateri als
 - Zertifiziert als unbedenklich zur Herstellung von Faltschachteln für Lebensmittel
- ✓ Konform gemäß EG Nr. 1935/2004 für Lebensmittelkontaktmaterialien Artikel 3 und 17

Anwendungsempfehlung



www.cito.de/ccr/

Bezeichnung	Abmessungen (L × H)	Breite 8,0 mm EasyFix Bestell-Nr.	Breite 12,5 mm (LC) EasyFix Bestell-Nr.
Streifen (VE = 100 Streifen), 70 Shore A			
CITO CREASE Rubber GELB	700 × 7,0 mm	BPB01376	BPB01377
CITO CREASE Rubber GRAU	700 × 7,5 mm	BPB01370	BPB01371
CITO CREASE Rubber BRAUN	700 × 8,0 mm	BPB01372	BPB01373
CITO CREASE Rubber VIOLETT	700 × 8,5 mm	BPB01374	BPB01375

Selbstklebende Variante mit Fingerlift:
CITO CREASE Rubber EasyFix

Hinweis: Die angegebenen Härten in Shore A können leicht abweichen.





CITO C/3

Rillprofil zur optimalen Verarbeitung von Wellpappe

Das Rillprofil CITO C/3 ist mit einem Abstandhalter für den Abstand zwischen Profil und Rillstahl ausgerüstet. Dies erzeugt in Wellenlauf in Kombination mit CITO-Rillzurichtungen unschlagbare Rillergebnisse.



CITO C/3

CITO C/3

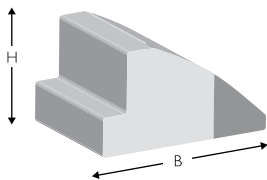

CITO C/3 EasyFix

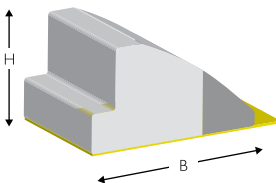

Bezeichnung	Abmessungen (L × B × H)	Bestell-Nr.	EasyFix Bestell-Nr.
Streifen (VE = 100 Streifen), 70 Shore A			
CITO C/3 DUNKELBLAU	700 × 12,5 × 4,0 mm	BPB00209	
CITO C/3 ROSA*	700 × 12,5 × 6,0 mm	BPB00210	BPB01110
CITO C/3 GELB	700 × 12,5 × 7,0 mm	BPB00211	BPB01111
Selbstklebende Variante mit Fingerlift: CITO C/3 EasyFix			

* Als US- und Japan-Variante für 15,9 mm Holz (5/8") erhältlich.

Hinweis: Die angegebenen Härten in Shore A können leicht abweichen.



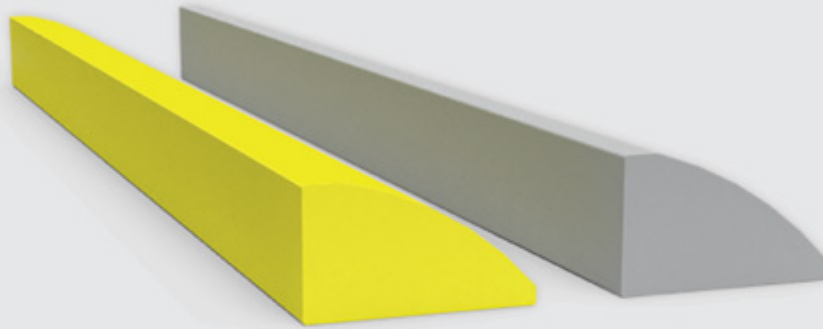

CITO B/2

Rillprofil zur Verarbeitung von Wellpappe

Speziell für die Gummierung an der Rilllinie.



CITO B/2

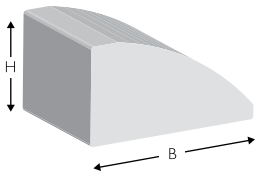

CITO B/2 EasyFix

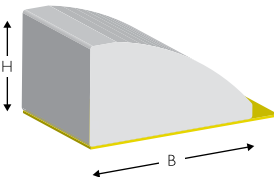

Bezeichnung	Abmessungen (L × B × H)	Bestell-Nr.	EasyFix Bestell-Nr.
Streifen (VE = 100 Streifen), 70 Shore A			
CITO B/2 GELB	700 × 12,5 × 7,0 mm	BPB00240	BPB01140
CITO B/2 GRAU	700 × 12,5 × 7,5 mm	BPB00241	BPB01141

Selbstklebende Variante mit Fingerlift:
CITO B/2 EasyFix

Hinweis: Die angegebenen Härten in Shore A können leicht abweichen.





CITO Cushion Crease

Rillprofil – entwickelt für die Verarbeitung von Wellpappe

Der Cushion Crease wird an der Rilllinie eingesetzt, um das Komprimieren der Wellpappe zu unterstützen und das Falterhalten speziell mit dem Wellenverlauf zu optimieren.

Die Vorteile:

- Speziell für den Einsatz auf Flachbett- und Rotationswerkzeugen für Stanzformenhersteller und Wellpappenverarbeiter entwickelt
- Einfache optische Qualitätskontrolle durch Farbcodierung
- Extreme Verschleißbeständigkeit
- Exzellente Höhenbeständigkeit
- Erhältlich als selbstklebende EasyFix-Variante auf benutzerfreundlichen CMR-Rollen



CITO Cushion Crease

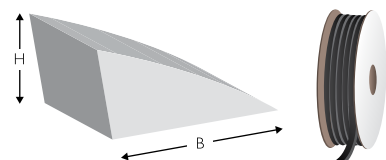

CITO Cushion Crease EasyFix

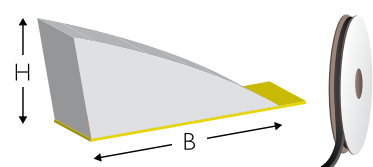

Anwendungsgebiet:

- Rotation
- Flachbett / Wellpappe

Farbe	Abmessungen (B × H)	Bestell-Nr. *	EasyFix Bestell-Nr.
70 Shore A			
Gelb	16,5 × 6,4 mm	BPB00142	BPB01242 (1 Rolle/20 m)
Grün	17,0 × 7,0 mm	BPB00143	BPB01243 (1 Rolle/20 m)
Gold	17,5 × 7,5 mm	BPB00153	BPB01253 (1 Rolle/20 m)
Blau	18,0 × 8,0 mm	BPB00144	BPB01244 (1 Rolle/20 m)
Lila	18,5 × 8,5 mm	BPB00151	BPB01251 (1 Rolle/18 m)
Orange	20,0 × 9,0 mm	BPB00145	BPB01245 (1 Rolle/16 m)
Weiß	20,0 × 9,7 mm	BPB00152	BPB01252 (1 Rolle/15 m)
Rosa	20,0 × 10,0 mm	BPB00154	BPB01254 (1 Rolle/15 m)

Hinweis: Die angegebenen Härten in Shore A können leicht abweichen.

*1 Spule / 50 m

CITO Cushion Crease EasyFix und CITO Cushion Crease Plus EasyFix:

CMR-Halter für CITO Auswerfprofile auf Rolle
– für die effiziente Aufbewahrung und Verarbeitung von CMR-Scheiben





CITO Cushion Crease Plus

Rillprofil – entwickelt für die Verarbeitung von Wellpappe

CITO Cushion Crease Plus wird hauptsächlich bei der Verarbeitung von Doppel- und Mehrfachwelle verwendet.

Das Rillprofil wird an der Rilllinie eingesetzt, um das Komprimieren der Wellpappe in einem größeren Bereich zu unterstützen und das Kaltverhalten, speziell mit dem Wellenverlauf, zu optimieren.

Die Vorteile:

- Speziell für den Einsatz auf Flachbett- und Rotationswerkzeugen für Stanzformenhersteller und Wellpappenverarbeiter entwickelt
- Einfache optische Qualitätskontrolle durch Farbcodierung
- Extreme Verschleißbeständigkeit
- Exzellente Höhenbeständigkeit
- Erhältlich als selbstklebende EasyFix-Variante auf benutzerfreundlichen CMR-Rollen.



CITO Cushion Crease Plus

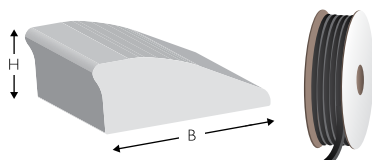

CITO Cushion Crease Plus EasyFix

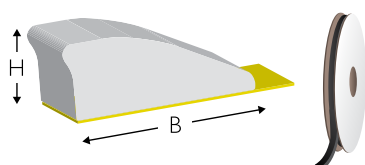

Anwendungsgebiet:

- Rotation
- Flachbett / Wellpappe

Farbe	Abmessungen (B × H)	Bestell-Nr. *	EasyFix Bestell-Nr.
70 Shore A			
Grün	21 × 7,0 mm	BPB00171	
Gold	21 × 7,5 mm	BPB00172	
Blau	21 × 8,0 mm	BPB00173	
Lila	21 × 8,5 mm	BPB00174	
Orange	21 × 9,0 mm	BPB00175	BPB01275 (VE: 1 Rolle / 16 m)
Weiß	21 × 9,5 mm	BPB00176	BPB01276 (VE: 1 Rolle / 14 m)
Beige	21 × 11,0 mm	BPB00180	BPB01280 (VE: 1 Rolle / 12 m)
Braun	21 × 12,0 mm	BPB00182	

Hinweis: Die angegebenen Härten in Shore A können leicht abweichen.

*1 Spule / 50 m

CITO Cushion Crease EasyFix und CITO Cushion Crease Plus EasyFix:

CMR-Halter für CITO Auswerfprofile auf Rolle

– für die effiziente Aufbewahrung und Verarbeitung von CMR-Scheiben



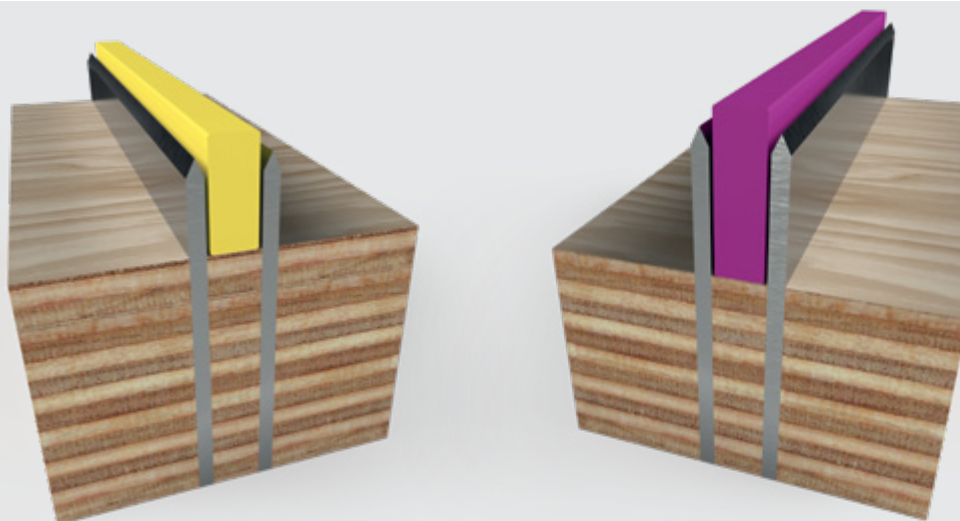

CITO Slot Rubber

Profil – für die optimale Gummierung von Schlitten

Die Vorteile:

- Speziell für den Einsatz auf der Stanzform entwickelt für Stanzformenhersteller und Voll- und Wellpappenverarbeiter
- Ideal als harte Gummierung bei engen Abständen zwischen zwei Schneidlinien
- Einfache optische Qualitätskontrolle durch Farbcodierung
- UV- und alterungsbeständiges Material
- Zertifiziert als unbedenklich zur Herstellung von Faltschachteln für Lebensmittel
 - ✓ Konform gemäß EG Nr. 1935/2004 für Lebensmittelkontaktmaterialien Artikel 3 und 17

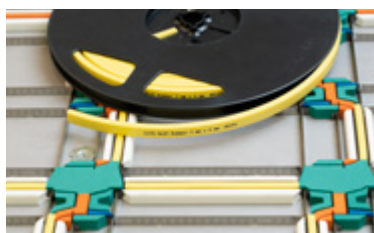

CITO Slot Rubber wird als harte Gummierung eingesetzt, wenn die Abstände zwischen zwei Messern eng sind. Er eignet sich daher hervorragend zum Gummieren von Schlitten, wenn die vorhandene Gummierung zu weich, beschädigt oder nicht mehr vorhanden ist.

Die Befestigung erfolgt mit Super Glue.

Erhältlich auf Rolle in Höhe 7 mm für 18 mm Sperrholz und in Höhe 10 mm für 15 mm Sperrholz.

Beide Höhen sind in den Breiten 1 mm, 2 mm, 3 mm, 4 mm erhältlich.

Bestell-Nr.	Bezeichnung	Farbe	Abmessungen (H × B)	Holzstärke	VE
BPB00410	CITO Slot Rubber	Gelb	7,0 × 1,0 mm	18 mm	18 m
BPB00412	CITO Slot Rubber	Gelb	7,0 × 2,0 mm	18 mm	10 m
BPB00414	CITO Slot Rubber	Gelb	7,0 × 3,0 mm	18 mm	7 m
BPB00416	CITO Slot Rubber	Gelb	7,0 × 4,0 mm	18 mm	5 m
BPB00420	CITO Slot Rubber	Fuchsia	10,0 × 1,0 mm	15 mm	18 m
BPB00422	CITO Slot Rubber	Fuchsia	10,0 × 2,0 mm	15 mm	10 m
BPB00424	CITO Slot Rubber	Fuchsia	10,0 × 3,0 mm	15 mm	7 m
BPB00426	CITO Slot Rubber	Fuchsia	10,0 × 4,0 mm	15 mm	5 m

Weitere Varianten auf Anfrage.

Anwendungsgebiet:

- Flachbett / Wellpappe
- Flachbett / Faltschachtel



Kleber und Leim

Sofortkleber für Stanzformen

Stafofix 2000

Stafofix 2000 ist ein Sekundenkleber speziell für die Anforderungen zum Verkleben von Auswerfermaterialien in der Stanzformen-Herstellung.

Bestell-Nr.	Bezeichnung	Inhalt	VE
BPS00001	Sofortkleber Stafofix 2000	50 g Flasche	12 Flaschen

Hinweis: Bitte kühl lagern!

StafoTack R

StafoTack R ist ein Superkleber mit schneller Reaktionszeit speziell für die Anforderungen zum Verkleben von Auswerfermaterialien auf Rotationsstanzformen. Optimales Handling ist durch die verschraubte Sicherheitsdosierspitze und die Schnellverschlusskappe gewährleistet.

Bestell-Nr.	Bezeichnung	Inhalt	VE
BPS00021	Sofortkleber StafoTack R	50 g Flasche	20 Flaschen

Hinweis: Bitte kühl lagern!

CITO Stafoleim

CITO Stafoleim auf Basis Polyisopren-Latex wasserlöslicher Kaltleim zum Verkleben von Gummiprodukten mit unlackiertem Sperrholz.

Bestell-Nr.	Bezeichnung	Inhalt	VE
BPS00013	CITO Stafoleim	5 kg	1 Kunststoffkanister
BPS00014	CITO Stafoleim	250 g	1 Flasche
BPS00012	Ablasshahn für 5 kg Kanister		1 St.
BPS00010	Leimdosierflasche 250 g, leer		1 St.



Gegenzurichtematerial

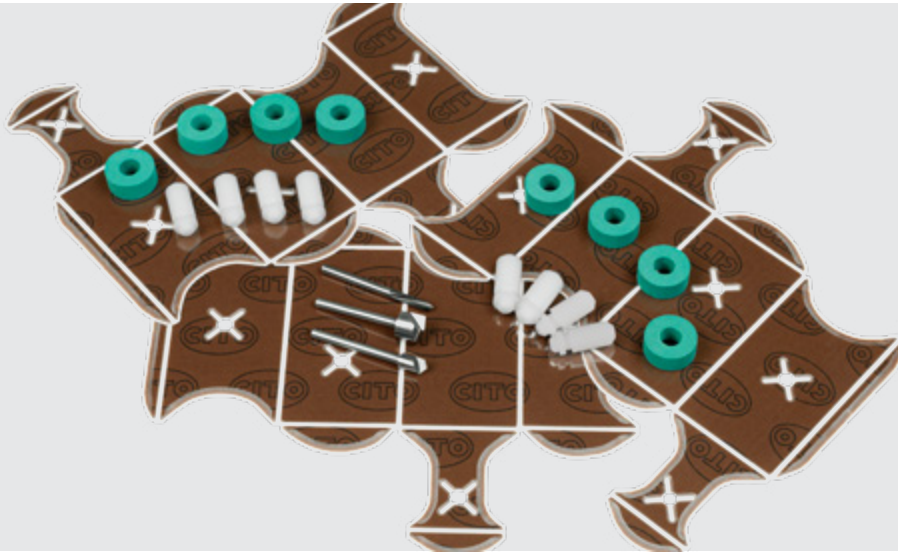

CITO Pertinax-Platten

Pertinax-Platten zur Herstellung von Matrizen für beste Ergebnisse:

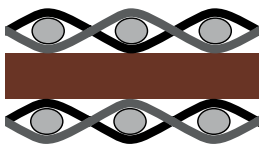

Glasfaser

Hartpapier

Glasfaser

CITO BROWN EXPERT

Platten zur Herstellung von Pertinax-Matrizen für optimale Ergebnisse bei der Bearbeitung auf der Fräsmaschine und während des Stanzprozesses.

CITO BROWN EXPERT ist einfach glasfaserverstärkt:

- Optimale Planlage für gleichmäßige Ausprägung der Rillkanäle
- Gleichmäßige Fräskanten für eine konstante Rillausprägung

CITO Klebebänder

Klebeband PRO



Klebebänder in zwei Qualitäten für optimalen Einsatz bei jeder Anwendung. Sie haben die Wahl:

Klebeband PRO

Das speziell entwickelte Klebeband PRO lässt sich nach dem Einsatz zusammen mit den Pertinax-Matrizen rückstandslos von der Stanzplatte entfernen – das bedeutet: Einsparung wertvoller Rüstzeit und schnelle Jobwechsel.

Klebeband BASIC



Klebeband BASIC

Das Klebeband BASIC ist die einfache und standardmäßig erhältliche Ausführung einer Pertinax-Selbstklebung. Perfekt geeignet für hohe Auflagen und sehr schmale Stege. Wenn das Klebeband nach der Verwendung von der Matrize abgelöst werden soll, ist BASIC die richtige Wahl.

CITO BROWN EXPERT

Format: 1070 × 1070 mm
 Formattoleranz: -0/+5 mm
 Dickentoleranz: -0,03/+0,02 mm

Stärke	Bestell-Nr.	Bestell-Nr. mit PRO	Bestell-Nr. mit BASIC
0,30 mm	BHB00440	AHB04340	AHB02440
0,40 mm	BHB00442	AHB04342	AHB02442
0,50 mm	BHB00444	AHB04344	AHB02444
0,60 mm	BHB00446	AHB04346	AHB02446
0,70 mm	BHB00448	AHB04348	AHB02448
0,80 mm	BHB00450	AHB04350	AHB02450
0,90 mm	BHB00452	AHB04352	AHB02452
1,00 mm	BHB00454	AHB04354	AHB02454
1,10 mm	BHB00455	AHB04355	AHB02455
1,20 mm	BHB00458	AHB04356	AHB02456
1,30 mm	BHB00460	AHB04357	AHB02457
1,40 mm	BHB00461	AHB04358	AHB02458

Weitere Größen auf Anfrage.

VE: 1 Platte

Pertinax-Zubehör

Pertinax Übertragungsringe



Übertragungsringe aus CITOject F Material und Positionsstifte für schnelles und präzises Übertragen auf der Stanzform.

Bestell-Nr.	Bezeichnung	Farbe	Abmessungen	VE
BHS00010	Pertinax Übertragungsringe CITOject F GRÜN	Grün	A Ø 17,0 × I Ø 7,0 × 7,0 mm	100 St.
BHS00002	Positionsstift Kunststoff	Weiß	A Ø 8,0 × Kopf Ø 5,5 × 21,0 mm	100 St.
BHS00013	Pertinax Positionsstift Entfernungswerkzeug	Rot		1 St.

Positionsstift Kunststoff



Pertinax Positionsstift Entfernungswerkzeug



Pertinax-Fräser

CITO High-Speed Kanalfräser

Präzisions-Hochleistungsfräser für Pertinaxplatten aller Stärken

- Diamant beschichtet
- Wirtschaftlich im Einsatz
- Standzeit bis zu 10 Mal höher
- Optimalste Fräsergebnisse

Unsere CITO High-Speed Kanalfräser erreichen gegenüber handelsüblichen Einschneidern eine 10-fache Standzeit! Mit den High-Speed Kanalfräsern werden die Schnittkanten in den Matrizen absolut gratfrei und glatt.

Durch die besondere Geometrie und hohe Schnittqualität der Fräswerkzeuge ist eine Erhöhung der Vorschubgeschwindigkeit bei Anpassung der Drehzahl möglich.

Die CITO High-Speed Kanalfräser können Sie mit den Standard Parametern Ihrer Fräsmaschine betreiben.

- Gesamtlänge: 40 mm
- Schaftdurchmesser: 3,0 mm

CITO High-Speed Kanalfräser (zylindrisch)



CITO High-Speed Kanalfräser (konisch)



Bestell-Nr.	Bezeichnung	Schneide Ø	VE
BQA51010	High-Speed Kanalfräser, zylindrisch	1,0 mm	1 St.
BQA51013	High-Speed Kanalfräser, zylindrisch	1,3 mm	1 St.
BQA51014	High-Speed Kanalfräser, zylindrisch	1,4 mm	1 St.
BQA51015	High-Speed Kanalfräser, zylindrisch	1,5 mm	1 St.
BQA51017	High-Speed Kanalfräser, zylindrisch	1,7 mm	1 St.
BQA51020	High-Speed Kanalfräser, zylindrisch	2,0 mm	1 St.
BQA51110	High-Speed Kanalfräser, konisch	1,0 mm	1 St.
BQA51115	High-Speed Kanalfräser, konisch	1,5 mm	1 St.
BQA51117	High-Speed Kanalfräser, konisch	1,7 mm	1 St.
BQA51125	High-Speed Kanalfräser, konisch	2,5 mm	1 St.
BQA51126	High-Speed Kanalfräser, konisch	2,6 mm	1 St.

Ein- und Zweiseneider

Einschneider



Zweiseneider



Bestell-Nr.	Bezeichnung	Schneide Ø	VE
BQA01008	Einschneider, VHM	0,8 mm	1 pc.
BQA01010	Einschneider, VHM	1,0 mm	1 St.
BQA01011	Einschneider, VHM	1,1 mm	1 St.
BQA01012	Einschneider, VHM	1,2 mm	1 St.
BQA01013	Einschneider, VHM	1,3 mm	1 St.
BQA01014	Einschneider, VHM	1,4 mm	1 St.
BQA01015	Einschneider, VHM	1,5 mm	1 St.
BQA01016	Einschneider, VHM	1,6 mm	1 St.
BQA01017	Einschneider, VHM	1,7 mm	1 St.
BQA01018	Einschneider, VHM	1,8 mm	1 St.
BQA01019	Einschneider, VHM	1,9 mm	1 St.
BQA01020	Einschneider, VHM	2,0 mm	1 St.
BQA01021	Einschneider, VHM	2,1 mm	1 St.
BQA01023	Einschneider, VHM	2,5 mm	1 St.
BQA01110	Einschneider, VHM, konisch	1,0 mm	1 St.
BQA02010	Zweiseneider, VHM	1,0 mm	1 St.
BQA02012	Zweiseneider, VHM	1,2 mm	1 St.
BQA02013	Zweiseneider, VHM	1,3 mm	1 St.
BQA02015	Zweiseneider, VHM	1,5 mm	1 St.

Gesamtlänge: 38 mm
Schaftdurchmesser: 3,0 mm

Peripheriefräser VHM



Peripheriefräser PKD



Spezialfräser

Bestell-Nr.	Bezeichnung	Schneide Ø	Schneide L	VE
BQA22012	Peripheriefräser, VHM 120°	5,0 mm	9,0 mm	1 St.
BQA22016	Peripheriefräser, VHM 160°	9,0 mm	9,0 mm	1 St.
BQA22017	Peripheriefräser, VHM 170°	9,0 mm	9,0 mm	1 St.
BQA01026	Peripheriefräser, PKD 120°, Schaft 5,0 mm	5,0 mm	9,0 mm	1 St.
BQA01028	Peripheriefräser, PKD 120°, Schaft 3,0 mm	5,0 mm	9,0 mm	1 St.
BQA22056	Peripheriefräser, PKD 160°, Schaft 3,0 mm	9,0 mm	9,0 mm	1 St.
BQA40003	Positionslochbohrer, VHM	5,0 mm	9,0 mm	1 St.
BQA40004	Positionslochbohrer, VHM	5,47 mm	9,0 mm	1 St.

PKD = polykristalliner Diamant: extrem scharf,
sehr lange Lebensdauer

Gesamtlänge: 38 mm
Schaftdurchmesser: 3,0 mm



CITO Fräser für Stanz-Rill-Platten



Die VHM-Fräser für Stanz-Rill-Platten eignen sich vor allem für die Bearbeitung der CITO Cutting Plate 40+ sowie von harten (HRC50) Wechselstanzplatten.

Die Fräser sind für eine Trockenbearbeitung oder Bearbeitung mit Minimalmengen-Kühlschmierung entwickelt. Durch die Verwendung von keinem oder nur minimaler Kühlschmierung reduziert sich die Reinigungszeit der Wechselstanzplatten nach dem Fräsen erheblich.

Wir empfehlen folgende Fräsparameter:

- Einspannlänge Fräser: 23 mm
- Art der Einfahrt: Rampe 10°
- Einfahrtsgeschwindigkeit: 480 mm/min
- Fräser Vorschub: 3 m/min
- Spindeldrehzahl: 27.000 U/min
- Tiefenzustellung pro Durchgang: 0,125 mm

Bestell-Nr.	Bezeichnung	Schneide Ø	VE
VHM Kanalfräser für Stanz-Rill Platten (zylindrisch)			
BQA03006	VHM Kanalfräser, zylindrisch	1,0 mm	1 St.
BQA03007	VHM Kanalfräser, zylindrisch	1,2 mm	1 St.
BQA03000	VHM Kanalfräser, zylindrisch	1,3 mm	1 St.
BQA03001	VHM Kanalfräser, zylindrisch	1,5 mm	1 St.
BQA03008	VHM channel milling tool, cylindrical	3,0 mm	1 St.
VHM Kanalfräser für Stanz-Rill Platten (konisch)			
BQA03009	VHM Kanalfräser, konisch 12,5°	0,7 mm	1 St.
BQA03010	VHM Kanalfräser, konisch 12,5°	0,9 mm	1 St.
BQA03004	VHM Kanalfräser, konisch 12,5°	1,0 mm	1 St.
BQA03013	VHM Kanalfräser, konisch 12,5°	1,1 mm	1 St.
BQA03005	VHM Kanalfräser, konisch 12,5°	1,2 mm	1 St.
BQA03002	VHM Kanalfräser, konisch 12,5°	1,3 mm	1 St.
BQA03003	VHM Kanalfräser, konisch 12,5°	1,5 mm	1 St.
BQA03011	VHM Kanalfräser, konisch 12,5°	1,7 mm	1 St.
BQA03012	VHM Kanalfräser, konisch 12,5°	2,1 mm	1 St.

Schaft: 6 mm, Länge: 40 mm

Länge: 45 mm (zylindrisch); 40 mm (konisch)

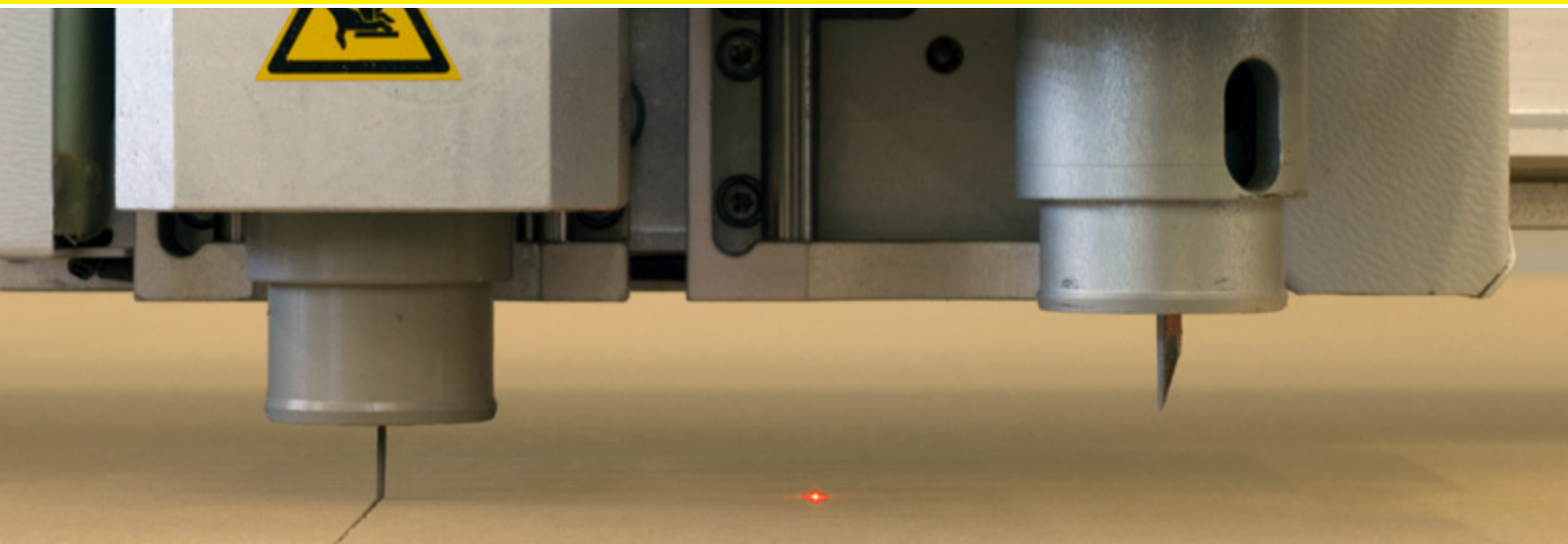

Plotterzubehör

CITO Zeichenfolie PRO

Qualitativ hochwertig, universal geeignet, auch für Inkjet-Plotter, beidseitig matt



Bestell-Nr.	Bezeichnung	Dicke	Breite	VE
BEA00019	CITO Zeichenfolie PRO	0,07 mm	1066 mm	1 Rolle / 50 m
BEA00021	CITO Zeichenfolie PRO	0,07 mm	1100 mm	1 Rolle / 50 m
BEA00022	CITO Zeichenfolie PRO	0,07 mm	1220 mm	1 Rolle / 50 m
BEA00023	CITO Zeichenfolie PRO	0,07 mm	1300 mm	1 Rolle / 50 m
BEA00027	CITO Zeichenfolie PRO	0,09 mm	1300 mm	1 Rolle / 50 m
BEA00028	CITO Zeichenfolie PRO	0,09 mm	1500 mm	1 Rolle / 50 m
BEA00040	CITO Zeichenfolie PRO	0,145 mm	900 mm	1 Rolle / 30 m
BEA00041	CITO Zeichenfolie PRO	0,145 mm	1100 mm	1 Rolle / 30 m
BEA00044	CITO Zeichenfolie PRO	0,145 mm	1310 mm	1 Rolle / 30 m

Weitere Breiten auf Anfrage erhältlich.

CITO Zeichenfolie BASIC

Kostengünstige Variante für Stiftplotter, beidseitig matt

Bestell-Nr.	Bezeichnung	Dicke	Breite	VE
BEA00008	CITO Zeichenfolie BASIC	0,07 mm	900 mm	1 Rolle / 50 m
BEA00009	CITO Zeichenfolie BASIC	0,07 mm	1100 mm	1 Rolle / 50 m
BEA00010	CITO Zeichenfolie BASIC	0,07 mm	1220 mm	1 Rolle / 50 m
BEA00011	CITO Zeichenfolie BASIC	0,07 mm	1370 mm	1 Rolle / 50 m
BEA00012	CITO Zeichenfolie BASIC	0,07 mm	1520 mm	1 Rolle / 50 m
BEA00013	CITO Zeichenfolie BASIC	0,095 mm	900 mm	1 Rolle / 50 m
BEA00014	CITO Zeichenfolie BASIC	0,095 mm	1100 mm	1 Rolle / 50 m
BEA00015	CITO Zeichenfolie BASIC	0,095 mm	1220 mm	1 Rolle / 50 m
BEA00016	CITO Zeichenfolie BASIC	0,095 mm	1370 mm	1 Rolle / 50 m
BEA00017	CITO Zeichenfolie BASIC	0,095 mm	1520 mm	1 Rolle / 50 m
BEA00018	CITO Zeichenfolie BASIC	0,140mm	1220 mm	1 Rolle / 50 m

Weitere Breiten auf Anfrage erhältlich.

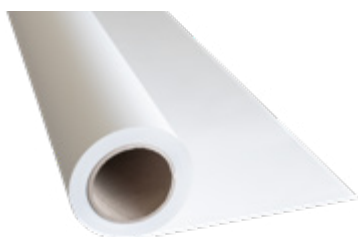

CITO Zurichtebogen

CITO Zurichtebogen, 3-lagig

Die beidseitig papierbeschichtete Folie des CITO Zurichtebogens verbindet durch den 3-lagigen Aufbau die Vorteile eines Papierbogens bei Verarbeitung und Handhabung mit der Reißfestigkeit einer Folie:

Die Papieroberfläche ist ideal zum Plotten mit Inkjet und Stift geeignet. Durch die hervorragende Farbannahme ergibt sich ein guter Kontrast zwischen Papier und aufgebrachtem Layout; zudem ist das Bekleben mit dem Zurichtepapier CITO TAPE einfacher.

Die mittlere Folienschicht garantiert Maßstabilität; damit ist standgenaues Feinzurichtung möglich. Die Oberflächenbeschichtung bleibt erhalten, der Druck weiterhin sichtbar und das Zurichteband behält seine Position. Dabei bleibt der Zurichtebogen aufgrund des Verbundmaterials auch in diesem Zustand absolut reißfest.

Individuelle Zwischengrößen in den Formaten von 100 bis 140 cm sind in kleinen Mengen mit kurzen Lieferzeiten erhältlich. Damit können alle Maschinenformate bedient werden.

Papier-Folien-Papier-Verbund

Bestell-Nr.	Bezeichnung	Abmessungen (L × B × H)	VE
BJA00024	CITO Zurichtepapier, 3-lagig	50 m × 106 cm × 0,10 mm	1 Rolle
BJA00020	CITO Zurichtepapier, 3-lagig	50 m × 120 cm × 0,10 mm	1 Rolle
BJA00030	CITO Zurichtepapier, 3-lagig	50 m × 130 cm × 0,10 mm	1 Rolle



Kalibrierte Zurichtebogen, Papier

Bestell-Nr.	Bezeichnung	Format	Abmessungen (L × B × H)
BJA00002	Kalibrierte Zurichtebogen, Papier, Gelb	102er	1030 × 735 × 0,10 mm
BJA00009	Kalibrierte Zurichtebogen, Papier, Gelb	106er	1070 × 740 × 0,10 mm
BJA00015	Kalibrierte Zurichtebogen, Papier, Gelb	142er	1410 × 1110 × 0,10 mm

VE: 125 Bogen

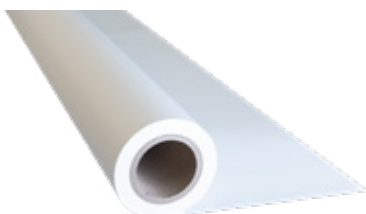

Kalibrierte Zurichtebogen, Folie

Bestell-Nr.	Bezeichnung	Abmessungen (L × B × H)	VE
BJA00017	Kalibrierte Zurichtebogen, Folie*	50 m × 120 cm × 0,13 mm	1 Rolle

* maßstabil, reiß-, wasserfest

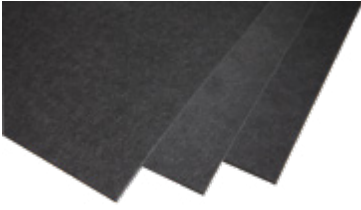

Schneidunterlagen

Zum Schutz des Tisches beim Fräsen oder Schneiden; Vliesmaterial, luftdurchlässig, für Flachbettplotter.

Bestell-Nr.	Bezeichnung	Farbe
BEC00003	Schneidmatte, 1500 × 3,0 mm*	Anthrazit

* Bitte geben Sie bei Ihrer Bestellung die gewünschte Länge an.



Gasdruckzeichenminen

Hohe Zeichenqualität, lange Lebensdauer.

Bestell-Nr.	Bezeichnung	Farbe	VE
BED00001	Gasdruckzeichenmine, 90 × 0,4 mm medium	Schwarz	1 St.
BED00002	Gasdruckzeichenmine, 90 × 0,4 mm medium	Rot	1 St.
BED00003	Gasdruckzeichenmine, 90 × 0,4 mm medium	Blau	1 St.
BED00004	Gasdruckzeichenmine, 90 × 0,4 mm medium	Grün	1 St.
BED00011	Gasdruckzeichenmine, 90 × 0,5 mm bold	Schwarz	1 St.



Zubehör Stanzform



HS CITO FormLine

Schneid- und Rilllinien für Flachbettstanzen

Für optimale Stanzergebnisse ist der Einsatz von hochwertigen Präzisionslinien unerlässlich; so bietet CITO hochwertige Schneid- und Rilllinien an, die exakt auf die Bedürfnisse des modernen und wettbewerbsfähigen Stanzformenbaus abgestimmt sind.

Sie werden höchsten Anforderungen beim Stanzen, Rillen und Perforieren verschiedenster Materialien gerecht. Alle Linien sind geeignet für automatische Biegemaschinen.



HS CITO Schneidlinien

DIE universelle Schneidlinie; sehr gute Biegeeigenschaften; geeignet für 90 % aller Anwendungen.

HS CITO Schneidlinien bieten Ihnen ein exzellentes Preis-Leistungs-Verhältnis. Alle Schneidlinien der HS CITO Reihe sind schneidengehärtet für ausgezeichnete Schneideigenschaften und längere Standzeit. HS CITO Schneidlinien sind sehr biegefähig; die tiefe Randentkohlung des Körpers verhindert Rissbildung beim Biegen.

HS CITO SuperBend

Durch die ausgewogene Härtetechnologie wird auch der kleinste Biegewinkel bewältigt. Die gehärteten Schneiden ermöglichen hervorragende Standzeiten.

HS CITO SwordCut

Die präzisionsgeschliffene Schneide sowie höchste Maßgenauigkeit reduzieren den Stanzdruck, verhindern die Bildung von Engshaaren und Stanzstaub.

HS CITO Rilllinien

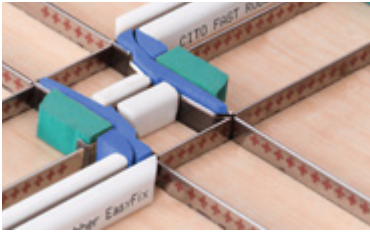

HS CITO MasterCrease Color Coded

HS CITO MasterCrease Color Coded Rilllinien vereinfachen die Produktion und die Kontrolle von Stanzformen. Hier werden alle Rilllinienhöhen deutlich durch einen Farbcode gekennzeichnet. Dies vermeidet Verwechslungen bei der Bemessung und vereinfacht die Qualitätskontrolle.

Ausgezeichnete Zentrizität und exakte Fertigungstechnologie für höchste Ansprüche an die perfekte Rillung.

Sonderlinien

Für alle speziellen Anforderungen gibt es die Sonderlinien.



CITO-Centerline-Verstärkung



Die neue CITO-Centerline-Verstärkung kann dank spezieller Rippen gänzlich ohne Schrauben befestigt werden

Die dadurch entstehenden Klemmkräfte halten die Verstärkung in der Stanzform; die Montagezeit wird verkürzt.

Für Anwender, die eine zusätzliche Befestigung mittels Schrauben bevorzugen, sind trotzdem entsprechende Aussparungen vorgesehen. Der Vorteil: Die Standgenauigkeit ist höher, da sie deutlich weniger von den Maßtoleranzen beim Laserschneiden beeinflusst wird.

Die speziell ausgewählte Geometrie der mitgelieferten Schrauben sorgt dafür, dass die Centerline-Verstärkung flächig gegen die Trägerplatte gedrückt wird. Dadurch wird eine seitliche Deformation oder Verschiebung vermieden. Besonders bei der Ausrichtung der Werkzeuge zur Centerline ist dies ein entscheidender Vorteil, da es hier auf die optimale Passgenauigkeit ankommt.

Die Vorteile:

- Schraubenlose Montage durch Rippen
- Centerline-Markierung zur optischen Kontrolle
- Schlagfestes Material
- Zusätzliche Verschraubung möglich (Empfehlung HPT )

Für 12 mm Holzdicke



Für 15 mm Holzdicke



Für 18 mm Holzdicke



Bestell-Nr.	Bezeichnung	Farbe	VE
BLC00016	Centerline-Verstärkung für 12 mm Holzdicke inkl. Schrauben	Gelb	100 St.
BLC00017	Centerline-Verstärkung für 15 mm Holzdicke inkl. Schrauben	Gelb	100 St.
BLC00019	Centerline-Verstärkung für 18 mm Holzdicke inkl. Schrauben	Gelb	100 St.



CITO LOCK FIX Niederhalter inkl.
Mutter Ø 50 mm

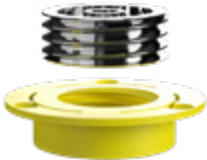

CITO LOCK FIX Niederhalter inkl.
Mutter Ø 33 mm

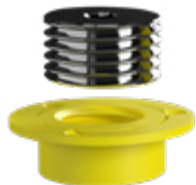

CITO LOCK FIX

Schnelle und sichere Befestigung der Stanzform im Schließrahmen

Durch das CITO LOCK FIX-System, bestehend aus einem CITO LOCK-Niederhalter und einer passenden CITO LOCK FIX-Mutter, gehört zeitaufwändiges Verschrauben der Stanzform mit der Grundplatte des Schließrahmens der Vergangenheit an. Mit einem Sechskantschlüssel wird die Stanzform sicher, einfach und schnell gespannt und gelöst. Dadurch wird die Rüstzeit erheblich verkürzt.

CITO LOCK FIX ist für alle Stanzformgrößen und Maschinen geeignet; erhältlich in den Größen 33 mm und 50 mm.

Die Vorteile auf einen Blick:

- Universell für alle Stanzmaschinenformate einsetzbar
- Schnelles, sicheres und einfaches Spannen und Lösen der Stanzform
- Beschleunigung des Rüstvorgangs

Bezeichnung	Farbe	VE	Bestell-Nr.
CITO LOCK FIX Niederhalter inkl. Mutter Ø 50 mm 1,97 inches	Silber	4 St.	BQF00001
CITO LOCK FIX Mutter Ø 50 mm 1,97 inches	Gelb	250 St.	BQF00002
CITO LOCK FIX Niederhalter inkl. Mutter Ø 33 mm 1,3 inches	Silber	4 St.	BQF00003
CITO LOCK FIX Mutter Ø 33 mm 1,3 inches	Gelb	250 St.	BQF00004



Perforier- und Prägezeichen

CITO Spikes (Perforierzeichen) sind mit Nadeln ausgestattete Metallplatten, auch Nadelzeichen genannt. Sie dienen zum Markieren von Wellpappe. Im Stanzprozess durchstoßen die Nadeln den Deckliner der Wellpappe und hinterlassen gut lesbare Zeichen.

CITO Spikes sind lieferbar als Spikes mit Kerbe, einer Schrifthöhe von 20 mm und als Mini Spikes mit einer Schrifthöhe von 10 mm. Die Nadeln sind in Buchstaben-, Zahlen- oder Symbol-Form angeordnet. Spezifische Symbole zum Anbringen von z. B. gesetzlich geforderten Kennzeichnungen wie Recyclinghinweisen sind in verschiedenen Größen erhältlich.

Mit dem CITO Spike System erhalten Sie ein logisches, an unterschiedliche Wellpappen angepasstes System von Spikes, Spikeleisten und Unterlagen. Einfaches und bequemes Handling und logischer Aufbau der Spikeleisten.

- Leichter Austausch der Spikes in der Leiste
- An die europäische Stanzformennorm angepasste Höhen
- Selbstklebende Unterlagen zum einfachen Höhenausgleich
- Einfache Montage der Leisten durch Selbstklebung
- CAD-Templates zur einfachen Konstruktion verfügbar

Identisches Konzept auch bei Mini Spikes und Mini Prägezeichen.

Symbole

Leichtmetallguss, mit Schriftzug genadelt, in Normgröße.

Spike „TRIMAN“



Spike „PAP 21“

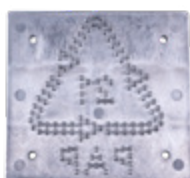

Bestell-Nr.	Bezeichnung	Außenmaße	Schriftgröße	Nadelhöhe
BQE00017	Spike „TRIMAN“	65 × 65 mm	54 × 59 mm	
BQE00006	Spike „PAP 20“	62 × 66 mm	49 × 58 mm	
BQE00018	Spike „PAP 20“ Mini, mit Senklöchern	35 × 30 mm	25,7 × 24,5 mm	
BQE00008	Spike „PAP 21“	62 × 66 mm	49 × 58 mm	
BQE00019	Spike „PAP 21“ Mini, mit Senklöchern	35 × 30 mm	25,7 × 24,5 mm	
BQE00016	Spike „PP 05“	60 × 66 mm	49 × 61 mm	
BQE00001	Resy-Symbol	66 × 62 × 6,5 mm	55 × 60 mm	3,5 mm
BQE00002	Resy-Symbol, mini	25 × 25 × 3,5 mm	23 × 22 mm	2,0 mm
BQE00003	Resy-Symbol*	75 × 75 × 5,3 mm	65 × 65 mm	2,8 mm
BQE00004	Resy-Symbol, mini*	25 × 25 × 3,5 mm	23 × 22 mm	2,0 mm
BQE00010	Grüner-Punkt-Symbol	50 × 50 × 7 mm	Ø 44 mm	3,7 mm
BQE00011	Grüner-Punkt-Symbol, mini	25 × 25 × 5,7 mm	Ø 22 mm	2,0 mm

* ohne Schriftzug

VE: 20 St.



Spikes mit Kerbe

Schrifthöhe 20 mm

Spike 0



Spike 1



Bestell-Nr.	Bezeichnung
BQE03000	Spike 0
BQE03001	Spike 1
BQE03002	Spike 2
BQE03003	Spike 3
BQE03004	Spike 4
BQE03005	Spike 5
BQE03006	Spike 6/9
BQE03007	Spike 7
BQE03008	Spike 8
BQE04010	Spike A
BQE04011	Spike B
BQE04012	Spike C
BQE04013	Spike D
BQE04014	Spike E
BQE04015	Spike F
BQE04016	Spike G
BQE04017	Spike H
BQE04018	Spike I
BQE04019	Spike J
BQE04020	Spike K
BQE04021	Spike L

Bestell-Nr.	Bezeichnung
BQE04022	Spike M
BQE04023	Spike N
BQE03000	Spike O
BQE04024	Spike P
BQE04025	Spike Q
BQE04026	Spike R
BQE04027	Spike S
BQE04028	Spike T
BQE04029	Spike U
BQE04030	Spike V
BQE04022	Spike W
BQE04031	Spike X
BQE04032	Spike Y
BQE04033	Spike Z
BQE04034	Spike "-"
BQE04035	Spike "/ "
BQE04036	Spike " , "
BQE04037	Spike "&"
BQE04038	Spike „Nadelkissen“
BQE04039	Spike „Fahne“

VE: 25 St.

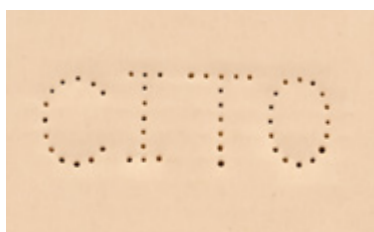

Mini Spikes

Schrifthöhe 10 mm

Endstück Mini Spike

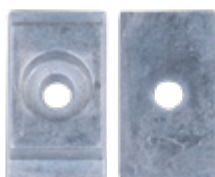

Mini Spike 1



Bestell-Nr.	Bezeichnung
BQE02000	Mini Spike 0
BQE02001	Mini Spike 1
BQE02002	Mini Spike 2
BQE02003	Mini Spike 3
BQE02004	Mini Spike 4
BQE02005	Mini Spike 5
BQE02006	Mini Spike 6/9
BQE02007	Mini Spike 7
BQE02008	Mini Spike 8
BQE02010	Mini Spike A
BQE02011	Mini Spike B
BQE02012	Mini Spike C
BQE02013	Mini Spike D
BQE02014	Mini Spike E
BQE02015	Mini Spike F
BQE02016	Mini Spike G
BQE02017	Mini Spike H
BQE02018	Mini Spike I
BQE02019	Mini Spike J

Bestell-Nr.	Bezeichnung
BQE02020	Mini Spike K
BQE02021	Mini Spike L
BQE02022	Mini Spike M
BQE02023	Mini Spike N
BQE02000	Mini Spike O
BQE02024	Mini Spike P
BQE02025	Mini Spike Q
BQE02026	Mini Spike R
BQE02027	Mini Spike S
BQE02028	Mini Spike T
BQE02029	Mini Spike U
BQE02030	Mini Spike V
BQE02022	Mini Spike W
BQE02032	Mini Spike X
BQE02033	Mini Spike Y
BQE02034	Mini Spike Z
BQE02035	Mini Spike "-"
BQE02036	Mini Spike "/ "
BQE02100	Endstück Mini Spike

VE: 25 St.



Mini Prägezeichen

Im Gegensatz zu Spikes wird bei den CITO Mini Prägezeichen der Deckliner der Wellpappe nicht durchstoßen. Sie werden z. B. bei E-Welle und F-Welle eingesetzt.

Durch die identische Grundgeometrie ist das Sortiment der CITO Mini Prägezeichen kompatibel mit dem CITO Spike System.

Schrifthöhe 10 mm

Mini Prägezeichen 5



Bestell-Nr.	Bezeichnung	Bestell-Nr.	Bezeichnung
BQE07000	Mini Prägezeichen 0/O	BQE07018	Mini Prägezeichen I
BQE07001	Mini Prägezeichen 1	BQE07019	Mini Prägezeichen J
BQE07002	Mini Prägezeichen 2	BQE07020	Mini Prägezeichen K
BQE07003	Mini Prägezeichen 3	BQE07021	Mini Prägezeichen L
BQE07004	Mini Prägezeichen 4	BQE07022	Mini Prägezeichen M/W
BQE07005	Mini Prägezeichen 5	BQE07023	Mini Prägezeichen N
BQE07006	Mini Prägezeichen 6/9	BQE07024	Mini Prägezeichen P
BQE07007	Mini Prägezeichen 7	BQE07025	Mini Prägezeichen Q
BQE07008	Mini Prägezeichen 8	BQE07026	Mini Prägezeichen R
BQE07010	Mini Prägezeichen A	BQE07027	Mini Prägezeichen S
BQE07011	Mini Prägezeichen B	BQE07028	Mini Prägezeichen T
BQE07012	Mini Prägezeichen C	BQE07029	Mini Prägezeichen U
BQE07013	Mini Prägezeichen D	BQE07030	Mini Prägezeichen V
BQE07014	Mini Prägezeichen E	BQE07032	Mini Prägezeichen X
BQE07015	Mini Prägezeichen F	BQE07033	Mini Prägezeichen Y
BQE07016	Mini Prägezeichen G	BQE07034	Mini Prägezeichen Z
BQE07017	Mini Prägezeichen H	BQE02100	Endstück Mini Spike

VE: 25 St.

Spikes mit Spikeleiste für Spikes mit Kerbe und Unterlage zum Höhenausgleich

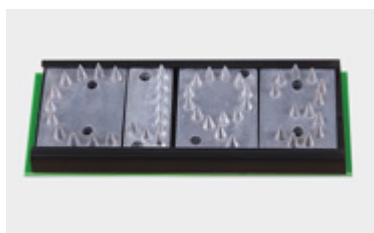

Zubehör für Spikes, Mini Spikes und Mini Prägezeichen

Bestell-Nr.	Bezeichnung	Abmessungen (L × B × H)	Farbe	VE
BQE04100	Spikeleiste für Spikes mit Kerbe, Schrifthöhe 20 mm, selbstklebend	700 × 29 × 5,2 mm Bodendicke: 1,9 mm	Schwarz	1 St.
AQE00001	Unterlage zum Höhenausgleich für Spikeleiste, selbstklebend	700 × 28 × 0,5 mm	Pink	25 St.
AQE00003	Unterlage zum Höhenausgleich für Spikeleiste, selbstklebend	700 × 28 × 0,8 mm	Gelb	25 St.
AQE00002	Unterlage zum Höhenausgleich für Spikeleiste, selbstklebend	700 × 28 × 1,0 mm	Grün	25 St.
BQE02101	Spikeleiste für Mini Spikes und Mini Prägezeichen, nicht selbstklebend	1000 × 16,4 × 3,0 mm Bodendicke: 0,8 mm	Blau	1 St.
AQE00011	Unterlage zum Höhenausgleich für Spikeleiste Mini Spikes und Mini Prägezeichen, selbstklebend	700 × 16 × 0,5 mm	Pink	25 St.
AQE00013	Unterlage zum Höhenausgleich für Spikeleiste Mini Spikes und Mini Prägezeichen, selbstklebend	700 × 16 × 0,8 mm	Gelb	25 St.
AQE00012	Unterlage zum Höhenausgleich für Spikeleiste Mini Spikes und Mini Prägezeichen, selbstklebend	700 × 16 × 1,0 mm	Grün	25 St.



Einschlagmutter ohne Gewinde



Einschlagmuttern mit Gewinde



Einschlagführung und Einschlagmuttern

Bestell-Nr.	Bezeichnung	VE
BLC05101	Einschlagmutter ohne Gewinde Ø 22 mm, Hülse Ø 9,9 mm, Höhe 11,5 mm	100 St.
BLC05103	Einschlagmutter mit Gewinde, M3 Höhe 5 mm, Ø 13 mm, Bohrung 4,35 mm	1000 St.
BLC05104	Einschlagmutter mit Gewinde, M4 Höhe 8 mm, Ø 15 mm, Bohrung 5,2 mm	500 St.
BLC05105	Einschlagmutter mit Gewinde, M5 Höhe 8,4 mm, Ø 17 mm, Bohrung 6,6 mm	300 St.
BLC05106	Einschlagmutter mit Gewinde, M6 Höhe 9 mm, Ø 18 mm, Bohrung 7,4 mm	200 St.
BLC05108	Einschlagmutter mit Gewinde M8 Höhe 11 mm, Ø 22 mm, Bohrung 9,5 mm	100 St.
BLC05110	Einschlagmutter mit Gewinde M10 Höhe 12 mm, Ø 25 mm, Bohrung 12,0 mm	100 St.

Material: Stahl verzinkt



CITO Linienzieher

Mit dem CITO Linienzieher wird das Wechseln der Schneid-, Rill- und Perforationslinien (2 - 4 pt Linien) auf der Stanzform zum Kinderspiel.

- Einfache und effiziente Handhabung
- Verkantungsfreies Ziehen der Linien durch vertikal wirkende Zugkräfte
- Austauschbare Klemmböden, für eng aneinanderliegende Linien
- Durch magnetische Aufsetzstifte einfache und flexible Positionierung des CITO Linienziehers
- Für Links- und Rechtshänder geeignet
- Für Linien von 2 - 4 pt geeignet
- Ersatzklemmböden (breit und schmal) separat erhältlich
- Schmale und breite Klemmböden im Set enthalten

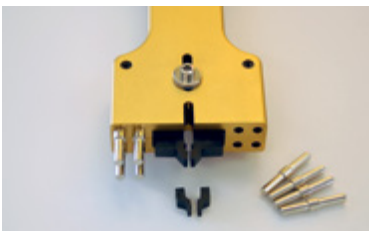

Bestell-Nr.	Bezeichnung	VE
BQS00020	CITO Linienzieher	1 St.
BQS00021	Klemmböden für CITO Linienzieher	2 St.
BQS00022	Klemmböden (schmal, für Linienabstände unter 6 mm) für CITO Linienzieher	2 St.
BQS00023	Aufnahme für Klemmböden für Linienzieher	1 Set
BQS00024	Pins für CITO Linienzieher	1 St.



Hämmer

Hammer SIMPLEX



CITO PU Hammer Rotation



Bezeichnung	Kopf	Material	VE	Bestell-Nr.
Hammer SIMPLEX inkl. Aluminium-Einsatz	Ø 30 × 90 mm	Aluminium	1 St.	BQS00001
Einsatz für SIMPLEX-Hammer	Ø 30 mm	Aluminium	1 St.	BQS00009
PU-Einsatz für SIMPLEX-Hammer	Ø 30 mm	Polyurethane		BQS00066
Hammer SIMPLEX, ohne Einsätze	Ø 40 × 115 mm	Aluminium	1 St.	BQS00002
Hammer SIMPLEX Einsatz	Ø 40 mm	Aluminium	1 St.	BQS00003
PU-Einsatz für SIMPLEX-Hammer	Ø 40 mm	Polyurethane	1 St.	BQS00067
CITO PU Hammer Rotation	Ø 70 × 115 mm		1 St.	BQS00063
Kopf für CITO PU Hammer Rotation	Ø 70 × 115 mm		1 St.	BQS00062
CITO PU Hammer Flachbett	Ø 50 × 125 mm		1 St.	BQS00065
Kopf für CITO PU Hammer Flachbett	Ø 50 × 125 mm		1 St.	BQS00064
Rohhaut Hammer	Ø 50 × 89 mm		1 St.	BQS00034
Rohhaut Hammer	Ø 63 × 102 mm		1 St.	BQS00035
Hammer Aluminium mit Kunststoffstiel	Ø 25 × 170 mm	Aluminium	1 St.	BQS00012

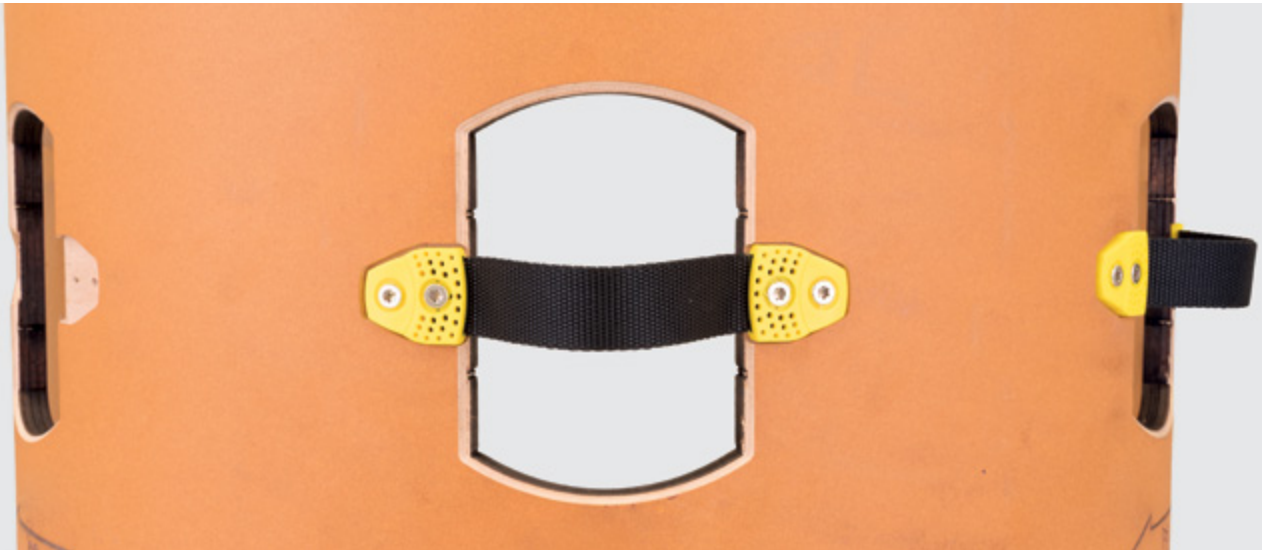

CITO-Handgriff für Rotationshalbschalen



CITO-Handgriffe für Rotationshalbschalen dienen dem einfachen Transport und der reibungslosen Handhabung von Rotationsstanzformen.

Der sichere Transport der Halbschalen wird durch die vierfache Verschraubung gewährleistet.

Durch das Einfräsen einer Tasche mit einer Frästiefe von 4,00 mm kann der CITO-Handgriff störungsfrei für den Stanzprozess montiert werden.

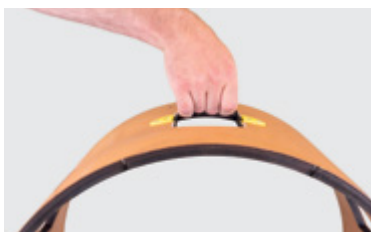
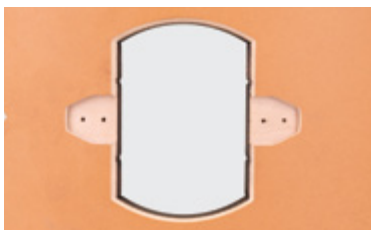

Bestell-Nr.	Bezeichnung	Gesamtlänge	VE
BLR01007	CITO-Handgriff für Rotationshalbschalen	170 mm	100 St.

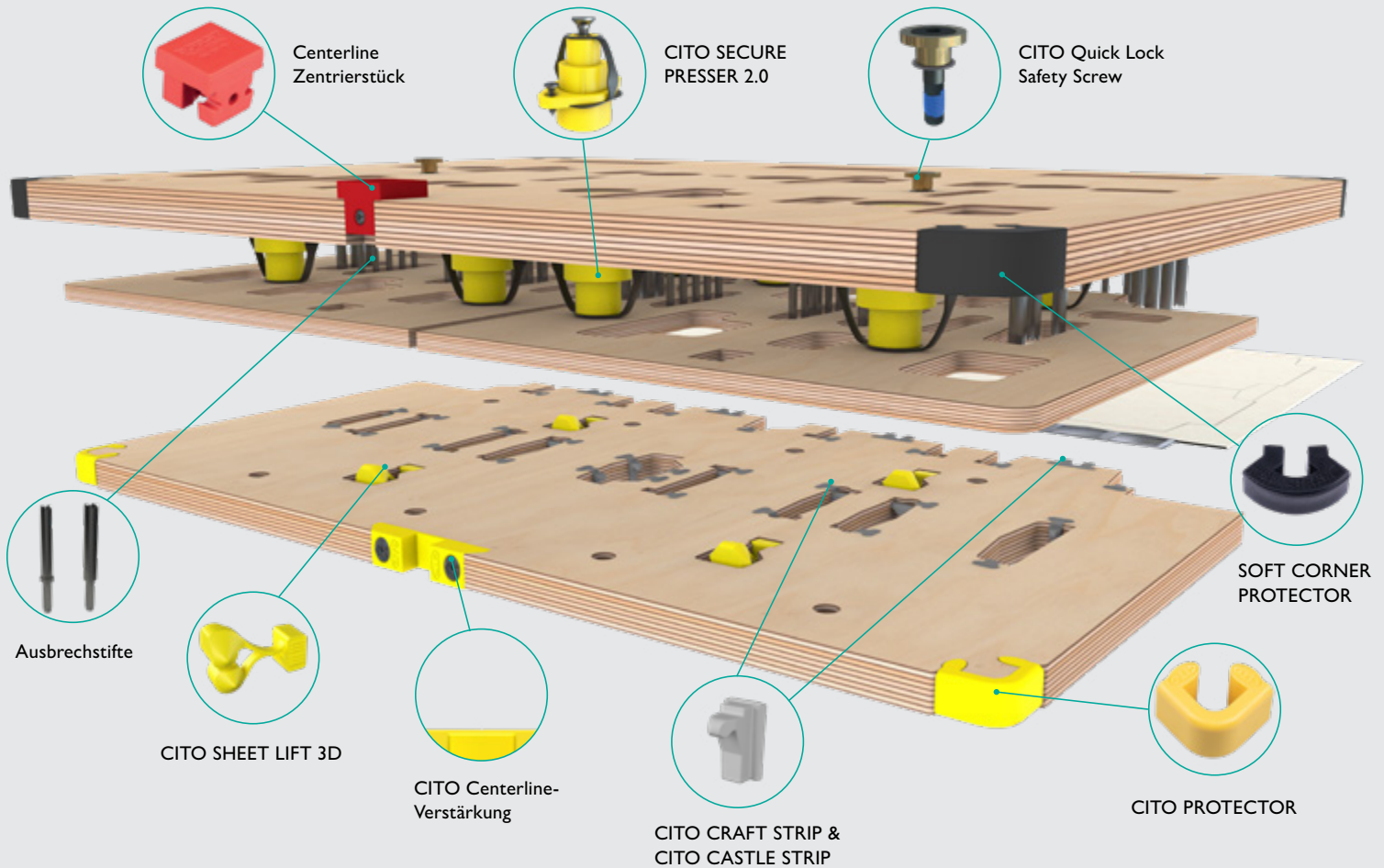

CITO-Ausbrechkomponenten



CITO SECURE PRESSER 2.0



Speziell für den Einsatz in Ausbrechwerkzeugen mit Presserplatte zur Verarbeitung von Vollpappe und Wellpappe konzipiert

Der CITO SECURE PRESSER 2.0 erfüllt höchste Ansprüche im Produktionsprozess und setzt neue Maßstäbe in Sachen Sicherheit, Geschwindigkeit und Effizienz.

Die Ausbrechkomponente überzeugt auch bei extrem hohen Maschinengeschwindigkeiten durch eine störungsfreie und zuverlässige Produktion. Der Presser ist komplett vormontiert mit integrierten Schrauben und Fangband. Die Montage der Presser zwischen dem oberen Ausbrechwerkzeug und der Presserplatte wird dadurch erheblich schneller und einfacher.

Durch den Einsatz von Ausbrechwerkzeugen mit Presserplatte kann eine konstant hohe Produktionsleistung bei maximaler Maschinengeschwindigkeit erzielt werden. Der CITO SECURE PRESSER 2.0 ist dabei die Schlüsselkomponente, um eine gleichmäßige Druckverteilung über die gesamte Fläche des unteren Ausbrechwerkzeugs sicherzustellen. Dabei spielt es keine Rolle, ob es sich um minderwertiges Material oder nicht plan liegende Bogen handelt.

Der CITO SECURE PRESSER 2.0 in Kombination mit Presserplatte reduziert Maschinenstillstände und Verschleiß an der Maschine.

Die Vorteile:

- Hohe Standzeit für alle Auftragsarten bei voller Maschinengeschwindigkeit
- „Pick and place“: für rasche und zuverlässige Montage
- Fangband und Schrauben komplett vormontiert
- Schnelles und sicheres Verschrauben der Presserplatte durch verzahnte Verdrehsicherung
- Gleichmäßige Druckverteilung selbst bei anspruchsvollen Materialien
- Störungsfreie Produktion ohne Unterbrechungen

CITO SECURE PRESSER 2.0 – modernste Ausbrechtechnologie, die neue Standards in Sachen Produktionssicherheit und Effizienz setzt!



Bestell-Nr.	Bezeichnung	Farbe	VE
BLA02005	CITO SECURE PRESSER 2.0 komplett vormontiert mit integrierten Schrauben und Fangband	Gelb	50 St.

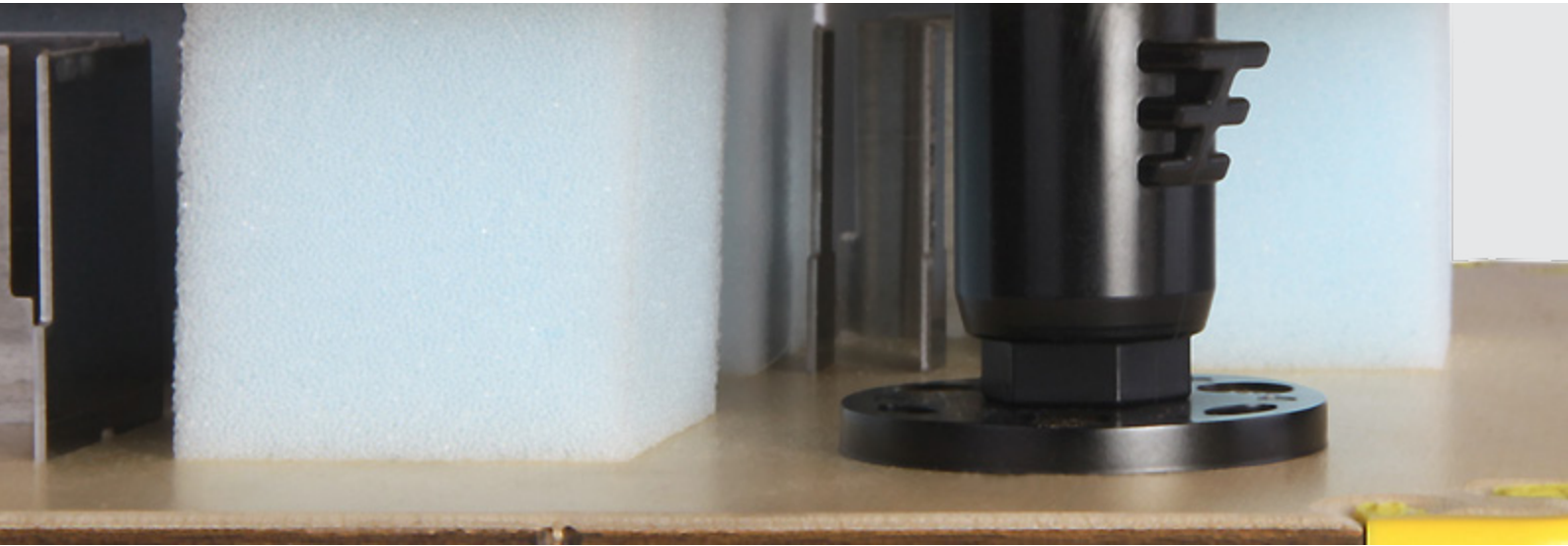

CITO LOCK

CITO LOCK Schraube und Mutter



Sicherer Transport und sichere Lagerung durch besseren Schutz Ihrer Ausbrechwerkzeuge. Erhältlich in zwei Größen.

- Sicherungsschraube aus 100 % bruchsicherem Material
- Keine Beschädigung Ihrer wertvollen Ausbrechwerkzeuge beim Transport
- Sichere Lagerung Ihrer Werkzeuge
- Bessere Maschinenleistung, weniger Stillstand
- Einfaches und sicheres Handling
- Automatische Schutzverriegelung
- Patentiert

Bestell-Nr.	Bezeichnung	Farbe	Länge	VE
BLC01020	CITO LOCK Schraube	Gelb	43 mm	250 St.
BLC01021	CITO LOCK Mutter	Gelb		250 St.
BLC01022	CITO LOCK Schraube	Schwarz	50 mm	250 St.
BLC01023	CITO LOCK Mutter	Schwarz		250 St.



CITO Zentrierschraube für Centerline I

Sicherer Transport und sichere Lagerung durch besseren Schutz Ihrer Ausbrechwerkzeuge. Erhältlich in zwei Größen.

- Sicherungsschraube aus 100 % bruchsicherem Material
- Einfaches und sicheres Handling

Bestell-Nr.	Bezeichnung	Farbe	Länge	VE
BLC01036	Schraube für Centerline I	Grau	43 mm	250 St.
BLC01037	Mutter für Centerline I	Grau		300 St.
BLC01038	Schraube für Centerline I	Rot	50 mm	250 St.
BLC01039	Mutter für Centerline I	Rot		300 St.

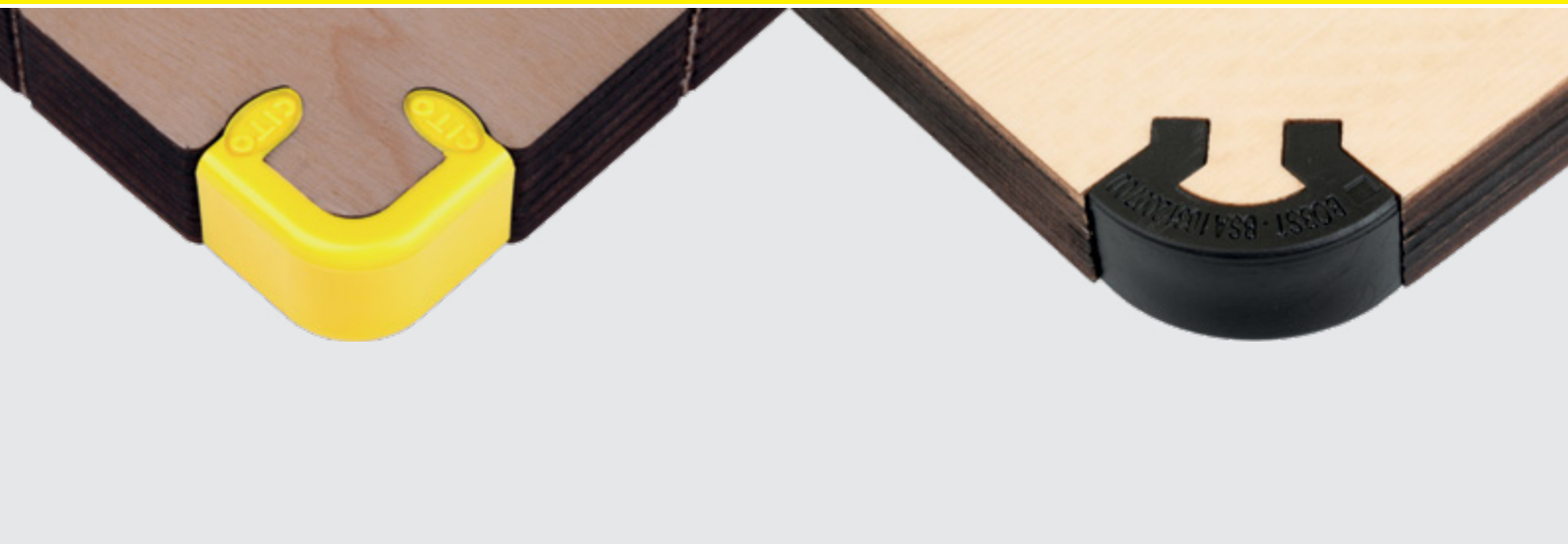

PROTECTOR

CITO PROTECTOR und SOFT CORNER PROTECTOR schützen die Ecken vor Schäden beim Transport oder beim Ein- und Auslagern der Stanzform. Erhältlich für drei Holzstärken.

Vorteile

- 100 % bruchsicheres Material
- Keine Beschädigungen der Stanzformecken
- Rüstzeiten an der Maschine werden deutlich verkürzt, da keine Nacharbeiten anfallen
- Reduziertes Verletzungsrisiko für Mitarbeiter
- Ein Gütesiegel für den Einsatz von CITO-Technologie auf der Stanzform



CITO PROTECTOR

Bestell-Nr.	Bezeichnung	Holzstärke	VE
BQK00001	CITO PROTECTOR	12 mm	500 St.
BQK00002	CITO PROTECTOR	15 mm	500 St.
BQK00003	CITO PROTECTOR	18 mm	500 St.



SOFT CORNER PROTECTOR

Bestell-Nr.	Bezeichnung	Holzstärke	VE
BQK00041	SOFT CORNER PROTECTOR	15 mm	200 St.
BQK00042	SOFT CORNER PROTECTOR	15,9 mm	200 St.
BQK00043	SOFT CORNER PROTECTOR	18 mm	200 St.



CITO SHEET RAMP

CITO SHEET RAMP S



CITO SHEET RAMP M



Kleiner Helfer mit großer Wirkung

CITO SHEET RAMP hebt den Bogen vor Hindernissen an, um einen schnelleren und sicheren Maschinenlauf zu ermöglichen. Zudem unterstützt CITO SHEET RAMP das Anheben des Bogens nach dem Stanzprozess, z. B. aus dem Rillkanal. Der Maschinenführer platziert die selbstklebende CITO SHEET RAMP per „Pick and Place“ in Maschinenlaufrichtung vor der Störkontur. Der Einsatz kann auf Wechselstanzplatten, Stanz-Rill-Platten, Pertinax-Matrizen, dem mittleren Ausbrechbrett oder dem unteren Nutzentrennwerkzeug als Problemlöser erfolgen. Die hohe Klebekraft und die einfache Handhabung machen die CITO SHEET RAMP einzigartig. Eine geringe Fertigungstoleranz ermöglicht bei Bedarf ein genaues Einkleben in den gefrästen Konturen.

Anwendungsgebiete

Stanzplatte: Vor einer Gegenritzung oder einer Gegenrillung: Der Karton wird vor dem Stanzprozess störungsfrei über das Hindernis transportiert. Nach dem Stanzprozess wird der Karton ausgeworfen, was den Bogentransport unterstützt. Vor einer Pertinax-Matrize oder auf der Pertinax-Matrize vor einer Rillung oder Gegenritzung. CITO SHEET RAMP kann auch bei Prägungen eingesetzt werden.

Stanz-Rill-Platte: Vor einem gefrästen Rillkanal quer zur Maschinenlaufrichtung, um den Bogen nach der Stanzung aus dem Kanal zu heben. Vor einem Gegenritzer oder Gegenriller, um den Bogen über das Hindernis zu transportieren.

Mittleres Ausbrechbrett: Zum Bogentransport über Abfalllöcher und zur Vermeidung von Stoppem.

Unteres Nutzentrennwerkzeug: Zur Optimierung des Bogentransports.

Anwendungsnutzen:

- Höhere Maschinengeschwindigkeit
- Vermeidung von Maschinenstoppem

CITO SHEET RAMP ist geeignet für Karton und Wellpappe.

Bestell-Nr.	Bezeichnung	Länge	Farbe	VE
BQR00003	CITO SHEET RAMP S	11 mm 0,43"	Schwarz	200 St.
BQR00004	CITO SHEET RAMP M	21 mm 0,83"	Schwarz	200 St.

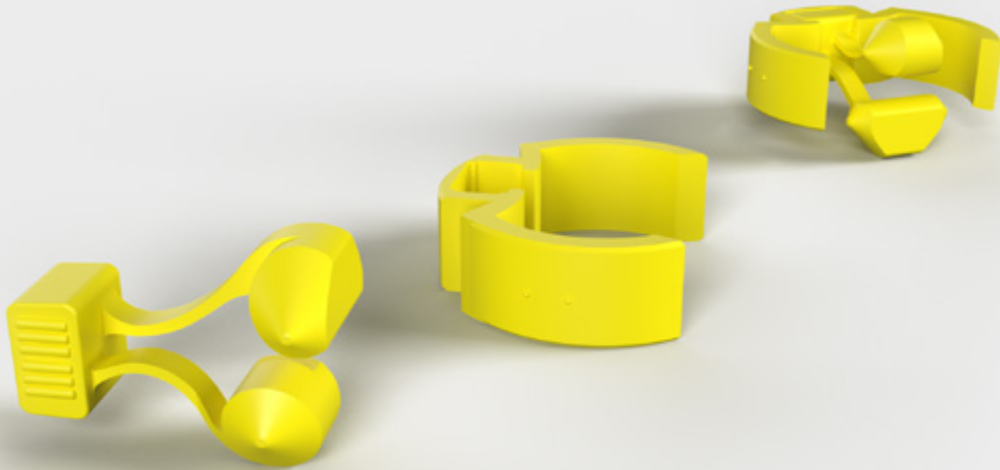

CITO SHEET LIFT 3D

CITO SHEET LIFT 3D

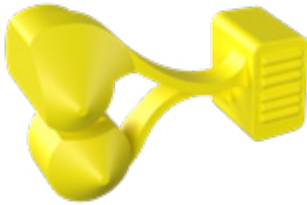

CITO SHEET LIFT 3D ADD

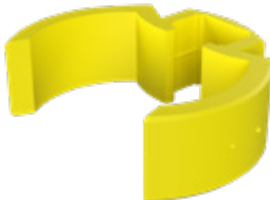

Optimale Lösung für die Bogenanhebung – doppelseitig einsetzbar!

CITO SHEET LIFT 3D ist ein hochwertiges Element zur Bogenanhebung in der Ausbrechform für Karton und Wellpappe.

Es wird einfach und ohne zusätzliche Werkzeuge in die entsprechenden Laserausschnitte im unteren Ausbrechbrett gesteckt; anschließend wird darüber ein Bogenniederhalter (Schaumstoff, Presser oder Presserplatte) positioniert.

Beim Ausbrechvorgang drückt der Schaumstoff den Bogen gegen das untere Ausbrechbrett und gegen das CITO SHEET LIFT 3D, welches in das Ausbrechbrett gedrückt wird. Nach dem Ausbrechen wird der Bogen durch die Federkraft des CITO SHEET LIFT 3D angehoben und die Greiferstange zieht den Bogen berührungsfrei über das Ausbrechbrett.

Durch die unterschiedlich ausgeprägten Seiten kann CITO SHEET LIFT 3D für Wellpappe und Karton eingesetzt werden. Je nach Beschaffenheit und Stärke des Materials kann CITO SHEET LIFT 3D auch tiefer ins Holz eingesetzt werden, um damit den optimalen Bogenlauf zu gewährleisten.

Bestehende Ausbrechformen können nachträglich mit dem selbstklemmenden Spannring CITO SHEET LIFT 3D ADD in Kombination mit CITO SHEET LIFT 3D ausgerüstet werden.

Die Vorteile:

- Flexibel und beidseitig einsetzbar
- Effektive Bogenanhebung
- Jederzeit nachrüstbar

Bestell-Nr.	Bezeichnung	Farbe	VE
BLA03003	CITO SHEET LIFT 3D	Gelb	1000 St.
BLA03005	CITO SHEET LIFT 3D ADD Selbstklemmender Spannring für CITO SHEET LIFT	Gelb	500 St.
BLA03006	Fräser für CITO SHEET LIFT ADD		1 St.



CITO SHEET PRESSER

Für gleichmäßig flache Bogen während des Ausbrechens

CITO SHEET PRESSER ist ein reißfestes Federelement aus einem flexiblen Material, das zwischen der Andruckplatte und der oberen Ausbrechform montiert wird. In Kombination mit dem robusten Schaumstoff wird ein konstant hohes Ergebnis erzielt; die Produktion läuft störungsfrei mit deutlich weniger Maschinenstopps.

Das Federelement ist universell für alle Maschinentypen und Materialien einsetzbar und bestens geeignet für Maschinengeschwindigkeiten bis 7500 Bogen / Stunde. Durch den Einsatz einer Anpressplatte werden die Bogen während des Ausbrechvorgangs gleichmäßig flach angedrückt. Die Befestigung an der oberen Ausbrechform erfolgt durch einfache Verschraubung; passende Schrauben-Sets sind im Lieferumfang enthalten.

Die Vorteile:

- Reißfestes und flexibles Material
- Konstante, verschleißfreie Produktion
- Gleichmäßig flache Bogen

Bestell-Nr.	Bezeichnung	Farbe	VE
BLA02001	CITO SHEET PRESSER S 30 × 38 mm 1,18 × 1,50" reißfestes Federelement, inkl. Schrauben	Schwarz	100 St.
BLA02002	CITO SHEET PRESSER M 40 × 38 mm 1,58 × 1,50" reißfestes Federelement, inkl. Schrauben	Schwarz	100 St.

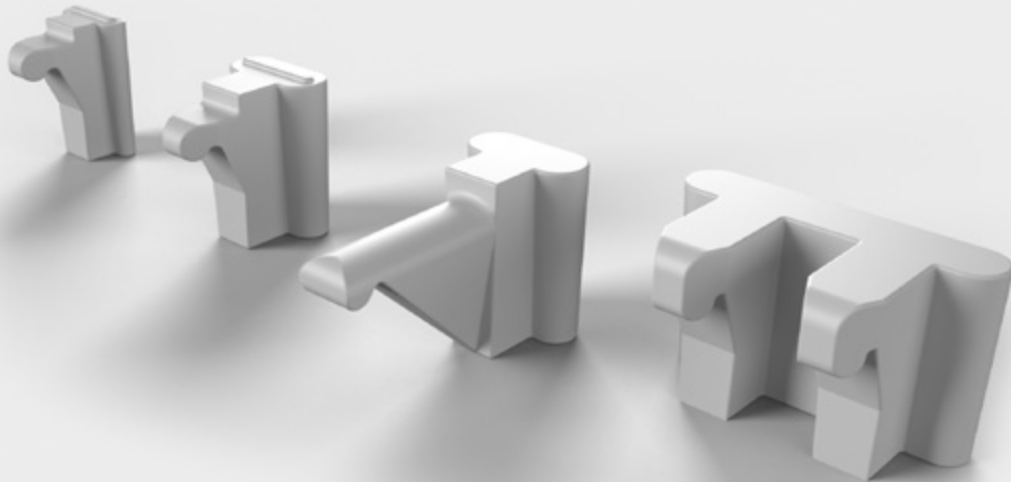

CITO CRAFT STRIP CITO CASTLE STRIP

CITO CRAFT STRIP S



CITO CRAFT STRIP M



CITO CRAFT STRIP L

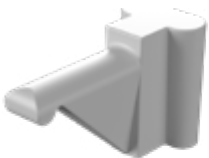

CITO CASTLE STRIP

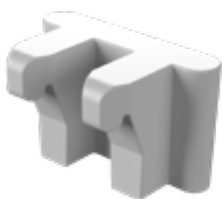

Effizientes Ausbrechen des Innenabfalls und des Seitenrands

CITO CRAFT STRIP und CITO CASTLE STRIP sind optimal geeignet bei anspruchsvollen Abfallteilen bzw. bei schweren, dicken Materialsorten sowie Materialsorten mit langen Fasern (z. B. Karton, Kraftliner, Pappe, E-Welle und Wellpappe). Dank der besonderen Produkteigenschaften können auch größte Auflagen in konstant hoher Qualität produziert werden.

CITO CRAFT STRIP wurde speziell für das Ausbrechen des Innenabfalls entwickelt. Durch das mehrstufige Design wird der Abfall in zwei Schritten aus dem Bogen getrennt und sicher ausgeworfen.

CITO CASTLE STRIP wurde für den Einsatz am Seitenrand und Hinterrand konzipiert. Die starken Haltepunkte von Seitenrand und Hinterrand werden vor dem Ausbrechen komplett zerstört.

Mit CITO CRAFT STRIP und CITO CASTLE STRIP entfällt das zeitintensive und aufwändige Abschrägen der unteren Ausbrechform.

Die Vorteile:

- Trennung der Haltepunkte des Abfalls vor dem eigentlichen Ausbrechvorgang
- Dank des mehrstufigen Designs zuverlässiges Auswerfen und Trennen des Abfalls aus dem Bogen in zwei Schritten
- Kein Abschrägen der unteren Ausbrechform notwendig
- Deutlich weniger Belastung von Stanzmaschine und Ausbrechwerkzeug
- Ideal einsetzbar in Standardwerkzeugen und dynamischen Ausbrechformen

Bestell-Nr.	Bezeichnung	Farbe	VE
BLA01001	CITO CRAFT STRIP S	Silber	250 St.
BLA01002	CITO CRAFT STRIP M	Silber	250 St.
BLA01003	CITO CRAFT STRIP L	Silber	250 St.
BLA01004	CITO CASTLE STRIP	Silber	200 St.

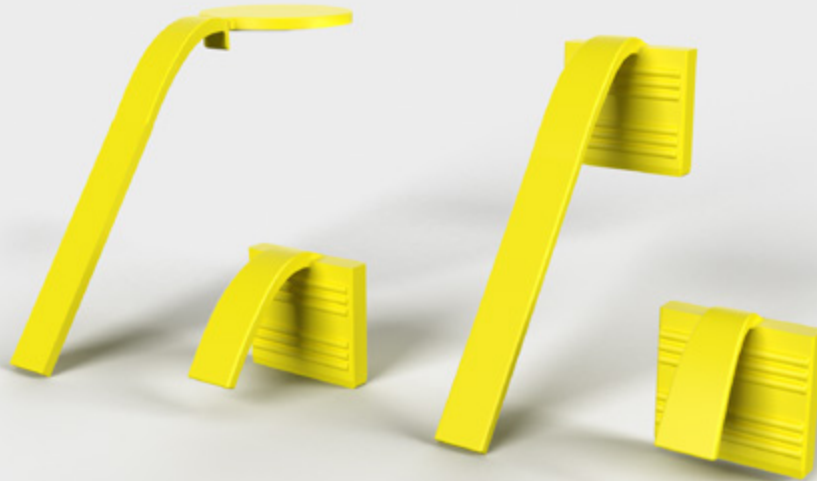

CITO BOX RAMP

CITO BOX RAMP S



CITO BOX RAMP M



CITO BOX RAMP L



CITO BOX RAMP H



Effiziente Lösung zum Ausbrechen des Innenabfalls

Durch den Einsatz von CITO BOX RAMP entfällt das herkömmliche Ansträgen der Innenabfälle im unteren Ausbrechbrett. Aufwändiges Setzen beim Innenabfall und von Hand geschnittene Abstreifer im Ausbrechbrett sind nicht erforderlich. Hervorragend geeignet für alle dynamischen Ausbrecharten (z. B. Stifte, Krallen) und alle Materialien (z. B. Karton, E-Welle und Wellpappe).

In vier verschiedenen Varianten erhältlich:

- **CITO BOX RAMP S** und **CITO BOX RAMP M**
Unterstützung des Bogentransports. Durch die Ausbrechkomponenten wird das Anstoßen des Nutzens gegen die Vorderkante des Innenabfalls einfach und zuverlässig verhindert.
- **CITO BOX RAMP L**
Abstreifer für den Seitenrand. Der Abfall wird beim Ausbrechen seitlich abgeführt, typische Störungen in der Fertigung werden vermieden und somit eine optimale und konstante Maschinenleistung sichergestellt.
- **CITO BOX RAMP H**
Speziell für den Maschinenführer als funktionelle Ergänzung vorhandener Ausbrechformen. Durch einen starken Klebepunkt kann eine nachträgliche Befestigung während der Produktion einfach durchgeführt werden. Ein Anschlag ermöglicht das präzise Positionieren zur Brettkante.

Die Vorteile:

- Kein aufwendiges Nacharbeiten – für schnelles und effizientes Ausbrechen der Abfälle
- Universell einsetzbar für alle dynamischen Ausbrecharten
- Präzise Positionierung der Ausbrechkomponenten
- Konstant hohe Maschinenleistung

Bestell-Nr.	Bezeichnung	Funktionsweite	Farbe	VE
BLA04001	CITO BOX RAMP S	6,0 mm 0,24"	Gelb	500 St.
BLA04002	CITO BOX RAMP M	7,0 mm 0,28"	Gelb	500 St.
BLA04003	CITO BOX RAMP L	21,0 mm 0,83"	Gelb	250 St.
BLA04004	CITO BOX RAMP H *	21,0 mm 0,83"	Gelb	250 St.

* selbstklebend, für den nachträglichen Einsatz am Stanzautomaten

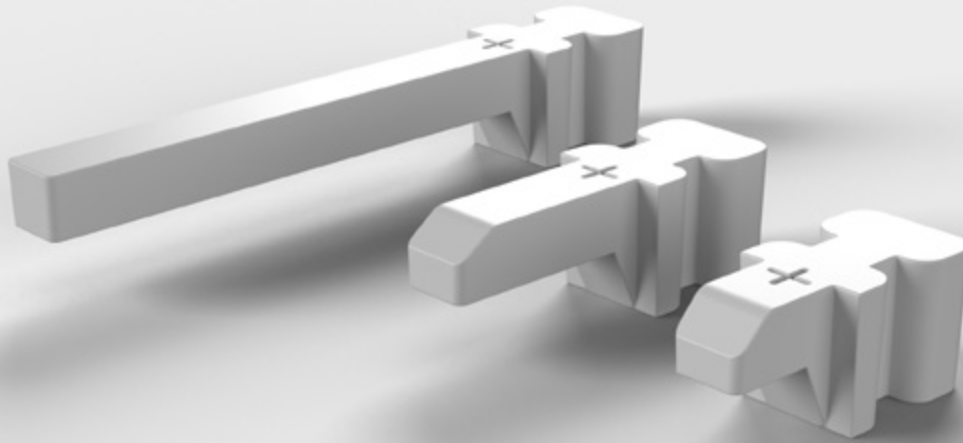

CITO DYN SEPARATOR

CITO DYN SEPARATOR S



CITO DYN SEPARATOR M

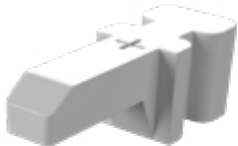

CITO DYN SEPARATOR L

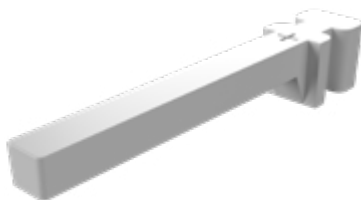

Zuverlässige dynamische Trennung des Randabfalls

Die speziellen Passerkreuze auf der Oberseite der Ausbrechkomponente sorgen für eine schnelle und exakte Passerkontrolle beim Einrichten der unteren Ausbrechform zum Bogen. Weitere Hilfsmittel oder Werkzeuge sind dabei nicht notwendig.

Auch ohne Schrauben lässt sich CITO DYN SEPARATOR stabil befestigen. Der Randabfall wird durch den hohen Gegendruck über die breite Schulter am seitlichen Trennmesser sicher und zuverlässig ausgebrochen.

Die Vorteile:

- Schnelle, einfache und effiziente Passerkontrolle
- Montage ohne weitere Werkzeuge
- Hoher Gegendruck für zuverlässigen Ausbrechvorgang

Bestell-Nr.	Bezeichnung	Länge	Farbe	VE
BLA05003	CITO DYN SEPARATOR S	9 mm 0,35"	Silber	150 St.
BLA05004	CITO DYN SEPARATOR M	20 mm 0,79"	Silber	150 St.
BLA05005	CITO DYN SEPARATOR L	55 mm 2,17"	Silber	150 St.



Stripping Foam

Dual Stripping Foam

Zur Vermeidung von Maschinenstoppern. Der obere Schaumstoff ist härter und fixiert dadurch das Stanzgut ideal.



Bestell-Nr.	Bezeichnung	Abmessungen (L × B × H)	VE
Streifen			
BLB00001	Dual Stripping Foam, selbstklebend	1000 × 40 × 40 mm	100 Streifen
BLB00002	Dual Stripping Foam, selbstklebend	1000 × 40 × 50 mm	100 Streifen
Würfel			
BLB01090	Dual Stripping Foam, selbstklebend	40 × 20 × 40 mm	4116 Würfel
BLB01091	Dual Stripping Foam, selbstklebend	40 × 40 × 40 mm	2016 Würfel
BLB01092	Dual Stripping Foam, selbstklebend	40 × 80 × 40 mm	1008 Würfel

Stripping Foam RG35 / RG65



Bestell-Nr.	Bezeichnung	Abmessungen (L × B × H)	Farbe	VE
Stripping Foam RG35				
Streifen				
BLB01015	RG35, selbstklebend	1000 × 40 × 40 mm	Blau	72 Streifen
Würfel				
BLB01086	RG35, selbstklebend	40 × 20 × 40 mm	Blau	3456 Würfel
BLB01019	RG35, selbstklebend	40 × 40 × 40 mm	Blau	1728 Würfel
BLB01087	RG35, selbstklebend	40 × 80 × 40 mm	Blau	864 Würfel
BLB01020	RG35, selbstklebend	40 × 40 × 50 mm	Blau	1728 Würfel
Stripping Foam RG65				
Streifen				
BLB01035	RG65, selbstklebend	1000 × 40 × 40 mm	Grau	72 Streifen
BLB01038	RG65, selbstklebend	1000 × 40 × 50 mm	Grau	60 Streifen
Würfel				
BLB01081	RG65, selbstklebend	40 × 20 × 40 mm	Grau	3456 Würfel
BLB01080	RG65, selbstklebend	40 × 40 × 40 mm	Grau	1728 Würfel
BLB01082	RG65, selbstklebend	40 × 80 × 40 mm	Grau	864 Würfel

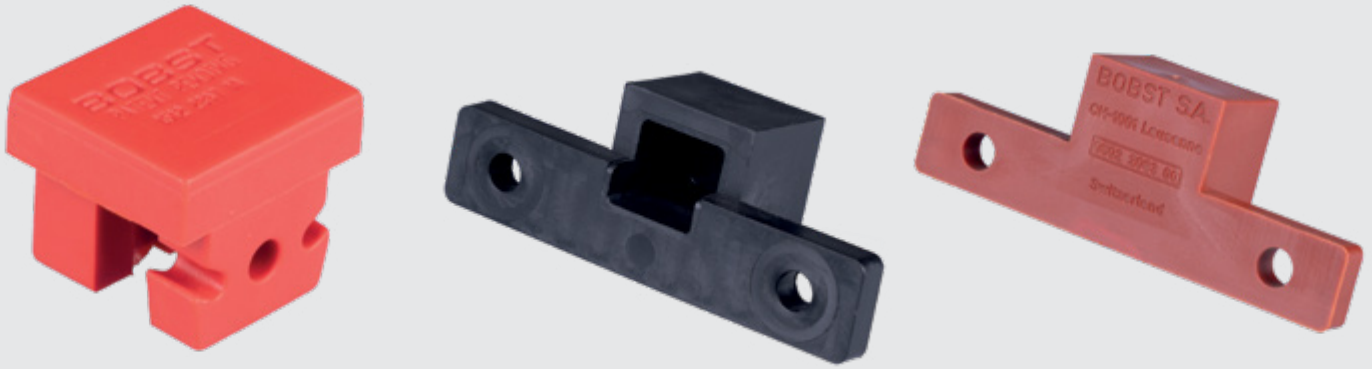

Zentrierstücke

Setline-Produkte für schnelles und mittiges Einrichten des Stanzautomaten.

	Bezeichnung	Bereich	Farbe	VE	Bestell-Nr.
	Centerline Zentrierstück für BOBST Schnellspannsystem	A / N	Rot	100 St.	BLC02010
	REGISTER BLOCK für Schnellspannsystem	A / N	Gelb	250 St.	BLC02001
	Centerline I Zentrierstück für oberes Ausbrechbrett	A	Schwarz	50 St.	BLC02005
	Centerline II Zentrierstück für unteres Ausbrechbrett	A	Rot	50 St.	BLC02006
	Zentrierstück für BOBST Schnellspannsystem	A / N	Blau	100 St.	BLC02007
	Setline I + II Zentrierstück für oberes Ausbrechbrett	A	Schwarz	100 St.	BLC02008
	Setline II Zentrierstück für unteres Ausbrechbrett	A	Weiß	100 St.	BLC02009
	Zentrierstück für unteren Nutzentrenner	N	Schwarz	25 St.	BLC02004

A: Ausbrechen

N: Nutzentrennen



Ausbrechstifte und -platten

Durch die Zackenkronen an den Ausbrechstiften und die Spitzen an den Ausbrechplatten wird der Abfall perfekt nach unten geführt: Das Verdrehen und Zurückspringen des Abfalls wird so verhindert.

Kontrolliertes Ausbrechen bedeutet weniger Maschinenstopps und schnelleren Maschinenlauf.

Ausbrechstift, Kronenkopfstift



Ausbrechstifte mit schmaler Schulter ohne Spitze



Ausbrechplatten mit Spitze



Ausbrechstifte

Bestell-Nr.	Ø Kopf	VE
Ausbrechstift, Kronenkopfstift, Höhe 50 mm, Fuß Ø 4 mm		
BLC03001	Ø 2 mm	200 St.
BLC03002	Ø 3 mm	200 St.
BLC03004	Ø 4 mm	200 St.
BLC03003	Ø 5 mm	200 St.
BLC03005	Ø 6 mm	200 St.
BLC03021	Ø 5 mm	200 St.
BLC03020	Ø 6 mm	200 St.

Ausbrechstift, schmale Schulter, ohne Spitze, Höhe 50 mm, Fuß Ø 4 mm

BLC03016	Ø 2 mm	200 St.
BLC03006	Ø 3 mm	200 St.
BLC03009	Ø 4 mm	200 St.
BLC03010	Ø 5 mm	200 St.
BLC03007	Ø 6 mm	200 St.
BLC03011	Ø 8 mm	200 St.
BLC03015	Ø 10 mm	200 St.

Ausbrechplatten

Bestell-Nr.	Länge	VE
Ausbrechplatte, mit Spitze, Stärke 3 pt, Höhe 50,9 mm		
BLC08001	4 mm	500 St.
BLC08002	6 mm	500 St.
BLC08003	8 mm	500 St.
BLC08004	10 mm	500 St.
BLC08005	12 mm	500 St.
BLC08006	15 mm	500 St.
BLC08007	20 mm	300 St.
BLC08008	30 mm	200 St.
BLC08009	50 mm	200 St.
BLC08010	70 mm	100 St.

Ausbrechzubehör

Ausbrechzubehör SPO

SPO Klemmbacken

	Bezeichnung	Farbe	VE	Bestell-Nr.
	SPO Klemmbacken, Kunststoff, ohne Befestigungsschrauben, 88 × 15 × 55 mm (L × B × H)	Rot	48 St.	BLC06019

Montage von oben





Schraubenset – Montage von oben für Klemmbacken BLC06019

	Senkkopfschrauben-Set SPO – Montage von oben für Klemmbacken BLC06019 (100 Schrauben M6 × 50 IS4 und 100 Muttern)	Silber	Set	BLC06020
---	---	--------	-----	----------



Montage von unten



Schraubenset – Montage von unten für Klemmbacken BLC06019 Empfohlene Variante

	Zylinderkopfschrauben-Set SPO – Montage von unten für Klemmbacken BLC06019 Schrauben M6 × 50 IS5	Silber	100 St.	BLC06021
	Einschlagmutter mit Gewinde, M6 Stahl verzinkt, Höhe 9 mm, Ø 18 mm, Bohrung 7,4 mm	Silber	200 St.	BLC05106

SPO Klemmbacken für unteres Ausbrechbrett

	Bezeichnung	Farbe	VE	Bestell-Nr.
	SPO Klemmbacken, Kunststoff, für unteres Ausbrechbrett, ohne Befestigungsschrauben, 88 × 15 × 57 mm (L × B × H)	Schwarz	50 St.	BLC06001
	Befestigungsschrauben-Set für SPO Klemmbacken (BLC06001) (100 Schrauben und Muttern)	Silber	Set	BLC06004

SPO Abstreifwinkel Trennmesser

	Bezeichnung	Farbe	VE	Bestell-Nr.
	SPO Abstreifwinkel Trennmesser, für 12 mm unteres Ausbrechbrett, Länge: 30 mm, Höhe: 62 mm	Silber	100 St.	BLC06081
	SPO Abstreifwinkel Trennmesser, für 12 mm unteres Ausbrechbrett, Länge: 70 mm, Höhe: 62 mm	Silber	75 St.	BLC06082
	SPO Abstreifwinkel Trennmesser, für 12 mm unteres Ausbrechbrett, Länge: 100 mm, Höhe: 62 mm	Silber	50 St.	BLC06083
	SPO Abstreifwinkel Trennmesser, für 12 mm unteres Ausbrechbrett, Länge: 255 mm, Höhe: 62 mm	Silber	25 St.	BLC06084

Ausbrechzubehör SP

	Bezeichnung	Farbe	VE	Bestell-Nr.
	CLAMP BLOCK SP inkl. Muttern M6, 89 × 15 × 33 mm (L × B × H)	Gelb	200 St.	BLC06006
	SP Klemmbacken, Kunststoff, für unteres Ausbrechbrett, 70 × 9,5 × 30 mm (L × B × H)	Gelb	250 St.	BLC06005
	SP Klemmbacken, Stahl, verzinkt, für unteres Ausbrechbrett, 70 × 6 × 30 mm (L × B × H)	Silber	50 St.	BLC06017
	SP Abstreifwinkel Trennmesser, für 12 mm unteres Ausbrechbrett, Länge: 30 mm, Höhe: 24 mm, 2 Bohrungen	Silber	100 St.	BLC06087
	SP Abstreifwinkel Trennmesser, für 12 mm unteres Ausbrechbrett, Länge: 73 mm, Höhe: 24 mm, 2 Bohrungen	Silber	100 St.	BLC06088
	SP Abstreifwinkel Trennmesser, rechts, für 12 mm unteres Ausbrechbrett, Länge: 25 mm	Silber	150 St.	BLC06086
	SP Abstreifwinkel Trennmesser, links, für 12 mm unteres Ausbrechbrett, Länge: 25 mm	Silber	150 St.	BLC06085

Ausbrechzubehör

	Bezeichnung	Farbe	VE	Bestell-Nr.
	CITO Quick Lock Safety Screw M6	Schwarz	50 St.	BLC06018
	Abstandhalter aus Kunststoff, rund, Gesamtlänge: 46,5 mm, Abstandsänge: 23 mm	Schwarz	500 St.	BLC07003
	Abstandhalter aus Kunststoff, oval, für 50 mm Maschinenhub, Gesamtlänge: 45 mm, Abstandsänge: 23 mm	Gelb	400 St.	BLC07005
	CITO MOUNTING SLEEVE Montagehülse für Holzblöcke, Gesamtlänge: 30 mm, Abstandsänge: 23 mm	Gelb	400 St.	BLC07007
	ALU-U Profil für mittleres Ausbrechbrett Centerline I SPO, 80 × 25 × 50 × 3 mm, 15 mm Absatz links und rechts, mit 4 Bohrungen Ø 6,5 mm	Silber	50 St.	BLC06015
	CITO UNTERE AUSBRECHSTIFTE, Körper Ø 8 mm, Stift Ø 2,5 mm, Edelstahl	Silber	50 St.	BLC04001
	CITO UNTERE AUSBRECHSTIFTE, Körper Ø 8 mm, Stift Ø 4,0 mm, Edelstahl	Silber	50 St.	BLC04002
	CITO UNTERE AUSBRECHSTIFTE, Körper Ø 14,8 mm, Stift Ø 4,0 mm	Weiß	20 St.	BLC04003
	Befestigungshaken für oberen Einschubrahmen mit Lochplatte	Silber	6 St.	BLC04004
	Metallhalterung für Ausbrechstift, 45 mm	Silber	10 St.	BLC04005
	Metallhalterung für Ausbrechstift, 77 mm	Silber	10 St.	BLC04006

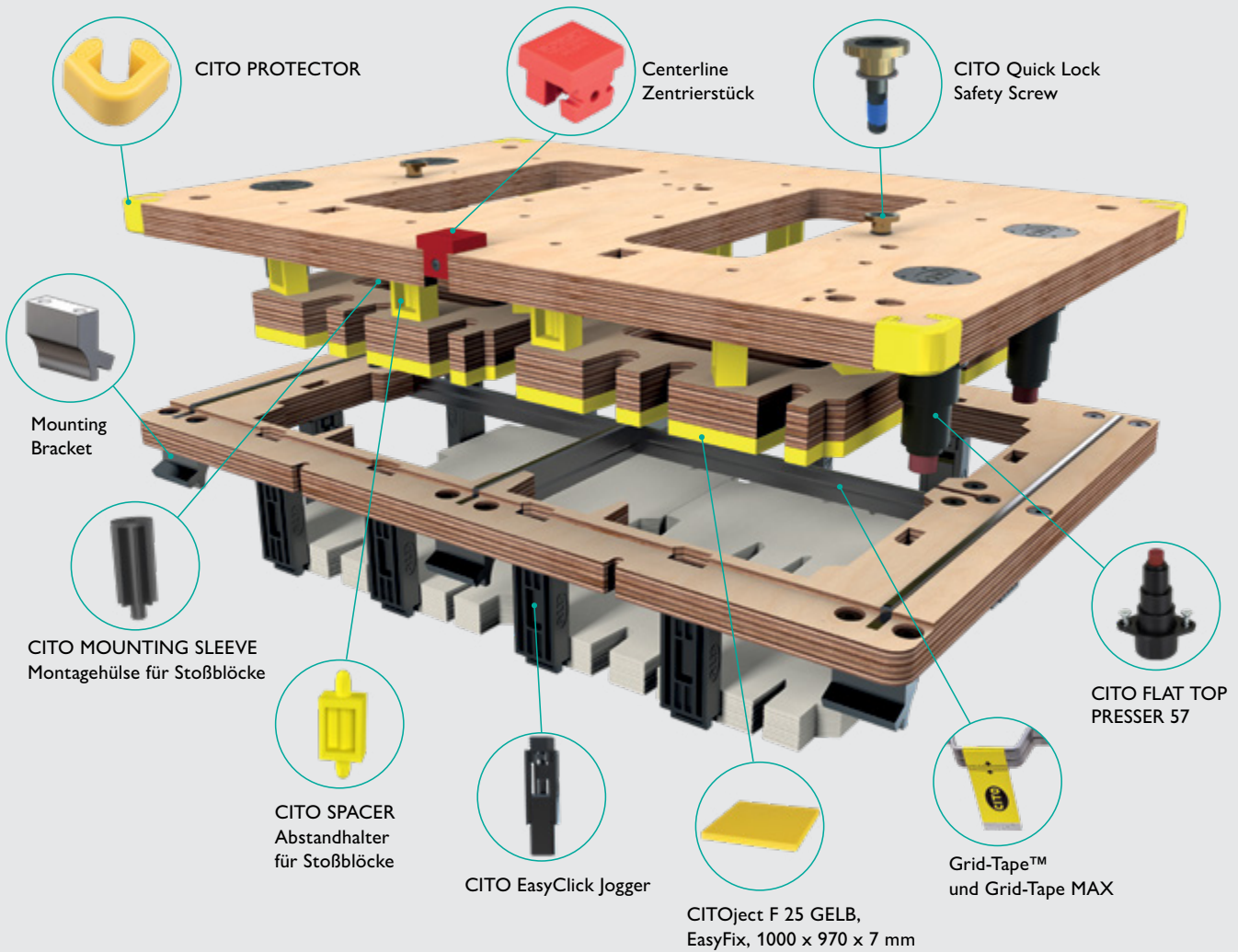

CITO-Nutzentrennkomponenten

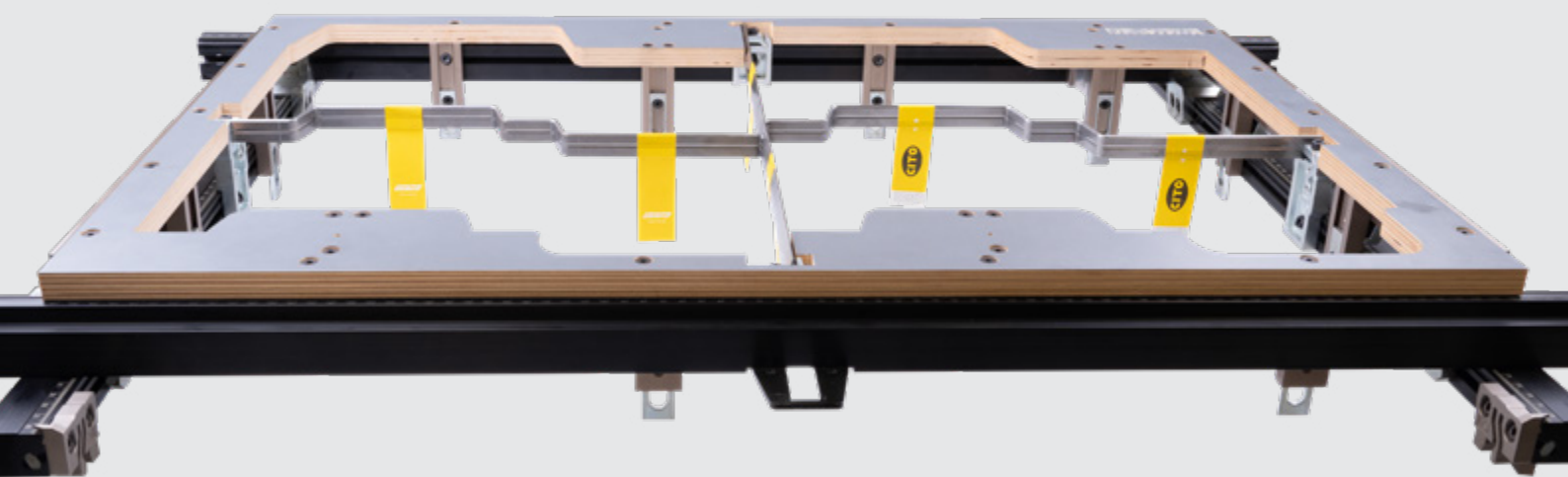

CITO-Nutzentrennkomponenten
Angle-Lock™ Frames

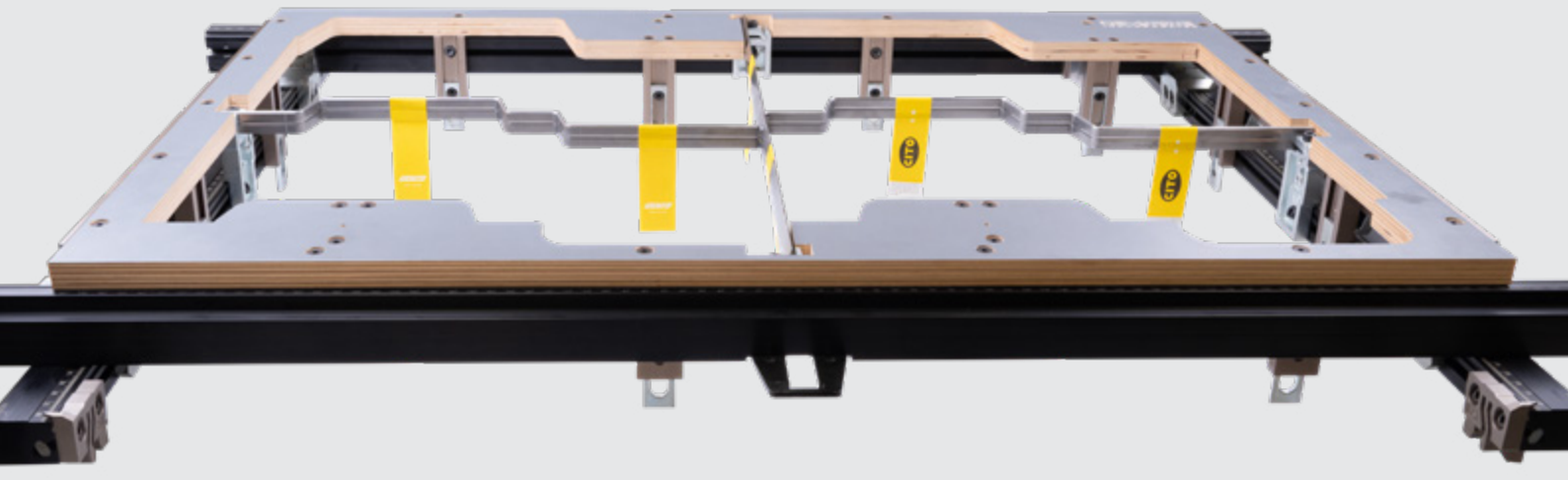

Angle-Lock™ Frames

Effiziente Nutzentrennung

Die Angle-Lock™ Frames ermöglichen Zeit- und Kosteneinsparungen, höhere Maschinenleistung und überzeugen durch ihre Materialeigenschaften. Durch das geringe Gewicht können selbst große Nutzentrennwerkzeuge leicht von einer Person gehandhabt werden. Die höhere Steifigkeit sorgt für einen schnelleren Maschinenlauf. Das Grid-Material lässt sich präzise ablängen und biegen, wodurch der Ausschuss deutlich reduziert wird. Dank der exakten Reproduzierbarkeit von Wiederholaufträgen profitieren Stanzformenhersteller und Verarbeiter gleichermaßen durch schnellere Montage und einfacheres Einrichten.

Außerdem können die Frames mithilfe der Software um bis zu 75 % schneller konfiguriert werden. Der Anwender spart somit wertvolle Zeit, da das Werkzeug insgesamt um etwa 25 % schneller zusammengebaut werden kann.

All diese Merkmale, wie die Möglichkeit der präzisen Konstruktion von Werkzeugen mit hoher Steifigkeit, die einfache Konzeptionierung und Montage, höhere Maschinengeschwindigkeiten und wiederverwendbare Komponenten, machen Angle-Lock™ Frames zu einer sinnvollen Investition im Hinblick auf Zeit- und Kosteneinsparungen.

Die Vorteile:

- Präzise, stabile und robuste Konstruktion
- Kostenreduzierung durch Selbstmontage
- Geringeres Gewicht als herkömmliche Werkzeuge
- Niedrigere Anschaffungskosten
- Höhere Maschinengeschwindigkeiten
- 80 % wiederverwendbare Komponenten
- Kurze Lieferzeiten
- Schnellere Amortisation der Stanzwerkzeuge



Angle-Lock™ QUICK SET FRAMES

Produkteigenschaften, Vorteile und Einsatz:

- Immer kleinere Auflagen
- Rahmen bleibt in der Maschine (weniger Gewicht)
- Schneller Werkzeugwechsel möglich
- Werkzeugwechsel leicht von einer Person durchführbar
- Sehr kosteneffizient

QUICK SET Frame Kits



Bezeichnung	Bestell-Nr.
QUICK SET Frame Kit 102-CER / 103-ER	BFA04001
QUICK SET Frame Kit 104-ER	BFA04002
QUICK SET Frame Kit 106-PER / LER	BFA04003
QUICK SET Frame Kit 130-ER	BFA04004
QUICK SET Frame Kit 142-ER	BFA04005
QUICK SET Frame Kit 142-CER	BFA04006
QUICK SET Frame Kit 145-PER	BFA04007

VE: 1 St.

QUICK SET Frame Rails

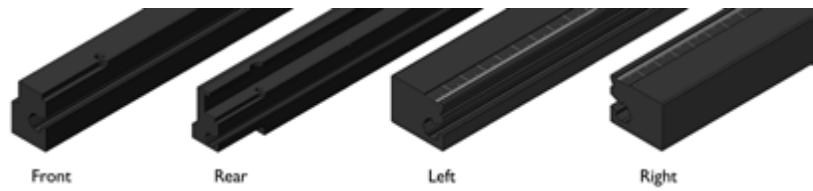

Bezeichnung	Front	Rear	Left	Right
Frame Rail SP 102/103	BFB04001	BFB04007	BFB01018	BFB01026
Frame Rail SP 104	BFB04002	BFB04008	BFB01018	BFB01026
Frame Rail SP 106	BFB04003	BFB04009	BFB01019	BFB01027
Frame Rail SP 130	BFB04004	BFB04010	BFB01020	BFB01028
Frame Rail SP 142-ER	BFB04005	BFB04011	BFB01021	BFB01029
Frame Rail SP 142-CER	BFB04005	BFB04011	BFB01022	BFB01030
Frame Rail SP 145	BFB04006	BFB04012	BFB01023	BFB01031

VE: 1 St.

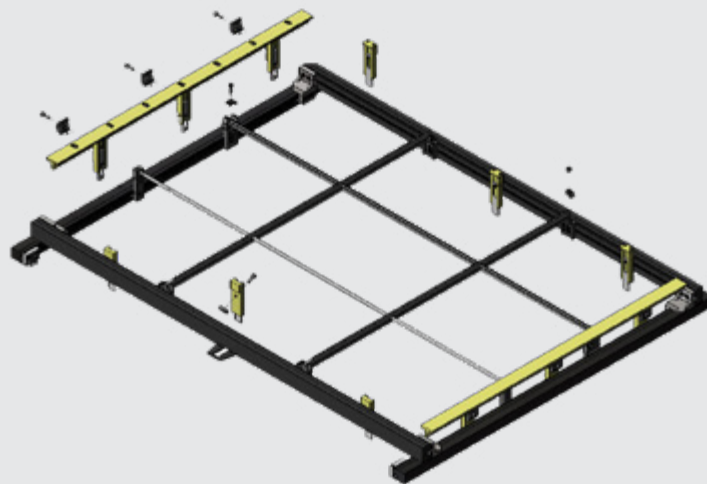

Angle-Lock™ STANDARD FRAMES

Produkteigenschaften, Vorteile und Einsatz:

- Vollständig selbst gebaute Werkzeuge (geschraubt oder geschweißt)
- Mit nur einem Schnitt
- Mit nur einer Kontur
- Bewegliche Seiten
- Als Kombinationswerkzeug (Holzkontur und Stahlgitter)
- Als Flat-Top-Werkzeug

STANDARD FRAMES Frame Kits



Bezeichnung	Bestell-Nr.
STANDARD FRAMES Frame Kit 102-CER, 103-ER	BFA01001
STANDARD FRAMES Frame Kit 104-ER	BFA01002
STANDARD FRAMES Frame Kit 106-PER / LER	BFA01003
STANDARD FRAMES Frame Kit 130-ER	BFA01004
STANDARD FRAMES Frame Kit 142-ER	BFA01005
STANDARD FRAMES Frame Kit 142-CER	BFA01006
STANDARD FRAMES Frame Kit 145-PER	BFA01007
STANDARD FRAMES Frame Kit 162-CER	BFA01008
STANDARD FRAMES Frame Kit 1600-ER	BFA01009

VE: 1 St.

STANDARD FRAMES Flat Top Tool Kits

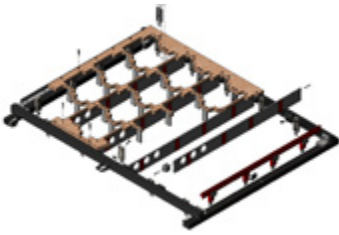

Bezeichnung	Bestell-Nr.
Flat Top Tool Kit 102-CER / 103-ER	BFA02001
Flat Top Tool Kit 104-ER	BFA02002
Flat Top Tool Kit 106-PER / LER	BFA02003
Flat Top Tool Kit 130-ER	BFA02004
Flat Top Tool Kit 142-ER	BFA02005
Flat Top Tool Kit 142-CER	BFA02006
Flat Top Tool Kit 145-PER	BFA02007
Flat Top Tool Kit 162-CER	BFA02008

VE: 1 St.

STANDARD FRAMES Universal Tool Kits

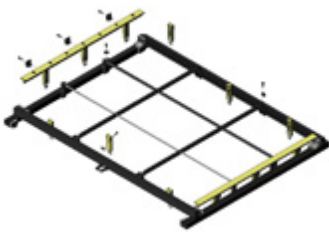

Bezeichnung	Bestell-Nr.
Universal Tool Kit 102-CER / 103-ER	BFA03001
Universal Tool Kit 104-ER	BFA03002
Universal Tool Kit 106-PER / LER	BFA03003
Universal Tool Kit 130-ER	BFA03004
Universal Tool Kit 142-ER / 1420-ER	BFA03005
Universal Tool Kit 142-CER	BFA03006
Universal Tool Kit 145-PER	BFA03007
Universal Tool Kit SP-162-CER	BFA03008

VE: 1 St.

STANDARD FRAMES Frame Rails

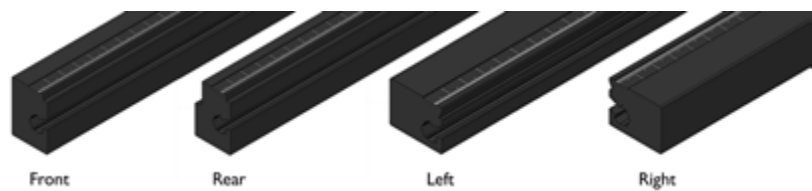

Bezeichnung	Front	Rear	Left	Right
Frame Rail SP 102/103	BFB01001	BFB01009	BFB01018	BFB01026
Frame Rail SP 104	BFB01002	BFB01010	BFB01018	BFB01026
Frame Rail SP 106	BFB01003	BFB01011	BFB01019	BFB01027
Frame Rail SP 130	BFB01004	BFB01012	BFB01020	BFB01028
Frame Rail SP 142-ER	BFB01005	BFB01013	BFB01021	BFB01029
Frame Rail SP 142-CER	BFB01005	BFB01014	BFB01022	BFB01030
Frame Rail SP 145	BFB01006	BFB01015	BFB01023	BFB01031
Frame Rail SP 162	BFB01007	BFB01016	BFB01024	BFB01032
Frame Rail SP 1600-ER	BFB01008	BFB01017	BFB01025	BFB01033

VE: 1 St.

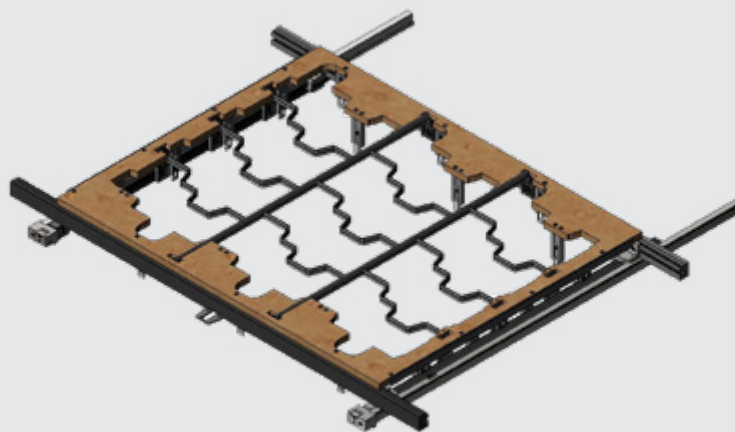

Angle-Lock™ RECEIVER SYSTEM

RECEIVER SYSTEM Frame Kits



Bezeichnung	Bestell-Nr.
RECEIVER SYSTEM Frame Kit 102-CER, 103-ER	BFA05001
RECEIVER SYSTEM Frame Kit 104-ER	BFA05002
RECEIVER SYSTEM Frame Kit 106-PER / LER	BFA05003
RECEIVER SYSTEM Frame Kit 130-ER	BFA05004
RECEIVER SYSTEM Frame Kit 142-ER	BFA05005
RECEIVER SYSTEM Frame Kit 142-CER	BFA05006
RECEIVER SYSTEM Frame Kit 145-PER	BFA05007
RECEIVER SYSTEM Frame Kit 162-CER	BFA05008
RECEIVER SYSTEM Frame Kit 1600-ER	BFA05009

VE: 1 St.

RECEIVER SYSTEM Frame Rails

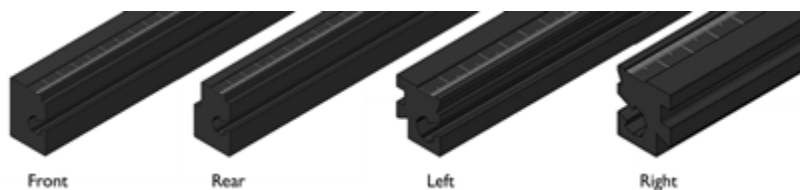

Bezeichnung	Front	Rear	Left	Right
Frame Rail SP 102/103	BFB01001	BFB01009	BFB06001	BFB06009
Frame Rail SP 104	BFB01002	BFB01010	BFB06001	BFB06009
Frame Rail SP 106	BFB01003	BFB01011	BFB06002	BFB06010
Frame Rail SP 130	BFB01004	BFB01012	BFB06003	BFB06011
Frame Rail SP 142-ER	BFB01005	BFB01013	BFB06004	BFB06012
Frame Rail SP 142-CER	BFB01005	BFB01014	BFB06005	BFB06013
Frame Rail SP 145	BFB01006	BFB01015	BFB06006	BFB06014
Frame Rail SP 162	BFB01007	BFB01016	BFB06007	BFB06015
Frame Rail SP 1600-ER	BFB01008	BFB01017	BFB06008	BFB06016

VE: 1 St.

RECEIVER SYSTEM Frame Rail Kits



	Bezeichnung	Bestell-Nr.
	RECEIVER SYSTEM Frame Rail Kit 102-CER, 103-ER	BFA06001
	RECEIVER SYSTEM Frame Rail Kit 104-ER	BFA06002
	RECEIVER SYSTEM Frame Rail Kit 106-PER / LER	BFA06003
	RECEIVER SYSTEM Frame Rail Kit 130-ER	BFA06004
	RECEIVER SYSTEM Frame Rail Kit 142-ER	BFA06005
	RECEIVER SYSTEM Frame Rail Kit 142-CER	BFA06006
	RECEIVER SYSTEM Frame Rail Kit 145-PER	BFA06007
	RECEIVER SYSTEM Frame Rail Kit 162-CER	BFA06008
	RECEIVER SYSTEM Frame Rail Kit 1600-ER	BFA06009

VE: 1 St.



CITO-Nutzentrennkomponenten
Grid Material

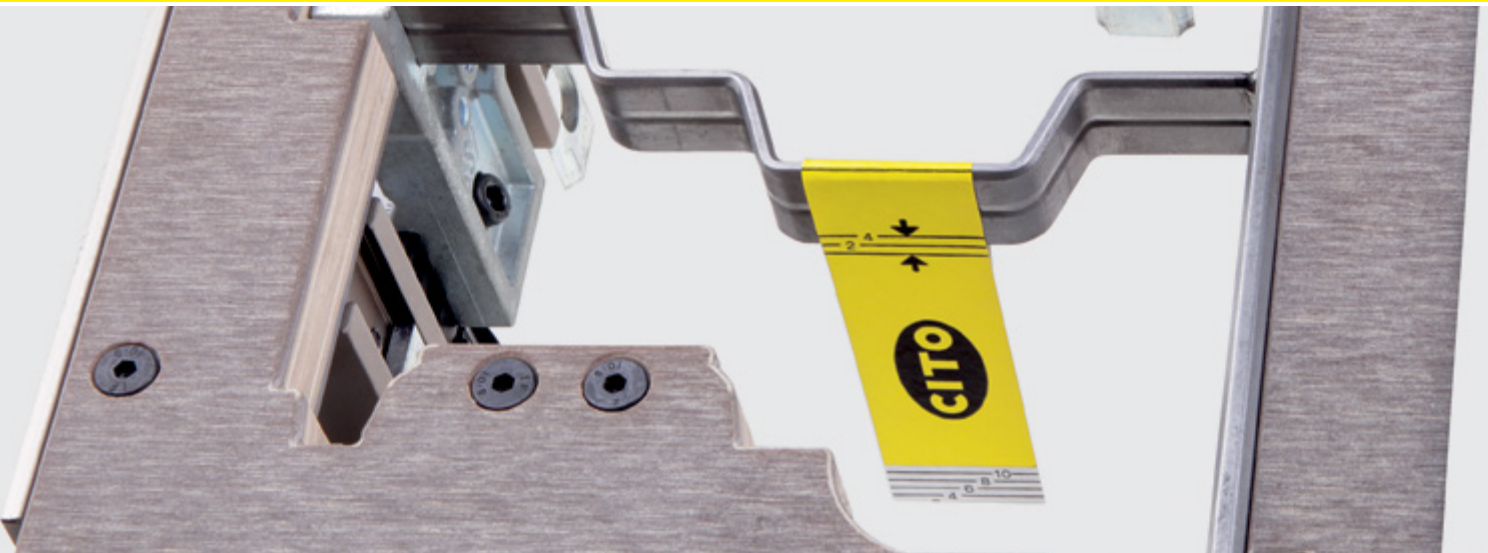

Grid-Tape™ und Grid-Tape MAX

Für die perfekte Stapelführung in der Ablage Ihrer Nutzentrennstation

- Hohe Zeitersparnis bis zu 90 % durch präzise Montage in Sekundenschnelle
- Konstante Stapelführung in der Ablage für effiziente Weiterverarbeitung an der Faltschachtelklebemaschine
- Lange Lebensdauer durch robustes Material – bis zu 1000000 Stanzungen
- **Grid-Tape MAX**
Grid-Tape MAX ist optimal geeignet für alle Doppelschnitte, bei denen Stanzformenhersteller 3,00 bis 6,00 mm dicken Stahl auf das Nutzentrenngitter schweißen mussten

Produkteigenschaften

- Metallfreies Material – geeignet für den Einsatz bei Lebensmittelverpackungen
- Leistungsstarker Klebstoff – geeignet auch für öligen Stahl und Kunststoff
- Registerlinien – für schnelle und exakte Montage



Bestell-Nr.	Bezeichnung	Abmessungen (B × L)	Gesamtdicke Stahl	VE
BJC01050	Grid-Tape™	25 × 184 mm	0,6 mm	200 St.
BJC01063	Grid-Tape MAX 3	25 × 184 mm	3,0 mm	100 St.
BJC01064	Grid-Tape MAX 4	25 × 184 mm	4,0 mm	75 St.
BJC01065	Grid-Tape MAX 5	25 × 184 mm	5,0 mm	60 St.
BJC01066	Grid-Tape MAX 6	25 × 184 mm	6,0 mm	50 St.

Grid Material für Angle-Lock™

Grid Material

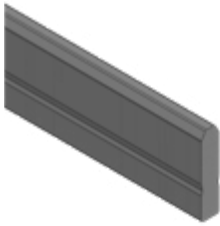

Knife Edge

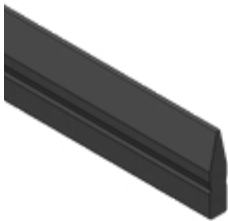

	Bezeichnung	Bestell-Nr.
Grid Material		
Grid Material – 16 mm		
	Grid Material – 16 mm × 2 mm × 2375 mm	BGM11621
	Grid Material – 16 mm × 3 mm × 2375 mm	BGM11631
	Grid Material – 16 mm × 4 mm × 2375 mm	BGM11641
Grid Material – 18 mm		
	Grid Material – 18 mm × 5 mm × 2375 mm	BGM11851
Grid Material – 22 mm		
	Grid Material – 22 mm × 2 mm × 2375 mm	BGM12221
	Grid Material – 22 mm × 3 mm × 2375 mm	BGM12231
	Grid Material – 22 mm × 4 mm × 2375 mm	BGM12241
	Grid Material – 22 mm × 5 mm × 2375 mm	BGM12251
	Grid Material – 22 mm × 6 mm × 2375 mm	BGM12261
Knife Edge		
Knife Edge – 22 mm		
	Knife Edge Grid Material – 22 mm × 5 mm × 2375 mm	BGM22251

VE: 1 St.

Grid Clamps für Angle-Lock™

Grid Clamp Lock



Grid Clamp



	Bezeichnung	VE	Bestell-Nr.
Grid Clamp Lock			
	Grid Clamp Lock – 2 mm	10 St.	BGM04002
	Grid Clamp Lock – 3 mm	10 St.	BGM04003
	Grid Clamp Lock – 4 mm	10 St.	BGM04004
	Grid Clamp Lock – 5 mm	10 St.	BGM04005
	Grid Clamp Lock – 6 mm	10 St.	BGM04006
Grid Clamp			
	Grid Clamp – Front/Rear – wiederverwendbar	10 St.	BGM04010
	Grid Clamp – Side – wiederverwendbar	10 St.	BGM04013
	Grid Clamp – Front/Rear – schweißbar	25 St.	BGM04011
	Grid Clamp – Side – schweißbar	25 St.	BGM04012
	Parallel Clamp	25 St.	BFB07113

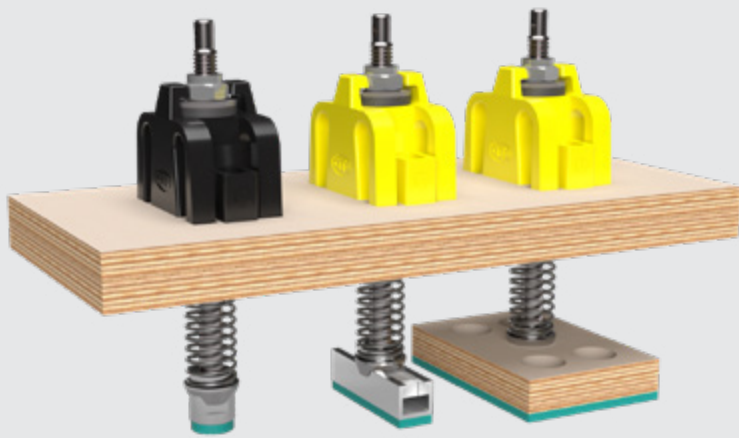

CITO-Nutzentrennkomponenten Pressers

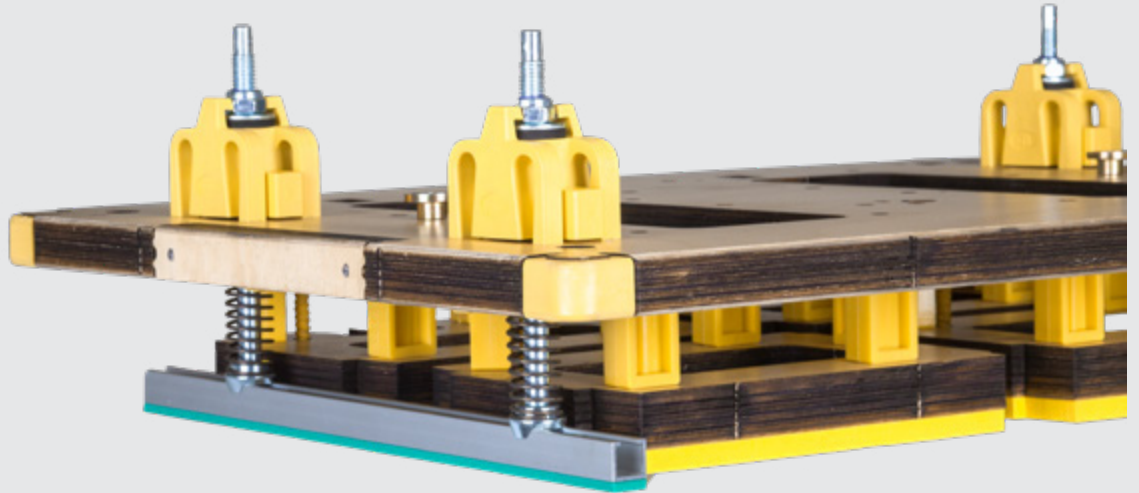

CITO SPIDER PRESSER

Zur zuverlässigen Fixierung des seitlichen Abfalls und des Abfallgitters bei Layouts mit Zwischenschnitt

CITO SPIDER PRESSER ist speziell entwickelt für den Einsatz im oberen Nutzentrennwerkzeug. Kreiert und patentiert von BOBST, erweitert der bewährte Teleskop-Presser nun im neuen Design das Portfolio für den Stanzformenbau.

CITO SPIDER PRESSER ist ein Komplettpaket bestehend aus CITO SPIDER PRESSER RAIL (gelb) und CITO SPIDER PRESSER SPOT (schwarz), den passenden Schienen sowie einer perfekt abgestimmten Gummierung. Dank der unterschiedlichen Farben der Varianten ist die Handhabung einfach und sicher.

Ein weiterer Nutzen bei der Anwendung: Die Höhe des CITO SPIDER PRESSER kann individuell eingestellt werden. Dazu kommt eine Auswahl an hochwertigen Komponenten, die höchste Maschinenperformance und eine lange Lebensdauer der Werkzeuge gewährleistet.

Die Vorteile:

- Zuverlässiges Nutzentrennen
- Komplettlösung mit Spezialgummierung
- Einstellbare Höhe
- Einfache und sichere Handhabung durch farbcodierte Varianten
- Robuste Komponenten für langlebige Werkzeuge
- Höchste Maschinenleistung von bis zu 12000 Bogen pro Stunde

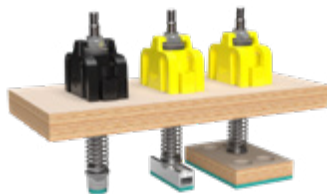

CITO SPIDER PRESSER SPOT



CITO SPIDER PRESSER RAIL



Gummierung CITO PRESSER RAIL



Bestell-Nr.	Bezeichnung	Farbe	VE
BKP00004	CITO SPIDER PRESSER SPOT	Schwarz	25 St.
BKP00005	CITO SPIDER PRESSER RAIL	Gelb	25 St.
BKP00006	CITO SPIDER PRESSER SPOT US-Version, Holz 15,9 mm 5/8"	Schwarz	25 St.
BKP00007	CITO SPIDER PRESSER RAIL US-Version, Holz 15,9 mm 5/8"	Gelb	25 St.
BKP00008	CITO PRESSER RAIL für CITO SPIDER PRESSER Länge 1500 mm 59,06"		10 St.
BKP03007	PRESSER C-RAIL – BENDABLE Länge 2380 mm 93,7"	Rot	1 St.
BKP00009	Gummierung CITO PRESSER RAIL 650 × 3 mm	Grün	25 St.



CITO FLAT TOP PRESSER 57

CITO FLAT TOP PRESSER 57 – BOARD



CITO FLAT TOP PRESSER 57 – SPOT



CITO FLAT TOP PRESSER 57 – BOARD US



CITO FLAT TOP PRESSER 57 – SPOT US



Schnelle Montage und effizienter Produktionsprozess für zuverlässiges Nutzentrennen!

Der CITO FLAT TOP PRESSER 57 wurde speziell für den Einsatz in Nutzentrennwerkzeugen mit Presserplatte entwickelt und ist für Stanzmaschinen mit offenem und geschlossenem Rahmen konzipiert. Er ermöglicht maximale Produktionsleistung und zeichnet sich durch Geschwindigkeit und Effizienz aus. Der CITO FLAT TOP PRESSER 57 hält den Bogen während des Nutzentrennens sicher in Position und sorgt auch bei extrem hohen Maschinengeschwindigkeiten für eine absolut störungsfreie und zuverlässige Produktion.

Auch bei der Montage überzeugt er auf ganzer Linie:

- Die speziell abgeflachten Kanten ermöglichen einen lagerichtigen Einbau.
- Komplett vormontiert mit integrierten Schrauben gestaltet sich die Montage denkbar einfach.
- Mit Hilfe der verzahnten Verdrehsicherung und der Schraubensicherungsbeschichtung lässt sich die Presserplatte zudem mühelos und sicher verschrauben.

Die Vorteile auf einen Blick:

- Effiziente Produktionsprozesse bei voller Maschinengeschwindigkeit
- Störungsfreie Produktion ohne Unterbrechungen
- „Pick and place“ für rasche und zuverlässige Montage
- Lagerichtige Montage durch abgeflachte Kanten
- Schraubensicherungsbeschichtung und vormontierte Schrauben für schnellen Einbau
- Schnelles und sicheres Anschrauben der Presserplatte durch verzahnte Verdrehsicherung
- Schnelles und sicheres Anschrauben der Presserplatte durch verzahnte Verdrehsicherung

Bestell-Nr.	Bezeichnung	Farbe	VE
Holz 18,0 mm			
BKP04001	CITO FLAT TOP PRESSER 57 – BOARD	Schwarz	50 St.
BKP04002	CITO FLAT TOP PRESSER 57 – SPOT	Schwarz	25 St.
Holz 15,9 mm 5/8"			
BKP04003	CITO FLAT TOP PRESSER 57 – BOARD	Schwarz / Gelb	50 St.
BKP04004	CITO FLAT TOP PRESSER 57 – SPOT	Schwarz / Gelb	25 St.



CITO SNAP PRESSER

CITO SNAP PRESSER SPOT



CITO SNAP PRESSER RAIL



CITO PRESSER RAIL

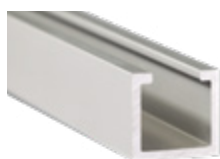

PRESSER C-RAIL – BENDABLE

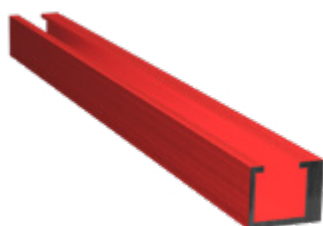

Zuverlässiges Niederhalten des Rand- und Doppelschnittabfalls

Dank der schnellen und einfachen Handhabung sind CITO SNAP PRESSER und CITO SNAP PRESSER RAIL für alle Variationen/Bogenauslegungen bestens geeignet.

Die Montage erfolgt ohne Werkzeug und erlaubt eine niedrige und enge Bauweise in nur drei Schritten:

1. Loch mit 15 mm [0,59"] Durchmesser in das Holz lasern, schneiden oder bohren.
2. CITO SNAP PRESSER von unten durch das Loch stecken.
3. CITO SNAP PRESSER mittels Sicherungsring festklemmen – kein zusätzliches Bohren, Schrauben und Kleben.

CITO SNAP PRESSER sind in zwei verschiedenen Ausführungen erhältlich:

- SPOT – zum punktuellen Niederhalten
- RAIL – zum flächigen Niederhalten mit Aluminiumschiene

Die Vorteile:

- Schnelle und einfache Handhabung
- Kein zusätzliches Bohren, Schrauben oder Kleben
- Niedrige und enge Bauweise



Bestell-Nr.	Bezeichnung	VE
BKP00001	CITO SNAP PRESSER SPOT, inkl. Ersatzteilpaket Ringe	50 St.
BKP00002	CITO SNAP PRESSER RAIL für T-Schiene inkl. STOPPER + Ersatzteilpaket Ringe	50 St.
BKP00008	CITO PRESSER RAIL für CITO SNAP PRESSER RAIL, Länge 1500 mm 59,06"	10 St.
BKP03007	PRESSER C-RAIL – BENDABLE Länge 2380 mm 93,7", Rot	1 St.
BKP00009	Gummiierung CITO PRESSER RAIL 650 × 12,5 × 3 mm, Grün	25 St.

Pressers für Angle-Lock™

FLUSH PRESSER

FLUSH PRESSER FP-1 – Standard Foot



	Bezeichnung	VE	Bestell-Nr.
	FLUSH PRESSER FP-1 – Standard Foot	15 St.	BKP01001
	FLUSH PRESSER FP-2 – Spot Foot	15 St.	BKP01002

PRESSER CL100

PRESSER CL100 – C-RAIL



	Bezeichnung	VE	Bestell-Nr.
	PRESSER CL100 – SPR	15 St.	BKP01003
	PRESSER CL100 – SPOT	15 St.	BKP01004
	PRESSER CL100 – WOOD	15 St.	BKP01005
	PRESSER CL100 – C-RAIL	15 St.	BKP01006
	PRESSER CL100 mit Universal Mounting Bracket	15 St.	BKP01007

MOUNTING CLIP



Zubehör Presser

	Bezeichnung	VE	Bestell-Nr.
	CITO PRESSER RAIL Länge 1500 mm 59,06"	10 St.	BKP00008
	PRESSER C-RAIL – BENDABLE Länge 2380 mm 93,7", Rot	1 St.	BKP03007
	Gummierung CITO PRESSER RAIL 650 × 12,5 × 3 mm, Grün	25 St.	BKP00009
	STANDARD PRESSER FOOT	50 St.	BKP02004
	3MM T-HANDLE WRENCH	1 St.	BFB08005
	SPOT PRESSER FOOT	50 St.	BKP02006
	MOUNTING CLIP mit Schraube für PRESSER	15 St.	BKP02009
	PRESSER LINK CLIP	50 St.	BKP02005



CITO-Nutzentrennkomponenten

Joggers

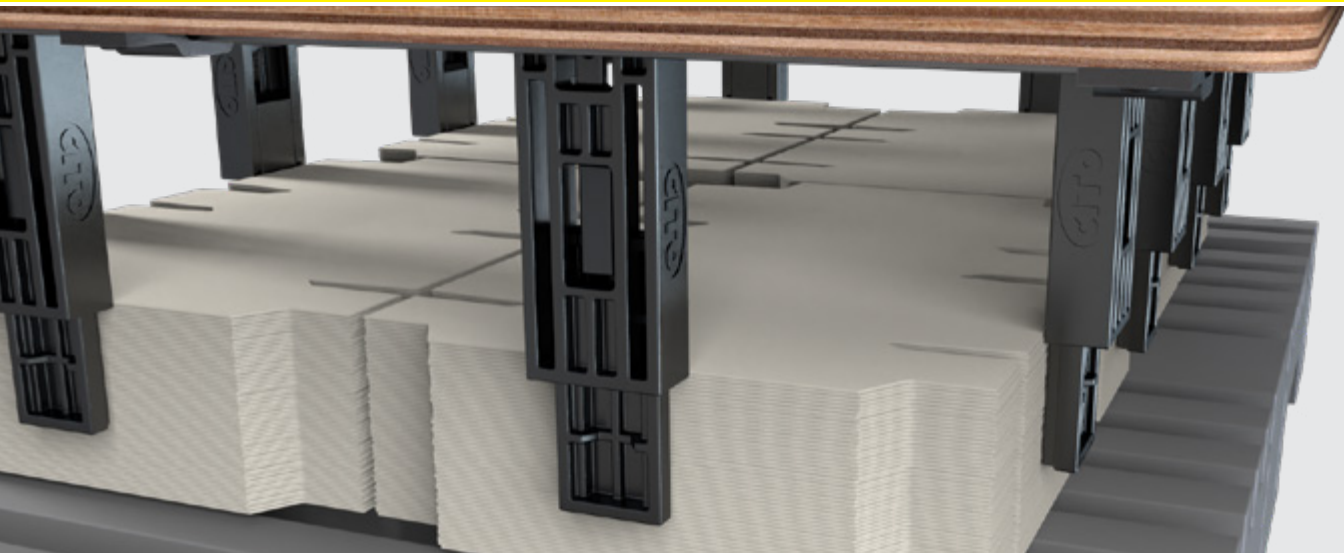

CITO EasyClick Jogger

CITO EasyClick Jogger 85 mm



CITO EasyClick Jogger 145 mm



Der innovative Jogger für die effiziente Stapelführung beim Nutzentrennen!

Der Jogger überzeugt durch schnelle Montage, benutzerfreundliche Verwendung und einfaches Entfernen aus dem Nutzentrennwerkzeug – und ist damit genau das richtige Produkt für zuverlässiges und flexibles Nutzentrennen.

Perfekte Stapelführung

Der Jogger sorgt dafür, dass das Material perfekt gestapelt wird. Der Verarbeiter kann sich auf eine reibungslose Weiterverarbeitung verlassen.

Leichte Montage

Komplett vormontiert, kann der Jogger ohne Schrauben einfach mit einem PU-Hammer montiert werden.

Einfaches Entfernen

Mit wenigen Handgriffen kann der Jogger aus dem Nutzentrennwerkzeug ausgebaut werden – ein klarer Vorteil bei Lagerung und Transport.

Die Vorteile:

- Komplett vormontiert für rasche und unkomplizierte Montage
- Schnelle Montage ohne Schrauben
- Perfekte Stapelführung für reibungslose Weiterverarbeitung
- Abnehmbarer Körper für Lagerung und Transport
- Austauschbare Einzelteile – mehr Flexibilität im Handling und im Einsatz
- Geringes Gewicht für einfache Handhabung

Der CITO EasyClick Jogger ist in zwei verschiedenen Versionen erhältlich und somit optimal für die gängigen Stanzmaschinen ausgelegt



Weitere Informationen unter:
www.cito.de/easyclick-jogger

Bestell-Nr.	Stanzmaschine	Bezeichnung	VE
BKA00050	SP	CITO EasyClick Jogger 85 mm	50 St.
BKA00052	SPO	CITO EasyClick Jogger 145 mm	25 St.



CITO SLIM JOGGER

Besonders schmale Nutzenführung für die untere Nutzentrennform

Der CITO SLIM JOGGER zeichnet sich durch eine besonders schmale Nutzenführung in der unteren Nutzentrennform aus. Er wird zur Nutzenablage in Stanzautomaten mit Nutzentrennstation verwendet.

In Verbindung mit flex'rack erreicht der CITO SLIM JOGGER die höchste Performance. Durch die extrem schlanke Bauform von 7,0 mm Durchmesser passt das Nutzentrennelement exakt zwischen zwei flex'rack-Stopp-Stangen. Dadurch kann auf ein auftragsbezogenes Versetzen der flex'rack-Stopp-Stangen komplett verzichtet werden. Die Befestigung erfolgt durch einfache Verschraubung mit der Holz- bzw. Metallplatte.

CITO SLIM JOGGER ist aus Edelstahl gefertigt und erfüllt damit alle Ansprüche an Hygiene und Haltbarkeit.

Die Vorteile:



- Perfekte Kombination mit flex'rack
- Schlanke Bauweise für präzisen Einsatz
- Bauweise aus Edelstahl für lange Lebensdauer und Hygiene



Bestell-Nr.	Bezeichnung	VE
BKA00040	CITO SLIM JOGGER 7 mm 0,28" mit Scheibe	25 St.

CITO FLEX JOGGER für MASTERCUT 1.65



	Bezeichnung	VE	Bestell-Nr.
	Jogger Support für CITO Jogger 1.65 Flex 48 × 30 × 11 mm (H × B × T) Gewinde M5, ohne Schrauben	25 St.	BKA16502
	CITO Jogger 1.65 Flex 135 × 30 × 8 mm (H × B × T)	25 St.	BKA16501



Zusätzliche Nutzentrennkomponenten für MASTERCUT 1.65





	Bezeichnung	VE	Bestell-Nr.
	Stick Stopper für CITO Jogger 1.65 Flex 48 × 10 × 10 mm (H × B × T)	50 St.	BKA16503

Joggers für Angle-Lock™

Composite Jogger Assembly

Composite Jogger Assembly (Standard Slide)

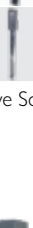

	Bezeichnung	VE	Bestell-Nr.
	Composite Jogger Assembly (Standard Slide) Körper Länge 61 mm, Gesamtlänge 81 mm	50 St.	BKA07001
	Composite Jogger Assembly (Long Slide) Körper Länge 61 mm, Gesamtlänge 103 mm	50 St.	BKA07002
	Composite Jogger Assembly (151 mm Slide) Körper Länge 61 mm, Gesamtlänge 139 mm	25 St.	BKA07003
	Composite Jogger Assembly (251 mm Slide) Körper Länge 61 mm, Gesamtlänge 235 mm	25 St.	BKA07004

Inklusive Schrauben mit Kreuzschlitzantrieb



Jogger – Universal

Jogger – Universal



7/16" Drop Guide W



Drop Guide Solid



10 mm Drop Guide



	Bezeichnung	VE	Bestell-Nr.
	Jogger – Universal – Front/Rear	25 St.	BKA00201
	Jogger – Universal – Side	25 St.	BKA00202
151 mm Slide			
	Jogger – Universal – Front/Rear (151 mm Slide)	25 St.	BKA00203
	Jogger – Universal – Side (151 mm Slide)	25 St.	BKA00204
251 mm Slide			
	Jogger – Universal – Front/Rear (251 mm Slide)	25 St.	BKA00205
	Jogger – Universal – Side (251 mm Slide)	25 St.	BKA00206
7/16" Drop Guide W			
	Jogger – Universal – 7/16" Drop Guide W	25 St.	BKA00207
	Jogger – Universal – 7/16" Drop Guide W (151 mm Slide)	25 St.	BKA00208
	Jogger – Universal – 7/16" Drop Guide W (251 mm Slide)	25 St.	BKA00209
Drop Guide Solid			
	Jogger – Universal – 1/4" Drop Guide Solid	25 St.	BKA00211
	Jogger – Universal – 3/8" Drop Guide Solid	25 St.	BKA00212
	Jogger – Universal – 5/16" Drop Guide Solid	25 St.	BKA00213
10 mm Drop Guide			
	Jogger – Universal – 10 mm Drop Guide W / Slide	10 St.	BKA08001
	Jogger – Universal – 10 mm Drop Guide Long Slide	10 St.	BKA08002
	Jogger – Universal – 10 mm Drop Guide Narrow Slide	10 St.	BKA08003

Jogger – Grid Tool

Jogger – Grid Tool



	Bezeichnung	VE	Bestell-Nr.
	Jogger – Grid Tool – Front/Rear	25 St.	BKA00100
	Jogger – Grid Tool – Side	25 St.	BKA00101
	Jogger – Grid Tool – Rear with hat	25 St.	BKA00102
151 mm Slide			
	Jogger – Grid Tool – Front/Rear (151 mm Slide)	25 St.	BKA00103
	Jogger – Grid Tool – Side (151 mm Slide)	25 St.	BKA00104
	Jogger – Grid Tool – Rear with hat (151 mm Slide)	25 St.	BKA00105
251 mm Slide			
	Jogger – Grid Tool – Front/Rear (251 mm Slide)	25 St.	BKA00106
	Jogger – Grid Tool – Side (251 mm Slide)	25 St.	BKA00107
	Jogger – Grid Tool – Rear with hat (251 mm Slide)	25 St.	BKA00108

Jogger – Special

Pin Jogger



	Bezeichnung	VE	Bestell-Nr.
	Side Jogger für narrow flat top Mounting Rail	25 St.	BKA00501
	Pin Jogger (8,0 × 3,0 mm)	25 St.	BKA00502
	CITO SLIM JOGGER 7 mm 0,28" mit Scheibe	25 St.	BKA00102

Jogger – Special Long Slide 44 mm

Universal



Universal – Drop Guide



	Bezeichnung	VE	Bestell-Nr.
Universal			
	Jogger – Universal – Front/Rear (44 mm Slide)	25 St.	BKA00301
	Jogger – Universal – Side (44 mm Slide)	25 St.	BKA00302
Universal – Drop Guide			
	Jogger – Universal – Drop Guide (44 mm Slide)	25 St.	BKA00303
	Jogger – Universal – Drop Guide V2 (44 mm Slide)	25 St.	BKA00304
Grid Tool			
	Jogger – Grid Tool – Rear with hat (44 mm Slide)	25 St.	BKA00305
	Jogger – Grid Tool – Side (44 mm Slide)	25 St.	BKA00306

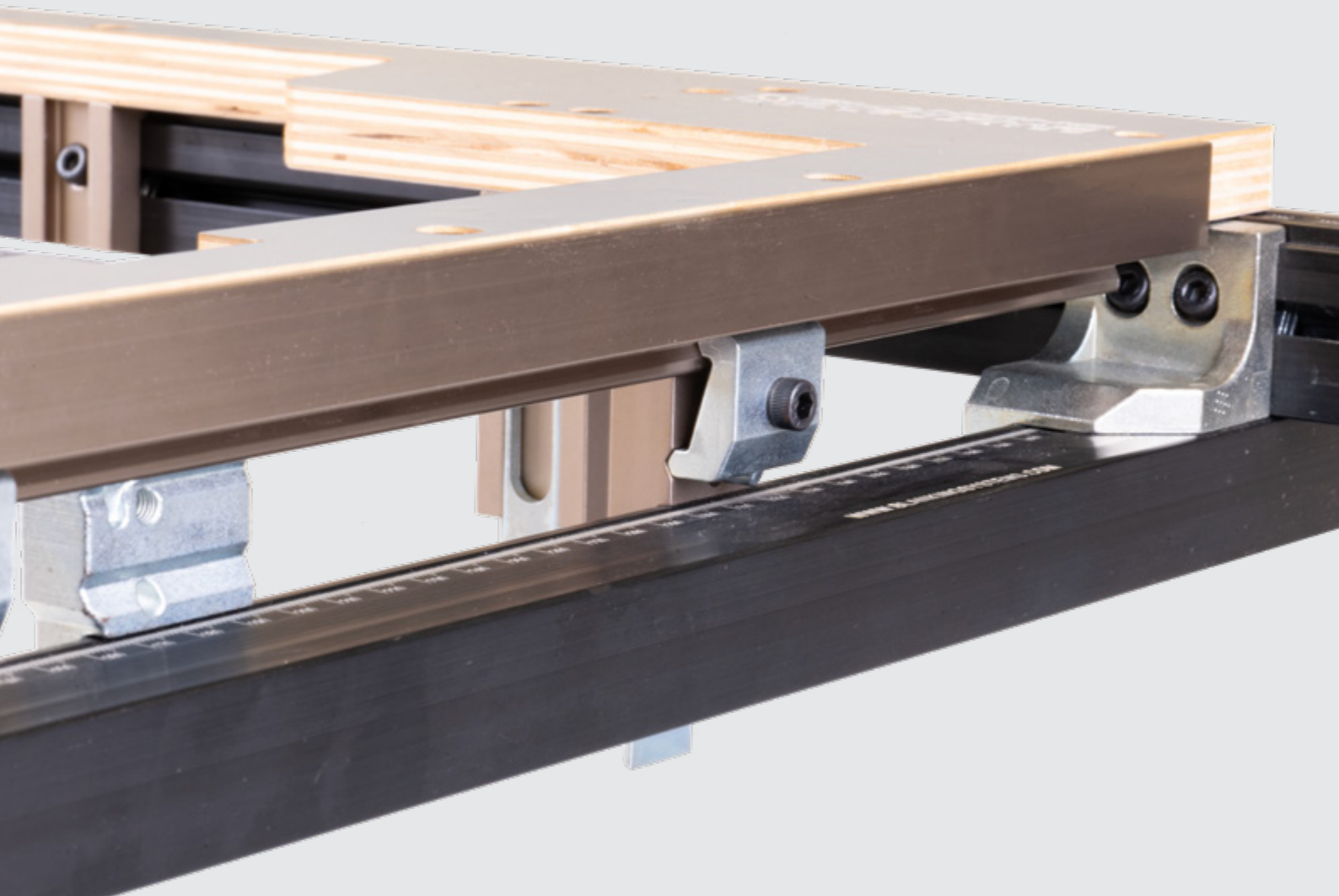

CITO-Nutzentrennkomponenten Rails

Frame Rails für Angle-Lock™

Angle-Lock™ QUICK SET Frame Rails

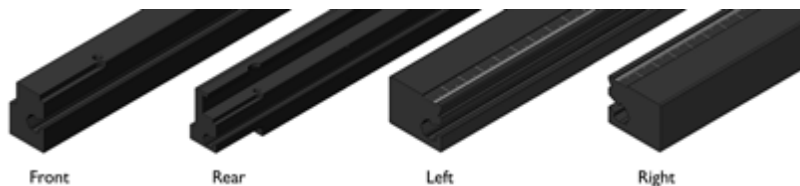

Bezeichnung	Front	Rear	Left	Right
Frame Rail SP 102/103	BFB04001	BFB04007	BFB01018	BFB01026
Frame Rail SP 104	BFB04002	BFB04008	BFB01018	BFB01026
Frame Rail SP 106	BFB04003	BFB04009	BFB01019	BFB01027
Frame Rail SP 130	BFB04004	BFB04010	BFB01020	BFB01028
Frame Rail SP 142-ER	BFB04005	BFB04011	BFB01021	BFB01029
Frame Rail SP 142-CER	BFB04005	BFB04011	BFB01022	BFB01030
Frame Rail SP 145	BFB04006	BFB04012	BFB01023	BFB01031

VE: 1 St.

Angle-Lock™ STANDARD Frame Rails

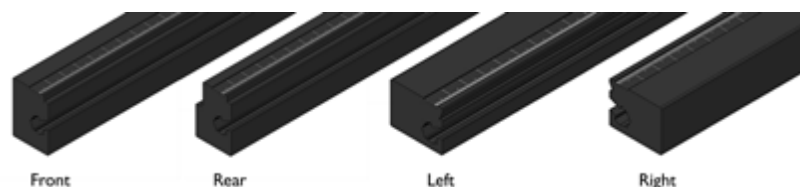

Bezeichnung	Front	Rear	Left	Right
Frame Rail SP 102/103	BFB01001	BFB01009	BFB01018	BFB01026
Frame Rail SP 104	BFB01002	BFB01010	BFB01018	BFB01026
Frame Rail SP 106	BFB01003	BFB01011	BFB01019	BFB01027
Frame Rail SP 130	BFB01004	BFB01012	BFB01020	BFB01028
Frame Rail SP 142-ER	BFB01005	BFB01013	BFB01021	BFB01029
Frame Rail SP 142-CER	BFB01005	BFB01014	BFB01022	BFB01030
Frame Rail SP 145	BFB01006	BFB01015	BFB01023	BFB01031
Frame Rail SP 162	BFB01007	BFB01016	BFB01024	BFB01032
Frame Rail SP 1600-ER	BFB01008	BFB01017	BFB01025	BFB01033

VE: 1 St.

Angle-Lock™ RECEIVER SYSTEM Frame Rails

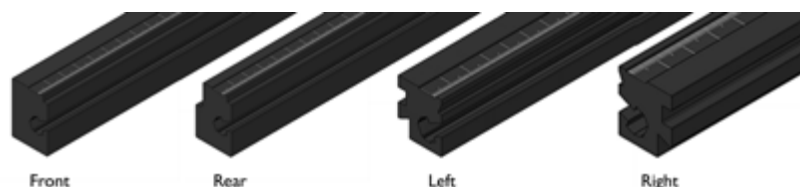

Bezeichnung	Front	Rear	Left	Right
Frame Rail SP 102/103	BFB01001	BFB01009	BFB06001	BFB06009
Frame Rail SP 104	BFB01002	BFB01010	BFB06001	BFB06009
Frame Rail SP 106	BFB01003	BFB01011	BFB06002	BFB06010
Frame Rail SP 130	BFB01004	BFB01012	BFB06003	BFB06011
Frame Rail SP 142-ER	BFB01005	BFB01013	BFB06004	BFB06012
Frame Rail SP 142-CER	BFB01005	BFB01014	BFB06005	BFB06013
Frame Rail SP 145	BFB01006	BFB01015	BFB06006	BFB06014
Frame Rail SP 162	BFB01007	BFB01016	BFB06007	BFB06015
Frame Rail SP 1600-ER	BFB01008	BFB01017	BFB06008	BFB06016

VE: 1 St.

Support Rails – Flat Top Tool







	Bezeichnung	Bestell-Nr.
	Support Rail für SP 102/103/104	BFB02001
	Support Rail für SP 106	BFB02002
	Support Rail für SP 130	BFB02003
	Support Rail für SP 142-CER	BFB02004
	Support Rail für SP 142-ER	BFB02005
	Support Rail für SP 145	BFB02006
	Support Rail für SP 162	BFB02007
	Support Rail 2740 mm	BFB02008
	Support Rail – Bendable 2740 mm	BFB02009

VE: 1 St.

Komponenten



	Bezeichnung	VE	Bestell-Nr.
	Support Rail End	5 St.	BFB02101
	Pin Insertion Guide Tool	1 St.	BFB02102
	Hardened Pin Ø 3,5 × 28 mm	50 St.	BFB02103
	Spring Clip (Screwless Support Rail)	25 St.	BFB02104

Mounting Rails

Adjustable Side Scrap Support Rail

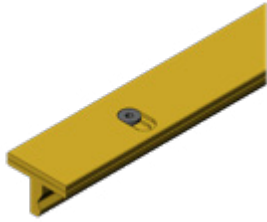

	Bezeichnung	VE	Bestell-Nr.
	Adjustable Side Scrap Support Rail für SP 102/103	2 St.	BMR01001
	Adjustable Side Scrap Support Rail für SP 104	2 St.	BMR01002
	Adjustable Side Scrap Support Rail für SP 106	2 St.	BMR01003
	Adjustable Side Scrap Support Rail für SP 130	2 St.	BMR01004
	Adjustable Side Scrap Support Rail für SP 142	2 St.	BMR01005
	Adjustable Side Scrap Support Rail für SP 145	2 St.	BMR01006
	Adjustable Side Scrap Support Rail für SP 162	2 St.	BMR01007

Flat Top Mounting Rail



	Bezeichnung	VE	Bestell-Nr.
	Flat Top Mounting Rail – Narrow für SP 102/103/104	2 St.	BMR02001
	Flat Top Mounting Rail – Narrow für SP 106	2 St.	BMR02002
	Flat Top Mounting Rail – Narrow für SP 130	2 St.	BMR02003
	Flat Top Mounting Rail – Narrow für SP 142	2 St.	BMR02004
	Flat Top Mounting Rail – Narrow für SP 162	2 St.	BMR02005



Universal Mounting Rail

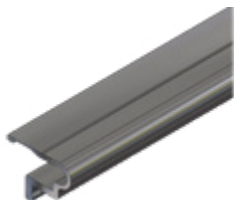

	Bezeichnung	VE	Bestell-Nr.
	Universal Mounting Rail für SP 102/103/104/106	2 St.	BMR03001
	Universal Mounting Rail für SP 130	2 St.	BMR03002
	Universal Mounting Rail für SP 142/145	2 St.	BMR03003
	Universal Mounting Rail für SP 162	2 St.	BMR03004

Special Mounting Rail



	Bezeichnung	VE	Bestell-Nr.
	Screwless Mounting Rail 2740 mm	2 St.	BMR04001
	Side Scrap Support – Single Knife Tool 2740 mm	2 St.	BMR04002

Zubehör



	Bezeichnung	VE	Bestell-Nr.
	Parallel Clamp	25 St.	BFB07113



CITO-Nutzentrennkomponenten

Komponenten

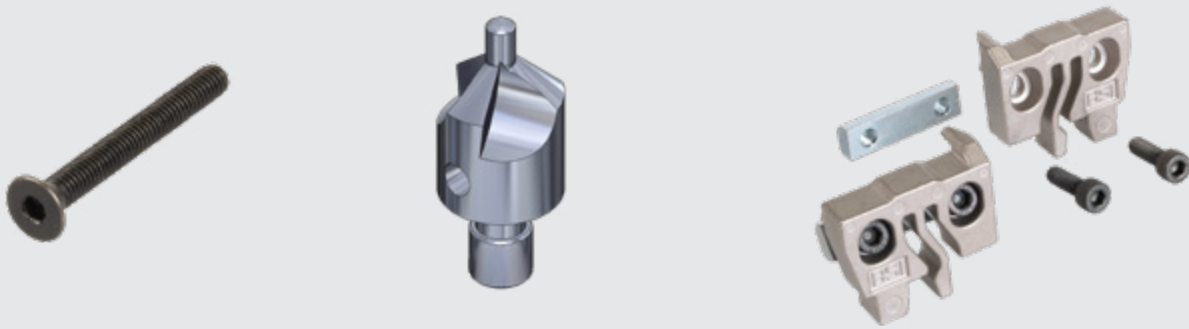

Frame Assembly Components für Angle-Lock™

Komponenten Angle-Lock™



	Bezeichnung	VE	Bestell-Nr.
	Screw – flat SHCS – M3 × 8 mm	50 St.	BFB07001
	Screw – flat SHCS – M3 × 25 mm	50 St.	BFB07002
	Screw – flat SHCS – M4 × 25 mm	50 St.	BFB07003
	Screw – low head SHCS M5 × 6 mm	50 St.	BFB07004
	Screw – low head SHCS M5 × 16 mm	50 St.	BFB07005
	Screw – special low head SHCS M5 × 8 mm	50 St.	BFB07006
	Screw – special low head SHCS M5 × 16 mm	50 St.	BFB07007
	Screw – standard SHCS M5 × 10 mm	50 St.	BFB07008
	Screw – standard SHCS M5 × 20 mm	50 St.	BFB07009
	Screw – button SHCS – M6 × 12 mm	50 St.	BFB07010

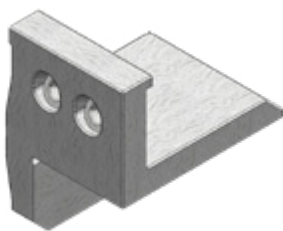

QUICK SET FRAMES – Komponenten



	Bezeichnung	VE	Bestell-Nr.
	QUICK SET Rear Corner Bracket – Left	5 St.	BFB04101
	QUICK SET Rear Corner Bracket – Right	5 St.	BFB04102
	QUICK SET Grid Support	5 St.	BFB04103
	QUICK SET Bushing Kit	5 St.	BFB04104
	Dovetail Nut Corner – Bracket	50 St.	BFB04105
	Dovetail Nut – Accessory	50 St.	BFB04106
	Centerline Bracket – Bottom Mount	10 St.	BFB04107
	Screw – special low head SHCS M5 × 20 mm	50 St.	BFB04109
	Screw – special low head SHCS M5 × 24 mm	50 St.	BFB04110
	Screw – SHCS M5 × 16 mm	50 St.	BFB04111
	QUICK SET Clip	20 St.	BFB04113
	QUICK SET Corner Bracket – Left	5 St.	BFB04114
	QUICK SET Corner Bracket – Right	5 St.	BFB04115
	Grid Mounting Bracket	50 St.	BFB04116
	INSERT TOOL MOUNTING BRACKET – GRID	5 St.	BFB07027
	INSERT TOOL MOUNTING BRACKET – WOOD	5 St.	BFB07028
	INSERT TOOL MOUNTING BRACKET – RAIL	5 St.	BFB07029

STANDARD und RECEIVER SYSTEM – Komponenten



	Bezeichnung	VE	Bestell-Nr.
	Corner Bracket – Left	5 St.	BFB04114
	Corner Bracket – Right	5 St.	BFB04115
	Dovetail Nut Corner Bracket	50 St.	BFB04105



Frame Tools



	Bezeichnung	VE	Bestell-Nr.
	Countersink Cutter – 3 mm	1 St.	BFB08001
	Countersink Cutter – 4 mm	1 St.	BFB08002
	Counterbore Cutter – 5 mm	1 St.	BFB08003
	Adjustable Counterbore / Countersink Kit	1 St.	BFB08004
	RECEIVER SYSTEM Frame Clamp	2 St.	BFB08006

Adhesive Runner



	Bezeichnung	VE	Bestell-Nr.
	Adhesive Runner 3,0 × 5,0 mm × 1200 mm	10 St.	BFB07024
	Adhesive Runner 3,0 × 6,0 mm × 1200 mm	10 St.	BFB07025
	Adhesive Runner 3,0 × 8,0 mm × 1200 mm	10 St.	BFB07026



Machine Frame Mounting Hardware

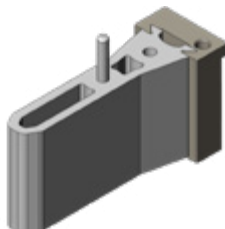

	Bezeichnung	VE	Bestell-Nr.
	Quick Lock Lower Left	5 St.	BFB07011
	Quick Lock Lower Right	5 St.	BFB07012
	Quick Lock Kit	1 St.	BFB07013
	Bracket – Centerline – Front Mount	10 St.	BFB07014
	Overclamp	2 St.	BFB07015
	Stop Bracket PER	10 St.	BFB07016
	Stop Bracket Kit PER / ER	5 St.	BFB07017
	Gripper Finger Support	2 St.	BFB07018
	Mounting Bracket SP 142-ER	2 St.	BFB07019
	Mounting Bracket Kit SP 142-ER	1 St.	BFB07020
	Overclamp Left SP 142-ER	5 St.	BFB07021
	Overclamp Right SP 142-ER	5 St.	BFB07022
	Overclamp Set SP 142-ER	1 St.	BFB07023

Lower Board Support



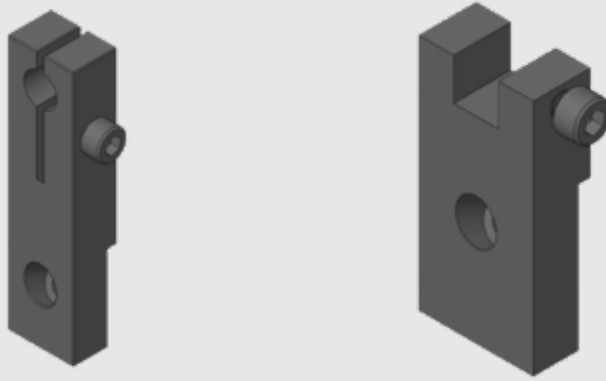

	Bezeichnung	VE	Bestell-Nr.
	Lower Board Support Body	10 St.	BFB07111
	Lower Board Support Assembly	10 St.	BFB07112



Rod Clamps



	Bezeichnung	VE	Bestell-Nr.
	Rod Clamps – Side – Ø 6,5 mm	5 pc.	BFB03101
	Rod Clamps – Side – Ø 9,5 mm	5 pc.	BFB03102
	Rod Clamps – Rear – Ø 8,0 mm	5 pc.	BFB03103
Rod Clamp Assembly			
	Rod Clamp Assembly Ø 9,5 mm für SP 130	1 St.	BFB03104
	Rod Clamp Assembly Ø 9,5 mm für SP 142-CER	1 St.	BFB03105
	Rod Clamp Assembly Ø 9,5 mm für SP 102/103	1 St.	BFB03106
Single Knife Rod Assembly			
	Single Knife Rod Assembly Ø 8,0 mm für SP 104	1 St.	BFB03107
	Single Knife Rod Assembly Ø 9,5 mm für SP 104	1 St.	BFB03108
	Single Knife Rod Assembly Ø 9,5 mm für SP 145	1 St.	BFB03109
	Single Knife Rod Assembly Ø 9,5 mm für SP 162	1 St.	BFB03110

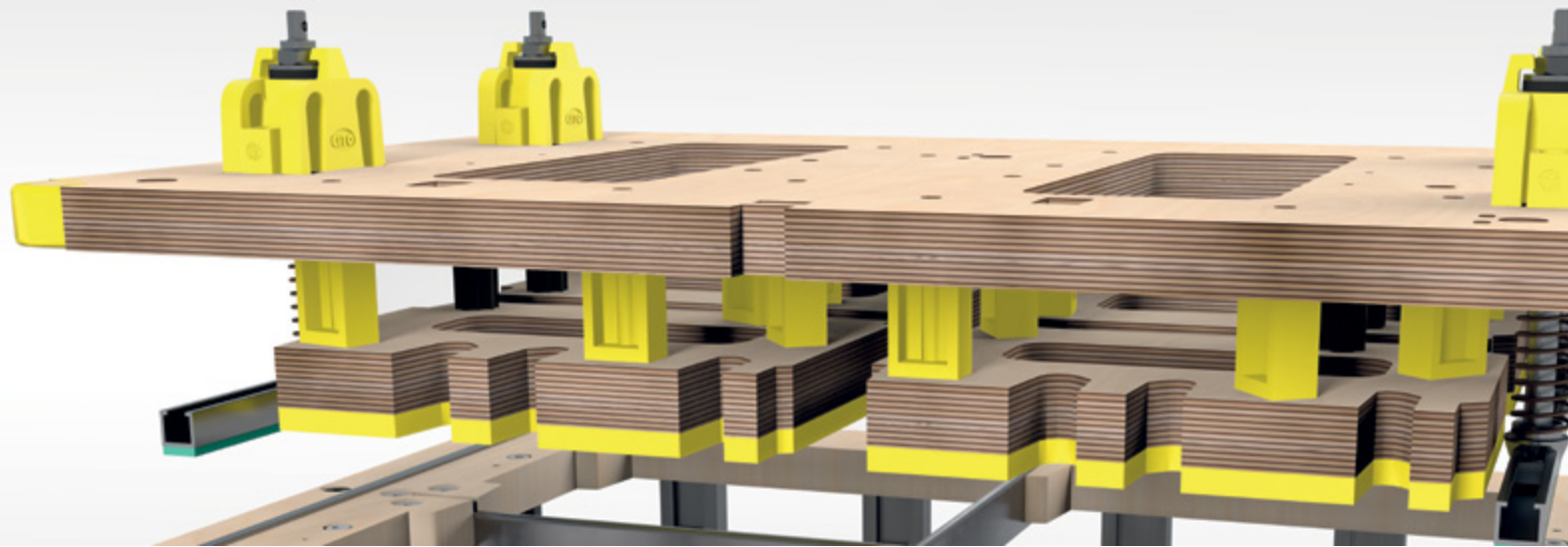

Material für Stoßblöcke

CITO SPACER



Der CITO SPACER (Abstandhalter) wird eingesetzt, um einen zuverlässigen Abstand zwischen dem oberen Nutzentrennwerkzeug und den Stoßblöcken zu gewährleisten.

Bestell-Nr.	Bezeichnung	Farbe	VE
BLC07013	CITO SPACER Abstandhalter für Stoßblöcke, rechteckig Gesamtlänge 53 mm, Abstand 30 mm	Gelb	500 St.

CITO MOUNTING SLEEVE



Die CITO MOUNTING SLEEVE (Montagehülse) für Nutzentrennwerkzeuge ist optimal geeignet für den Einsatz in Kombination mit dem CITO SPACER (Abstandhalter) für Stoßblöcke. Sie fixiert den Stoßblock durch Verschrauben; dabei wird der Stoßblock in seiner Position sicher gehalten und somit ein reibungsloser Produktionsablauf gewährleistet.

Bestell-Nr.	Bezeichnung	Farbe	VE
BLC07008	CITO MOUNTING SLEEVE Befestigungshülse für Stoßblöcke Gesamtlänge 36 mm, Abstand 30 mm	Schwarz	400 St.



Auswerfmaterial CITOject F 25 GELB

Die Vorteile:

- Reduzierung des Stanzdrucks in der Maschine
- Weniger Haltepunkte und schnellerer Bogenlauf
- UV- und alterungsbeständiges Material
- EasyFix-Technologie
- Zertifiziert als unbedenklich zur Herstellung von Faltschachteln für Lebensmittel

Bezeichnung	Abmessungen (L × B × H)	Farbe	Bestell-Nr.	EasyFix Bestell-Nr.
CITOject F 25 GELB	1000 × 970 × 7 mm	Gelb	BPC00610	BPC01610

VE: 1 Platte

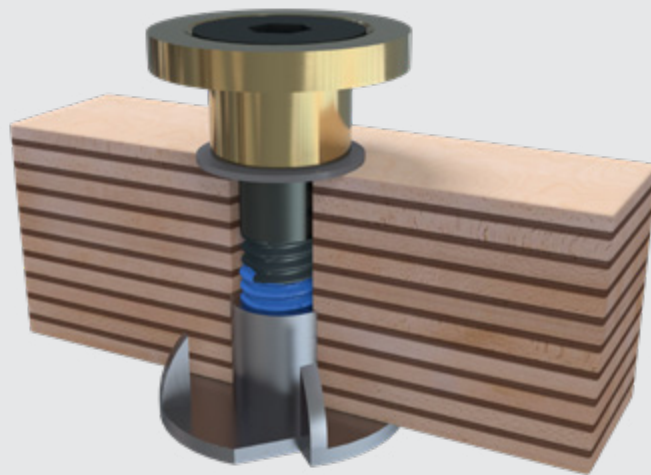

CITO Quick Lock Safety Screw

Die clevere Sicherheitsschraube für Nutzentrennung und Ausbrechen

CITO Quick Lock Safety Screw kann sowohl für das obere Nutzentrennwerkzeug als auch für das obere Ausbrechbrett verwendet werden.

Die Schraube ist fertig montiert und der Zusammenbau der Baugruppe entfällt. Mit einem Sechskantschlüssel SW6 wird die Schraube bis zur Holzoberfläche eingeschraubt, so dass der Kopf drehbar bleibt. Das Werkzeug lässt sich leicht einschieben und verhakt nicht.

Dank der Schraubensicherungsbeschichtung ist ein zusätzliches Sichern mit einer Mutter nicht notwendig. Das vereinfacht die Montage.

Verwendbar für Holz von 15 mm bis 18 mm.

Die Vorteile:

- Fertig montierte Baugruppe
- Drehbarer Kopf
- Leichtes Einschieben des Werkzeugs
- Schraubensicherungsbeschichtung



Bestell-Nr.	Bezeichnung	Farbe	VE
BLC06018	CITO Quick Lock Safety Screw, M6	Schwarz	50 St.

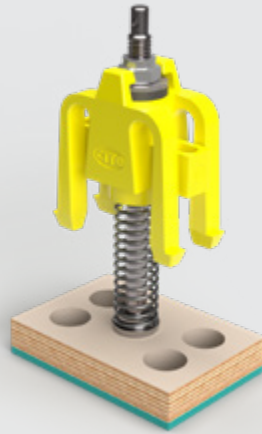

CITO Auswerfmaterial für Anpressplatten

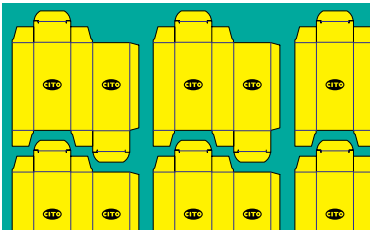

Die Vorteile:

- Einfache optische Qualitätskontrolle durch Farbcodierung
- Reduzierung des Stanzdrucks in der Maschine
- Weniger Haltepunkte und schnellerer Bogenlauf
- UV- und alterungsbeständiges Material
- EasyFix-Technologie
- Zertifiziert als unbedenklich zur Herstellung von Faltschachteln für Lebensmittel

CITO Polytop 35 GRÜN EasyFix



CITO Polytop



CITOject F 45 ORANGE EasyFix



CITOject F



Bezeichnung	Abmessungen (L × B × H)	EasyFix Bestell-Nr.
CITO Polytop 35 GRÜN EasyFix	658 × 380 × 3 mm	BPP02505
CITOject F 45 ORANGE EasyFix	990 × 780 × 3 mm	BPC01645

VE: 1 Platte



Produkte und Systeme für
den Offset- und Flexodruck

CITO PrintLine

Übersicht PrintLine



RSP Inline Finishing

RSP System 2.0
RSP Easy
RSP Zubehör



Offset-Artikel

RSP Offsetbänder
Antimarkierlösungen: PrintGuardPlus®, OrangeNets, Antimarkierplatte
Farbkastenfolien

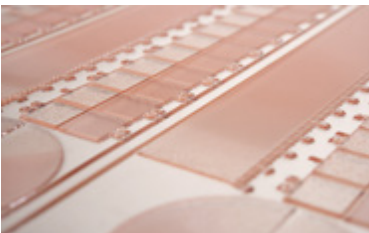

Flexodruck-Artikel

CITOCLYN-Reiniger
FDS – Mix Direct Mischstationen
CITOCLYN-Drucksprühgeräte
CITOCLYN-Zubehör



Kuvertanleger

SUPERFEEDER (Offsetdruck)



RSP Inline Finishing

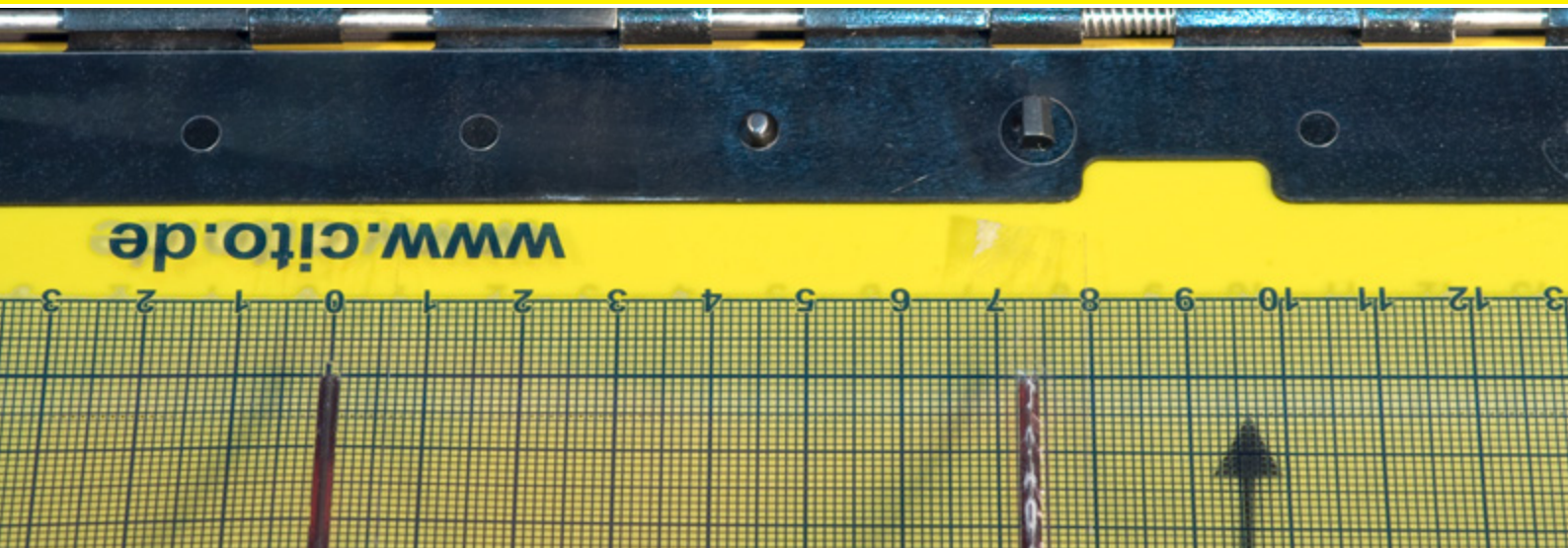

RSP System 2.0 Inline Finishing System



Die wirtschaftliche und schnelle Alternative zur klassischen Weiterverarbeitung Ihrer Produkte. Rillen, Stanzen, Anstanzen und Perforieren inline: ohne Extramaschine, ohne zusätzliches Personal und ohne zeitaufwendige Verarbeitungsprozesse.



Erfahrene Anwendungstechniker machen Ihre Mitarbeiter schnell und praxisnah mit dem RSP System 2.0 vertraut.

RSP System 2.0 eignet sich für die unterschiedlichsten Anforderungen: von einfachen Perforationen für Antwortkarten, Abrisskarten, Coupons oder Gutscheine über Fensterstanzen, Schlitz- und Anstanzen von Haftetiketten, Präsentationsmappen sowie anspruchsvollste Mailings und Rillungen.

Die Vorteile:

- Wiederverwendbare und archivierbare Standfolie und Direktstanzbleche
- Hohe Qualität durch optionale Registerverstellung
- Schneller Wechsel in der Maschine bei aufeinanderfolgenden Druckjobs
- Optimierung der Rüstzeit von Inline Finishing Aufträgen in der Druckmaschine
- Neben der Standfolie besteht die direkte Einspannmöglichkeit von RSP-Direktstanzblechen auf der Basisplatte 2.0



RSP System 2.0 Grundausstattung

Das RSP System 2.0 enthält folgende Komponenten:

Basissystem	
1 RSP Basisplatte 2.0	2 Rollen selbstkl. Papierzurichteband CITO TAPE
1 RSP Standfolie	1 Bedienungsanleitung, schriftlich
4 RSP Gegendruckschutzbleche***	1 Systemkoffer
2 RSP Gegendruckschutzblechstreifen	1 RSP Gegendruckschutzblech-Lifter
1 Drehmomentdreher TX20, 1,2 Nm	1 RSP Warntafel
1 Seitenschneider	1 RSP Stanzblechmuster
1 Packung RSP Stützstege, 50 St.	1 RSP Direktstanzblechmuster
1 Packung RSP Perforationslinien 16 tpi*, 6 m	1 RSP Verschlusscharnier-Entriegler
1 Rolle Sicherungsklebeband	1 RSP Drehmomentschlüssel**
1 Paar Sicherheitshandschuhe	

* tpi = teeth per inch / Zähne pro Zoll

** inkl. Verlängerung 250 mm und Stecknuss

*** ab Format 70/100: 4 halbformatige plus 2 ganzformatige RSP-Gegendruckschutzbleche
Zubehör der RSP Grundausstattung kann bei manchen Systemen variieren.

Erhältlich für Bogenoffsetmaschinen folgender Hersteller:

- Heidelberg
- KOMORI
- Koenig & Bauer
- manroland

Unsere RSP 2.0 Systeme wurden für Standardmaschinen der jeweiligen Hersteller entwickelt. Gerne prüfen wir, ob wir eine Lösung für Ihre Maschine im Sonderformat anbieten können.

Maschinentyp	Druckwerk	Lackwerk
Heidelberg		
GTO 46	×	
GTO 52	×	
SM 52 / SX 52	×	x* / x**
MO	×	
SO 74 / SM 72 / SORM	×	
SM 74 / SX 74	×	×
CD 74 / XL 75 / CX 75	×	x**
CS 92 / CX 92	×	×
SM 102 / SX 102	×	×
CD 102 / CX 102	×	×
CX 104	×	×
XL 105 / XL 106	×	x**
XL 106 AutoPlate Coating		×
KOMORI		
Lithrone G40	×	×
Lithrone S40	×	
Lithrone 40	×	
Koenig & Bauer		
(730 mm Drucklänge)		
Rapida 105	×	×
Rapida 106	×	×
manroland		
700	×	

* RSP System 2.0 erhältlich auch für DryStarCoating

** Sonderlösungen für dieses Lackwerk

Weitere Maschinentypen auf Anfrage.



www.cito.de/vid/rsp_2_0

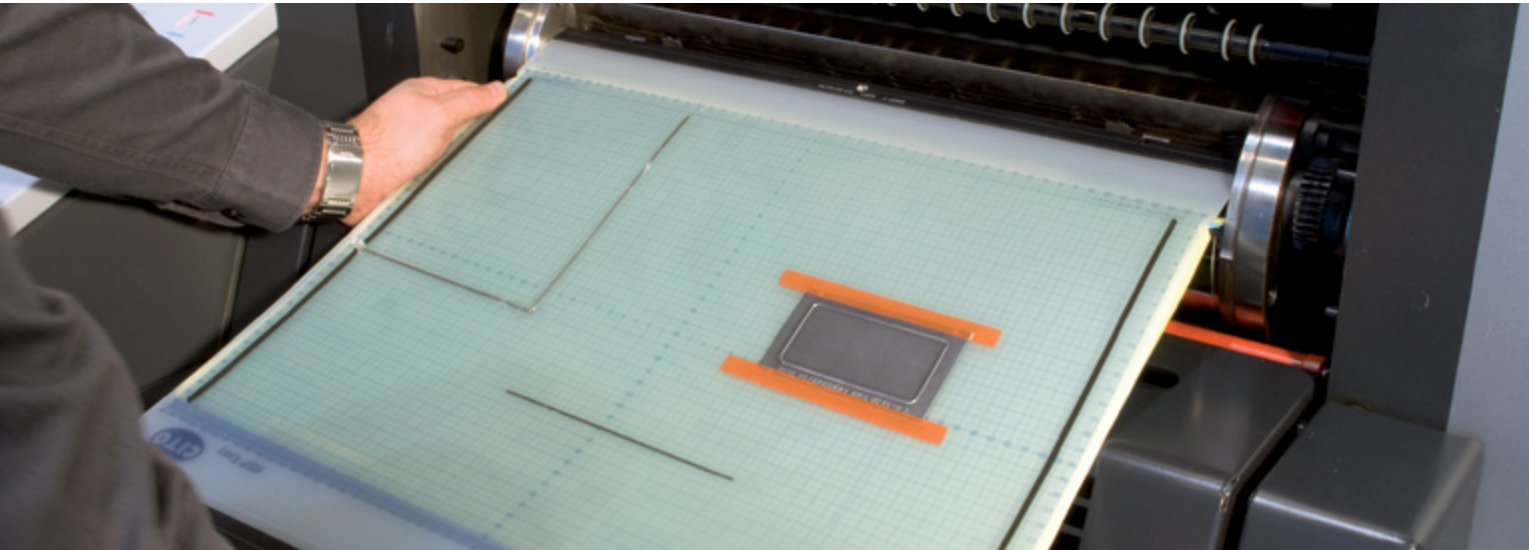

RSP Easy Inline Finishing System



RSP Easy ist das schnelle, wirtschaftliche und innovative System für Inline Finishing Aufträge. Um die stetig steigenden Erwartungen der Kunden erfüllen zu können und damit erfolgreich am Markt bestehen zu können, ist eine flexible und einfache Lösung entscheidend.

RSP Easy ist die kostengünstigste und effiziente Lösung für einfache Aufträge, mit der die maximale Wertschöpfung der Druckmaschine erreicht wird. Das System ist bestens geeignet für Inline Finishing Neueinsteiger – auch bereits ab kleinen Auflagen.



Die Vorteile:

- Günstiger Einstiegspreis
- Einfacher Ein- und Ausbau
- Sofort startklar: keine Schulung notwendig



RSP Easy Grundausstattung



Stellen Sie sich RSP Easy
individuell zusammen:

www.cito.de/rsp-easy-config

Grundset

Grundset in den Formaten 35 × 50 cm und 50 × 70 cm

2 Grundtücher mit Millimetereinteilung	1 Packung RSP Stützstege, 50 St.
2 Gegendruckschutzbleche	1 Packung RSP Perforationslinien 16 tpi*, 6 m
2 Gegendruckschutzblechstreifen	1 Rolle Sicherungsklebeband
1 Setkoffer	1 Bedienungsanleitung, schriftlich
1 Paar Sicherheitshandschuhe	1 Bedienungsanleitung auf DVD
1 Seitenschneider	2 Rollen selbstkl. Papierzurichtband CITO TAPE
1 RSP Gegendruckschutzblech-Lifter	

Grundset im Format 70 × 100 cm

2 Grundtücher mit Millimetereinteilung	1 Packung RSP Stützstege, 50 St.
4 Gegendruckschutzbleche	1 Packung RSP Perforationslinien 16 tpi*, 6 m
2 Gegendruckschutzblechstreifen	1 Rolle Sicherungsklebeband
1 Setkoffer	1 digitale Bedienungsanleitung
1 Paar Sicherheitshandschuhe	1 Bedienungsanleitung auf DVD
1 Seitenschneider	2 Rollen selbstkl. Papierzurichtband CITO TAPE
1 RSP Gegendruckschutzblech-Lifter	

* tpi = teeth per inch / Zähne pro Zoll

Erhältlich für Bogenoffsetmaschinen folgender Hersteller:

- Heidelberg
- KOMORI
- Koenig & Bauer
- manroland
- RYOBI
- Sakurai

Maschinentyp	Druckwerk	Lackwerk
Heidelberg		
QM 46	×	
GTO 52	×	
SM 52 / SX 52	×	x*
CD 74	×	
CS 92	×	×
CX 92	×	
XL 75	×	
SORS	×	
CD 102 / CX 102	×	×
CX 104	×	
SM 102 / SX 102	×	×
XL 105 / XL 106	×	
Koenig & Bauer		
Rapida 74	×	
Rapida 75	×	×
Rapida 75 Pro	×	
Rapida 105	×	
Rapida 106	×	

Maschinentyp	Druckwerk	Lackwerk
KOMORI		
Enthron 29	×	
Lithrone S29	×	
Lithrone G40	×	
Lithrone L40	×	
Lithrone S40	×	
manroland		
300	×	
700	×	x**
RYOBI		
RYOBI/RMGT 520	×	×
RYOBI/RMGT 750	×	
RYOBI/RMGT 920	×	
Sakurai		
Oliver 66 EZ	×	
Oliver 266 EP	×	
Oliver 466 SI	×	
Oliver 566 SI	×	
Oliver 666 SI	×	

* nur bei DryStarCoating

** nur für Lackwerke mit Quick-Change

Weitere Maschinentypen auf Anfrage.



www.cito.de/vid/rsp_easy



Aufatmen! RSP Green Finishing

Umweltschutz im Handumdrehen! Mit RSP Inline Finishing Systemen!

RSP Systeme sind beliebt und vielfach bewährt durch den zeitlichen und wirtschaftlichen Nutzen für den Anwender: Inline Finishing in einem Arbeitsgang, ohne zusätzliche Maschine oder Personal, bei voller Maschinengeschwindigkeit und einem Topergebnis.

Wussten Sie, dass Sie **mit RSP auch die CO₂-Emissionen deutlich reduzieren** können?

Wir haben dies an einem praktischen Auftrag durchgerechnet: Bei einer Auflagenhöhe von 250.000 Bogen spart man im Vergleich zur Offline-Weiterverarbeitung **500 kg CO₂** – die Menge, die **40 Buchen pro Jahr an CO₂** absorbieren! Und das bei einem einzigen Auftrag! Auf ein Jahr gerechnet kann ein kleiner Wald von **480 Bäumen** aufatmen. Sehen Sie selbst, wie viel CO₂ Sie mit RSP einsparen können.

Wollen Sie beim Weiterverarbeiten höchste Qualität erzielen, wirtschaftlich und gleichzeitig umweltbewusst produzieren? Dann ist es Zeit für RSP Green Finishing.

Für Ihre Kunden und unsere Umwelt.



www.cito.de/rsp-green-finishing



RSP Basisplatten 2.0

Die Basisplatte bietet je nach Maschinentyp die Möglichkeit, Standfolien, Direktstanzbleche und Registerstanzbleche im Druck- oder Lackierwerk einzusetzen.

Das bedeutet, dass die Form außerhalb der Druckmaschine vorbereitet und auf der Basisplatte, die sich auf dem Gummituch- oder Lackierzylinder befindet, eingespannt werden kann. Bei einem Auftragswechsel kann die Basisplatte eingebaut bleiben, nur das Werkzeug wird getauscht. Die Position des Werkzeugs kann in den Druckwerken über das Registersystem der Basisplatte verändert werden. In den meisten Lackierwerken kann der Stand über den Leitstand korrigiert werden.

Bestell-Nr.	Druckmaschine	Druckwerk	Lackwerk
Heidelberg			
ARL00003	Heidelberg GTO 46 K	×	
ARL00004	Heidelberg GTO 52 K	×	
ARL00009	Heidelberg SM / PM 52 K	×	×
ARL00010	Heidelberg SM 52		×
ARL00006	Heidelberg MO K	×	
ARL00015	Heidelberg SORM / SM 72 / SO 74	×	
ARL00013	Heidelberg SM / SX / PM 74 U	×	
ARL00011	Heidelberg SM / SX / PM 74 K	×	
ARL00012	Heidelberg SM / SX 74 U		×
ARL00020	Heidelberg CD 74 / CX 75 / XL 75 U	×	
ARL00001	Heidelberg CD 74 / CX 75 / XL 75 U		×
ARL00008	Heidelberg SM / SX / CD 102 / SORS U	×	
ARL00014	Heidelberg SM / CD 102 / SORS K	×	
ARL00007	Heidelberg SM / SX / CD / CX 102 / CS 92 U		×
ARL00022	Heidelberg CS 92 / CX 92 / CX 102 (ab S.-Nr. 551102) / CX 104	×	
ARL00045	Heidelberg CX 92 / 104 für Standfolie		×
ARL00145	Heidelberg CX 92 / 104 für Registerstanzblech		×
ARL00018	Heidelberg XL 105 / 106	×	
ARL00019	Heidelberg XL 105 / 106		×
ARL00021	Heidelberg XL 105 / 106 (ab S.-Nr. FS001316)	×	
ARL00043	Heidelberg XL 106 AutoPlate Coating		×

VE: 1 Stück

Bestell-Nr.	Druckmaschine	Druckwerk	Lackwerk
Komori			
ARL01005	Komori Lithrone / S / G 40 U	×	
ARL01008	Komori Lithrone G 40		×
ARL01010	Komori Lithrone 40 K	×	
Koenig & Bauer			
ARL06001	Koenig & Bauer Rapida 105 / 106 DU 730 mm	×	
ARL06112	Koenig & Bauer 105/106 L 730 mm für Standfolie		×
ARL06113	Koenig & Bauer 105/106 L 730 mm für Registerstanzblech		×
manroland			
ARL02001	manroland 700	×	
ARL02006	manroland 700 special 77 mm	×	

VE: 1 Stück



RSP Easy Grundtuch

Unterlage für den Aufbau der RSP Inline-Finishing-Form mit Bearbeitungslinien und/oder Stanzblechen. Standgenaues Aufbauen der RSP Inline-Finishing-Form außerhalb der Druckmaschine durch die im Umfang reduzierte Millimeteerteilung.

Einsatz nur mit RSP Easy möglich!

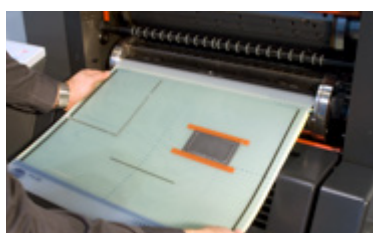

Bestell-Nr.	Druckmaschine
Heidelberg	
ARB00125	Heidelberg GTO 52 DK/DKP
ARB00113	Heidelberg SM 52 DK/DKP
ARB00111	Heidelberg SO 74 DK / SORM DK / SM 72 DK
ARB00136	Heidelberg CD 74 / XL 75 DU/DUP
ARB00119	Heidelberg SM 102 DK/DKP / SORS DK
ARB00117	Heidelberg SM 102 DU/DUP
ARB00104	Heidelberg SM 102 LU/LUP
ARB00131	Heidelberg CS 92 / CX 92 / CD 102 / CX 104 DU
ARB00104	Heidelberg CS 92 / CD 102 / CX 102 LU
ARB00134	Heidelberg XL 105 DU/DUP
Komori	
ARB01120	Komori Spica 29 DU/DUP
ARB01124	Komori Enthroner 29 DU
ARB01124	Komori Lithrone S29 DU
ARB01127	Komori Lithrone G37 DU
ARB01103	Komori Lithrone G40 DU
ARB01103	Komori Lithrone L40 DU
ARB01103	Komori Lithrone S40 DU
Koenig & Bauer	
ARB06103	Koenig & Bauer Rapida 75 DU/DUP
ARB06105	Koenig & Bauer Rapida 75 LU/LUP
ARB06107	Koenig & Bauer Rapida 105 DU
ARB06111	Koenig & Bauer Rapida 106 DU
ARB06112	Koenig & Bauer Rapida 106 DU 740 mm
manroland	
ARB02112	manroland 300 DU/DUP
ARB02101	manroland 700 DU/DUP
ARB02103	manroland 700 LU/LUP
RYOBI/RMGT	
ARB03101	RYOBI/RMGT 520 DU
ARB03105	RYOBI/RMGT 750 DU
ARB03113	RYOBI/RMGT 920 DU

VE: 1 Stück



RSP Gegendruckschutzbleche

Gegendruckschutzbleche schützen beim Stanz- und Perforiervorgang zuverlässig den Gegendruckzylinder der Druckmaschine; leichte Handhabung durch selbstklebendes Anhaften.

RSP Gegendruckschutzbleche sind auch als kleine und handliche Streifenware mit der Breite 65 mm zum partiellen Schutz des Gegendruckzylinders erhältlich.

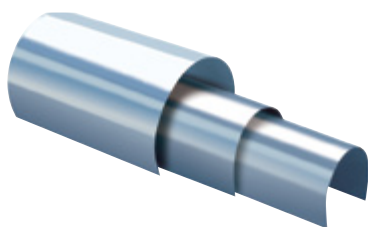

Bestell-Nr.	Druckmaschine	Abmessungen (L × B × H)	Wendung	Format
Heidelberg				
ARG00031	Heidelberg QM 46	330 × 447 × 0,25 mm	ohne	Voll
ARG00011	Heidelberg GTO 46	452 × 312 × 0,25 mm	ohne	Voll
ARG00002	Heidelberg GTO 52	513 × 343 × 0,25 mm	ohne	Voll
ARG00013	Heidelberg GTO 52	513 × 343 × 0,25 mm	mit	Voll
ARG00005	Heidelberg SM/PM 52	526 × 363 × 0,25 mm	ohne	Voll
ARG00015	Heidelberg SM/PM 52	526 × 363 × 0,25 mm	mit	Voll
ARG00003	Heidelberg MO/SORK	650 × 474 × 0,25 mm	ohne	Voll
ARG00014	Heidelberg MO	650 × 474 × 0,25 mm	mit	Voll
ARG00006	Heidelberg SM/PM 74	746 × 513 × 0,25 mm	ohne	Voll
ARG00016	Heidelberg SM/PM 74	746 × 513 × 0,25 mm	mit	Voll
ARG00116	Heidelberg SM/PM 74**	746 × 513 × 0,25 mm	mit	Voll
ARG00001	Heidelberg CD 74/XL 75	373 × 610 × 0,25 mm	ohne	Halb
ARG00026	Heidelberg CD 74/XL 75	746 × 610 × 0,25 mm	ohne	Voll
ARG00025	Heidelberg CD 74/XL 75	746 × 610 × 0,25 mm	mit	Voll
ARG00125	Heidelberg CD 74/XL 75**	746 × 610 × 0,25 mm	mit	Voll
ARG01004	Heidelberg SORM/SM 72/SO 74	726 × 513 × 0,25 mm	ohne	Voll
ARG00019	Heidelberg SO 74	726 × 513 × 0,25 mm	mit	Voll
ARG00017	Heidelberg SM 102	513 × 703 × 0,25 mm	mit	Halb
ARG00117	Heidelberg SM/SX 102**	513 × 703 × 0,25 mm	mit	Halb
ARG00124	Heidelberg SM/SX 102**	1026 × 703 × 0,25 mm	mit	Voll
ARG00009	Heidelberg CS/CX 92	513 × 703 × 0,25 mm	ohne	Halb
ARG00023	Heidelberg CS/CX 92	1026 × 703 × 0,25 mm	ohne	Voll
ARG00009	Heidelberg CD/CX/SM 102 / CX 104	513 × 703 × 0,25 mm	ohne	Halb
ARG00023	Heidelberg CD/CX/SM 102 / CX 104	1026 × 703 × 0,25 mm	ohne	Voll
ARG00024	Heidelberg SM 102	1026 × 703 × 0,25 mm	mit	Voll

VE: 1 Stück

** PerfectGlue

Bestell-Nr.	Druckmaschine	Abmessungen (L × B × H)	Wendung	Format
Heidelberg				
ARG00022	Heidelberg XL 105/106	528 × 739 × 0,25 mm	ohne	Halb
ARG00030	Heidelberg XL 105/106	528 × 739 × 0,25 mm	mit	Halb
ARG06007	Heidelberg XL 105/106**	528 × 739 × 0,25 mm	mit	Halb
ARG00027	Heidelberg XL 105/106	1056 × 739 × 0,25 mm	ohne	Voll
ARG00028	Heidelberg XL 105/106	1056 × 739 × 0,25 mm	mit	Voll
ARG06006	Heidelberg XL 105/106**	1056 × 739 × 0,25 mm	mit	Voll
Komori				
ARG01004	Komori Lithrone 28	726 × 513 × 0,25 mm	ohne	Voll
ARG00019	Komori Lithrone 28	726 × 513 × 0,25 mm	mit	Voll
ARG00006	Komori Lithrone S 29	746 × 513 × 0,25 mm	ohne	Voll
ARG06001	Komori Lithrone SX 29	585 × 740 × 0,25 mm	ohne	Voll
ARG00023	Komori Lithrone 40	1026 × 703 × 0,25 mm	ohne	Voll
ARG00009	Komori Lithrone 40	513 × 703 × 0,25 mm	ohne	Halb
ARG00032	Komori Lithrone G40	1026 × 730 × 0,25 mm	ohne	Voll
ARG00006	Komori Enthroner 29	746 × 513 × 0,25 mm	ohne	Voll
ARG01004	Komori Sprint 28	726 × 513 × 0,25 mm	ohne	Voll
ARG00006	Komori Spica 29	746 × 513 × 0,25 mm	ohne	Voll
ARG00016	Komori Spica 29	746 × 513 × 0,25 mm	mit	Voll
Koenig & Bauer				
ARG01004	Koenig & Bauer Rapida 74	726 × 513 × 0,25 mm	ohne	Voll
ARG00019	Koenig & Bauer Rapida 74	726 × 513 × 0,25 mm	mit	Voll
ARG06001	Koenig & Bauer Rapida 75	585 × 740 × 0,25 mm	ohne	Voll
ARG00009	Koenig & Bauer Rapida 105	513 × 703 × 0,25 mm	ohne	Halb
ARG06003	Koenig & Bauer Rapida 105	515 × 720 × 0,25 mm	ohne	Halb
ARG00023	Koenig & Bauer Rapida 105	1026 × 703 × 0,25 mm	ohne	Voll
ARG00027	Koenig & Bauer Rapida 106	1056 × 739 × 0,25 mm	ohne	Voll
ARG00022	Koenig & Bauer Rapida 106	528 × 739 × 0,25 mm	ohne	Halb
ARG06006	Koenig & Bauer Rapida 105/106**	1056 × 739 × 0,25 mm	mit	Voll
ARG06007	Koenig & Bauer Rapida 105/106**	528 × 739 × 0,25 mm	mit	Halb
Manroland				
ARG00023	manroland 700	1026 × 703 × 0,25 mm	ohne	Voll
ARG02001	manroland 700	522 × 732 × 0,25 mm	ohne	Halb
ARG06001	manroland 500	585 × 740 × 0,25 mm	ohne	Voll
ARG06002	manroland 500	585 × 740 × 0,25 mm	mit	Voll
RYOBI/RMGT				
ARG03101	RYOBI/RMGT 520 DU	520 × 370 × 0,25 mm	ohne	Voll
ARG03105	RYOBI/RMGT 750 DU	586 × 750 × 0,25 mm	ohne	Voll
ARG03113	RYOBI/RMGT 920 DU	915 × 620 × 0,25 mm	ohne	Voll
Sakurai				
ARG07101	Sakurai Oliver 66	650 × 460 × 0,25 mm	ohne	Voll

VE: 1 Stück

** PerfectGlue

RSP Gegendruckschutzblechstreifen

RSP Gegendruckschutzblech auch als kleine und handliche Streifenware zum partiellen Schutz Ihres Gegendruckzylinders erhältlich.

Bestell-Nr.	Abmessungen (L × B × H)	Ausführung	Inhalt
ARG99003	513 × 65 × 0,25 mm	ohne Wendung	25 Streifen
ARG99004	513 × 65 × 0,25 mm	mit Wendung	25 Streifen
ARG99104	513 × 65 × 0,25 mm	mit Wendung**	25 Streifen
ARG99001	703 × 65 × 0,25 mm	ohne Wendung	25 Streifen
ARG99002	703 × 65 × 0,25 mm	mit Wendung	25 Streifen
ARG99102	703 × 65 × 0,25 mm	mit Wendung**	25 Streifen
ARG99005	1050 × 65 × 0,25 mm	ohne Wendung	25 Streifen
ARG99006	1050 × 65 × 0,25 mm	mit Wendung	25 Streifen
ARG99060	1050 × 65 × 0,25 mm	mit Wendung**	25 Streifen

VE: 1 Packung

** PerfectGlue

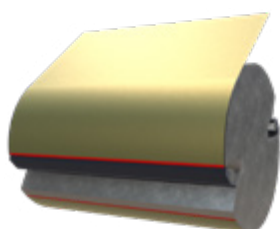
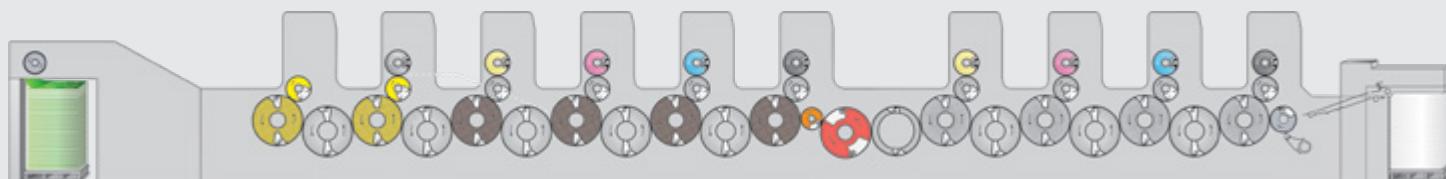

Farbabweisende RSP Gegendruckschutzbleche

Farbabweisende RSP Gegendruckschutzbleche für Druckmaschinen mit Wendung von Heidelberg und Koenig & Bauer.

Im Verbund mit Mark 3 Mantelblechen oder PerfectJacket der Heidelberger Druckmaschinen AG oder Silikonjackets der Koenig & Bauer AG ist das farbabweisende RSP Gegendruckschutzblech mit Topcoat-Beschichtung (Easy-to-clean-Effekt) die ideale Lösung für noch vielfältigere Möglichkeiten der Druckweiterverarbeitung auf der Wendemaschine.

Die Vorteile:

- Enorme Kostenersparnis durch reduzierte Stillstandzeiten
- Deutliche Verbesserung Ihrer Produktqualität beim Perforieren in die frische Farbe
- Hohe Zeitersparnis, da kein Reinigen nötig
- Extrem farbabweisende Oberfläche
- Perfekt für Auflagen in Millionenhöhe

Der zusätzliche Pluspunkt: Die farbabweisenden Gegendruckschutzbleche sind auch für PerfectGlue erhältlich. Für maximale Flexibilität und beste Druckergebnisse.

Bestell-Nr.	Druckmaschine	Abmessungen (L × B × H)	VE
Heidelberg			
ARG80024	Heidelberg XL 105/XL 106 für Mark 3	739 × 528 × 0,25 mm	1 St.
ARG80004	Heidelberg XL 105/XL 106 für Mark 3	1056 × 739 × 0,25 mm	1 St.
ARG80008	Heidelberg XL 105/XL 106 für PerfectJackets	1056 × 739 × 0,25 mm	1 St.
ARG80005	Heidelberg SM/SX 102 für Mark 3	1026 × 703 × 0,25 mm	1 St.
ARG80006	Heidelberg SM/CD/SX 74/XL 75 für Mark 3	746 × 513 × 0,25 mm	1 St.
Koenig & Bauer			
ARG80008	Koenig & Bauer Rapida 105/106 für Silikonjackets	1056 × 739 × 0,25 mm	1 St.



RSP Stanzbleche

Stanzbleche für Bogenoffsetdrucksachen zum Rillen, Stanzen, Anstanzen und Perforieren: höhenangepasst und speziell abgestimmt auf die Verwendung von RSP; ideal für hohe Auflagen und anspruchsvolle Anwendungen wie z. B. Figuren oder runde Formen.

RSP Stanzbleche für Bogenoffset sind mit einer eigens entwickelten Klebefolie kaschiert. Die Stanzbleche haften sicher und zuverlässig auf den Standfolien und Grundtüchern; sie sind rückstandsfrei ablösbar.

Durch den Einsatz von Stanzblechen sind der Inline Weiterverarbeitung in der Offsetdruckmaschine keine Grenzen gesetzt.

Stanzbleche sind auch für das Stanzen von InMould Labels mit dem RSP System 2.0 bestens geeignet.

Die Stanzbleche sind in verschiedenen Ausführungen erhältlich:

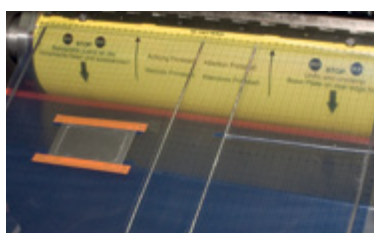

RSP Stanzblech

RSP Stanzbleche für Bogenoffset zum Aufkleben auf die RSP Standfolie, ideal für einfache und kleine Formen.

RSP Stanzbleche sind mit einer eigens entwickelten Klebefolie kaschiert. Die Stanzbleche haften sicher und zuverlässig auf den Standfolien und Grundtüchern; sie sind rückstandsfrei ablösbar.



RSP Direktstanzblech

RSP Direktstanzbleche zur direkten Befestigung auf der RSP Basisplatte 2.0. RSP Direktstanzbleche bieten Ihnen höchstmögliche Genauigkeit durch Registerverstellung in jede Richtung um bis zu 1,5 mm. Ideal für anspruchsvolle Jobs größeren Formats.



RSP Registerstanzblech

Registerstanzbleche zum direkten Einspannen im Lackwerk der Druckmaschine, speziell abgestimmt auf das RSP System-2.0-Unterlagenset. RSP Registerstanzbleche überzeugen durch einfaches Handling im Lackwerk bei garantierter Passgenauigkeit – die Lösung für komplizierte und anspruchsvolle Aufträge.

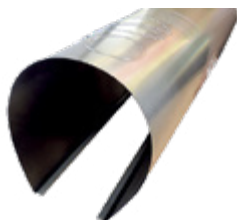

RSP Stanzblech geschient

Geschiente RSP Stanzbleche zum direkten Einspannen im Druck- oder Lackwerk Ihrer Bogenoffsetdruckmaschine. Für Maschinentypen ohne RSP-Lösung.

Bestell-Nr.	Bezeichnung
BRK00001	RSP Stanzblech
BRK00001	RSP Direktstanzblech
BRK00001	RSP Registerstanzblech
BRK00001	RSP Stanzblech, geschient
BRK00002	Gegenstanzblech BSR 550

Weitere Stanzblechtypen auf Anfrage.

Zur Bearbeitung Ihres Auftrages senden Sie uns bitte eine vektorisierte PDF-Datei des Stanzlayouts an stanzbleche@cito.de.

Sie erhalten von unseren spezialisierten Mitarbeitern ein auf Ihre Anforderungen zugeschnittenes Angebot bzw. eine Auftragsbestätigung.

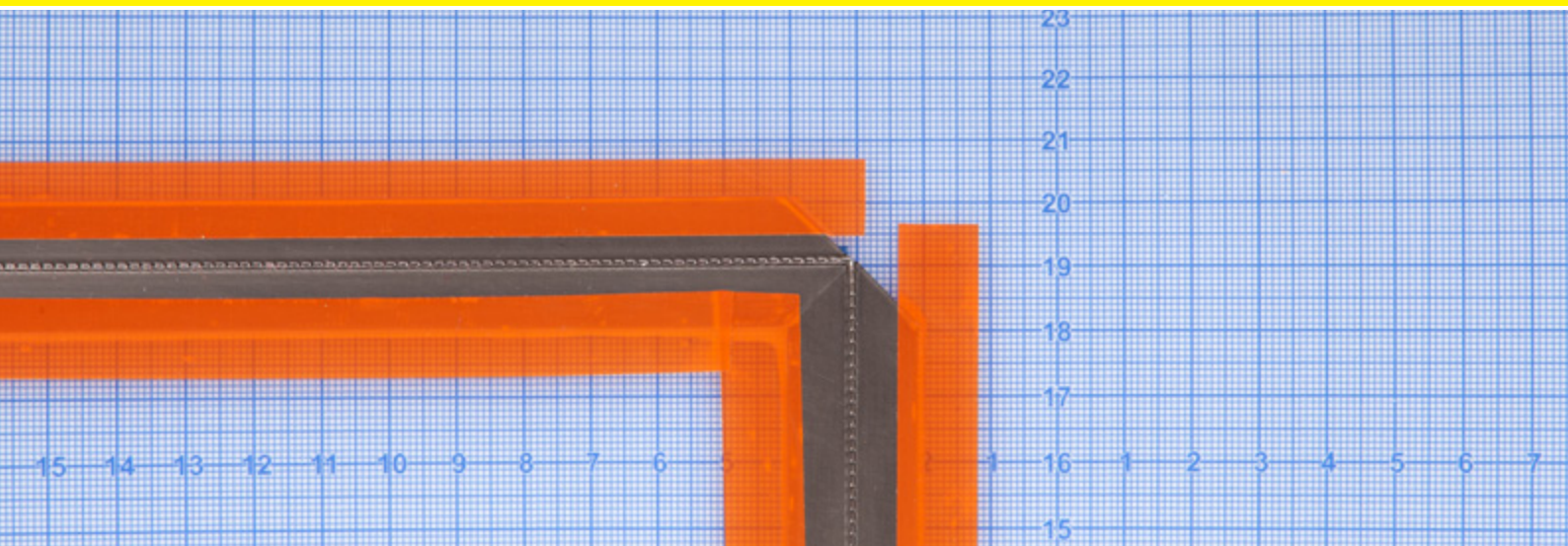

RSP Stanzblechstreifen

Rillen, Stanzen, Anstanzen und Perforieren

Die Vorteile:

- Lange Lebensdauer für hohe Auflagen durch exzellente Materialhärte
- Einfaches und präzises Kleben durch beidseitigen Gehrungsschnitt
- Exaktes Anbringen durch geringste Toleranzen in der Mittigkeit
- Optimale Haftung durch rückstandsfrei ablösbares Spezial-Klebeband



RSP Stanzblechstreifen Perforation

Bestell-Nr.	Bezeichnung	Verhältnis Schnitt : Steg	Länge
BRK01001	RSP Stanzblechstreifen Perforation 8 tpi	2,4 : 0,8 mm	700 mm
BRK01002	RSP Stanzblechstreifen Perforation 12 tpi	1,4 : 0,8 mm	700 mm
BRK01003	RSP Stanzblechstreifen Perforation 16 tpi	0,8 : 0,8 mm	700 mm

VE: 5 St.

tpi = teeth per inch/Zähne pro Zoll

RSP Stanzblechstreifen Rillung

Bestell-Nr.	Bezeichnung	Einsatzbereich	Länge
BRK01006	RSP Stanzblechstreifen Rillung R1	nur Rillen	700 mm

VE: 5 St.

RSP Stanzblechstreifen Schneidlinie

Bestell-Nr.	Bezeichnung	Länge
BRK01008	RSP Stanzblechstreifen Schneidlinie	700 mm

VE: 5 St.

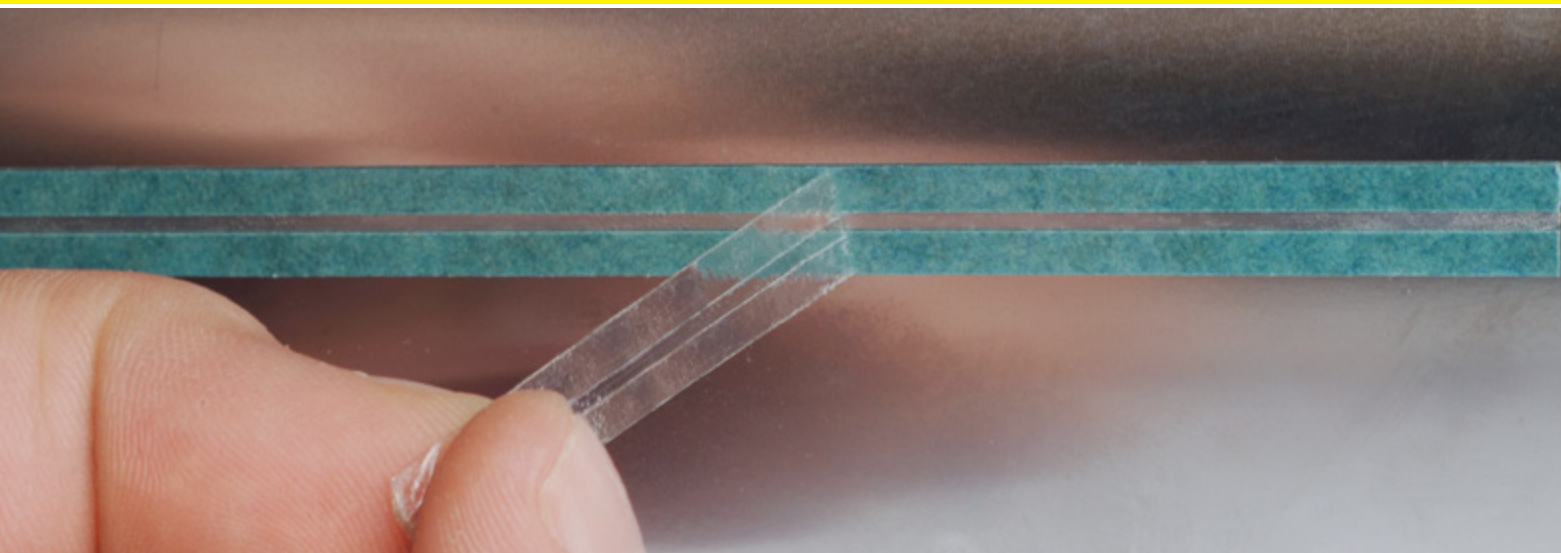

RSP Offset-Rillzurichtungen

Offset-Rillzurichtungen sind hervorragend für Rillungen in höchster Qualität geeignet. Sie sind lieferbar in den Ausführungen Standard und Off-Center.

Für unterschiedliche Bedruckstoffe gibt es verschiedene Abmessungen.

RSP Offset-Rillzurichtungen sind auch perfekt für den Einsatz auf Rotationsstanzen geeignet.



Standard



Off-center



Bestell-Nr.	Abmessungen (H × B × L)	Inhalt	VE
Standard ORS			
ARE02001	0,2 × 0,8 × 700 mm	30 St.	1 Packung
ARE02002	0,2 × 1,0 × 700 mm	30 St.	1 Packung
ARE02003	0,2 × 1,2 × 700 mm	30 St.	1 Packung
ARE02004	0,2 × 1,3 × 700 mm	30 St.	1 Packung
ARE03002	0,3 × 0,7 × 700 mm	30 St.	1 Packung
ARE03003	0,3 × 0,8 × 700 mm	30 St.	1 Packung
ARE03004	0,3 × 1,0 × 700 mm	30 St.	1 Packung
ARE03006	0,3 × 1,2 × 700 mm	30 St.	1 Packung
ARE03007	0,3 × 1,3 × 700 mm	30 St.	1 Packung
ARE04007	0,4 × 1,3 × 700 mm	30 St.	1 Packung
ARE05007	0,5 × 1,3 × 700 mm	30 St.	1 Packung
Off-center OCC			
ARD03002	0,3 × 1,0 × 700 mm	30 St.	1 Packung
ARE03005	0,3 × 1,1 × 700 mm	30 St.	1 Packung
ARD03003	0,3 × 1,2 × 700 mm	30 St.	1 Packung
ARD03004	0,3 × 1,3 × 700 mm	30 St.	1 Packung

Weitere Größen auf Anfrage.

RSP Multipack ORS



Bestell-Nr.	Abmessungen (H × B)	Inhalt	VE
ARU02001	0,2 × 1,0 / 0,2 × 1,2 / 0,3 × 1,0 / 0,3 × 1,2 mm	40 St.	1 Packung



RSP Rillgummis & Rillplatten

Die Vorteile:

- Speziell für die Verwendung mit RSP entwickelt
- Ausprägung von Rillungen in höchster Qualität
- Einfache und schnelle Montage
- Verschiedene Versionen und Ausführungen erhältlich

RSP Rillgummis

Rillgummis sind die optimale Ergänzung zu RSP Offset-Rillzurichtungen.

RSP Rillgummis lassen sich einfach und schnell auf dem Gegenzylinder platzieren. Standkorrekturen sind dadurch leichter möglich. Sie eignen sich hervorragend für Mehrfachrillungen, da der Abstand der Rillungen frei wählbar ist.

Als Platte oder Streifen erhältlich.

Der Rillgummi mit 0,60 mm Höhe sorgt speziell bei höheren Grammaturen oder bei gerillten Produkten ohne Stanzung/Perforation in der Druckmaschine für ein sehr gutes Rillergebnis.

Bestell-Nr.	Bezeichnung	Abmessungen	Farbe	VE
ARN00001	RSP Rillgummi Platte	700 × 1000 × 0,46 mm	Gelb	1 Platte
ARN01001	RSP Rillgummi Streifen	700 × 25 × 700 mm	Gelb	10 Streifen
ARN00002	RSP Rillgummi Platte	700 × 1000 × 0,60 mm	Braun	1 Platte
ARN01002	RSP Rillgummi Streifen	700 × 25 × 0,60 mm	Braun	10 Streifen

RSP Rillplatten

RSP Rillplatten sind für komplexere Rillungen geeignet. Immer wenn mehrere Rillungen aufeinandertreffen, lässt sich die Rillplatte einfach als Plattenware auf dem Gegenzylinder aufkleben. Somit können zum Beispiel Klotzbodenbeutel ganz einfach produziert werden.

Bestell-Nr.	Bezeichnung	Abmessungen	VE
ARN02000	RSP Rillplatte	700 × 1000 × 0,60* mm	1 Platte

* Bitte beachten Sie hierzu das Spaltmaß Ihrer Druckmaschine zwischen den Zylindern.



RSP Stützstege

Zum Ausgleich und Transport des Bogens (in Laufrichtung). Sie sind einsetzbar im Beschnitt des Bogens, um die Stabilität des Bogenlaufes zu gewährleisten; selbstklebend.

Bestell-Nr.	Bezeichnung	Abmessungen (L × B × H)	Inhalt
ARH00004	RSP-Stützstege OSF 2 mm	700 × 3 × 2 mm	50 Streifen
ARH00014	RSP-Stützstege OSF 1 mm	700 × 3 × 1 mm	50 Streifen

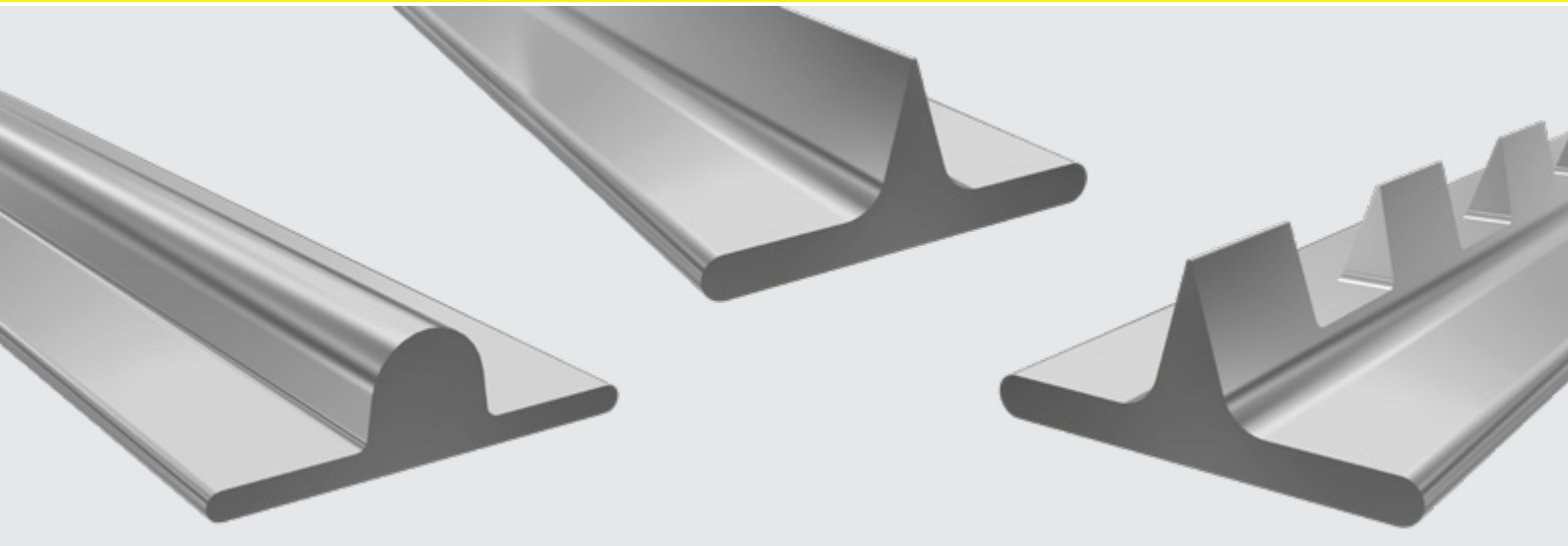

RSP Bearbeitungslinien

Bearbeitungslinien zum Rillen, Stanzen, Anstanzen und Perforieren – höhenangepasst und speziell für die Verwendung mit RSP entwickelt.

Präzise und effizient

Dank modernster Fertigungstechnologie überzeugen die Bearbeitungslinien durch Präzision und Qualität. Schnitte, Rillungen und Perforationen werden exakt ausgeführt – für eine einwandfreie Weiterverarbeitung der Druckprodukte.

Die Bearbeitungslinien sind aus korrosionsbeständigem Edelstahl hergestellt. Damit eignen sie sich auch für höhere Auflagen, und die montierten Standfolien können häufiger eingesetzt werden. Aufgrund der optimalen Klebkraft können die aufgebauten Standfolien länger verwendet werden. Ihre Stabilität macht die Handhabung einfach. Ein besonderer Vorteil bei den RSP Perforationslinien: die präzisionsgenauen Perforationszähne. Dadurch entsteht weniger Staub während des Produktionsprozesses.

Flexibel

Die Bearbeitungslinien sind vielseitig einsetzbar und für verschiedenste Anforderungen geeignet, ob für die Perforationsform oder spezifische Rillungen für unterschiedliche Materialien.

Die Vorteile:

- Speziell für die Verwendung mit RSP entwickelt
- Geringere Kosten durch höhere Auflagen
- Höhere Effizienz durch häufigere Verwendung der Standfolien
- Längere Lebensdauer der Standfolien durch optimale Klebkraft
- Höhere Stabilität für einfacheres Handling
- Einwandfreie Weiterverarbeitung durch höchste Genauigkeit und Qualität
- Flexibel für verschiedensten Anforderungen und Materialien einsetzbar

RSP-Bearbeitungslinien – Qualität made in Germany

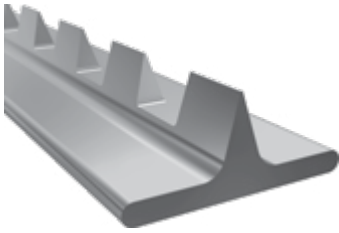

Bestell-Nr.	Bezeichnung	Verhältnis Schnitt : Steg	Inhalt	VE
BRF00011	Perforationslinie 4 tpi	6,0 : 0,7	6 m	1 Packung
BRF00001	Perforationslinie 8 tpi	2,4 : 0,8	6 m	1 Packung
BRF00002	Perforationslinie 12 tpi	1,4 : 0,8	6 m	1 Packung
BRF00003	Perforationslinie 16 tpi	0,8 : 0,8	6 m	1 Packung
BRF00010	Perforationslinie 18 tpi	0,7 : 0,7	6 m	1 Packung
BRF00004	Perforationslinie 35 tpi	0,3 : 0,4	6 m	1 Packung
BRF00005	Perforationslinie 50 tpi	0,2 : 0,3	6 m	1 Packung

tpi = teeth per inch/Zähne pro Zoll

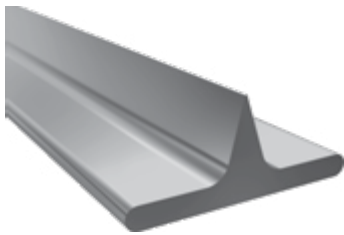

RSP Schneidlinie

Bestell-Nr.	Bezeichnung	Einsatzbereich	Inhalt	VE
BRF00008	Schneidlinie	nur Schneiden	6 m	1 Packung

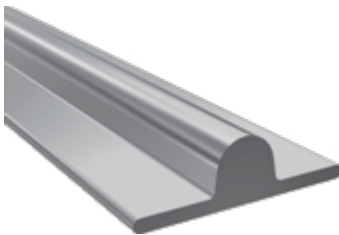

RSP Rilllinien

Speziell auf die Verwendung von RSP-Komponenten abgestimmte Rilllinie mit unterschiedlichen Höhen. Die R1 Rilllinie wird verwendet, wenn nur gerillt wird, da diese die gleiche Höhe wie eine Schneide- oder Perforationslinie hat.

Wenn jedoch eine Mehrfachanwendung stattfindet und gerillt und/oder gestanzt oder perforiert wird, muss die R2 Rilllinie verwendet werden, da diese eine niedrigere Gesamthöhe hat.

Bestell-Nr.	Bezeichnung	Einsatzbereich	Inhalt	VE
BRF00006	Rilllinie/R1	nur Rillen	6 m	1 Packung
BRF00007	Rilllinie/R2	für Kombiform	6 m	1 Packung

Sonderanfertigungen auf Anfrage

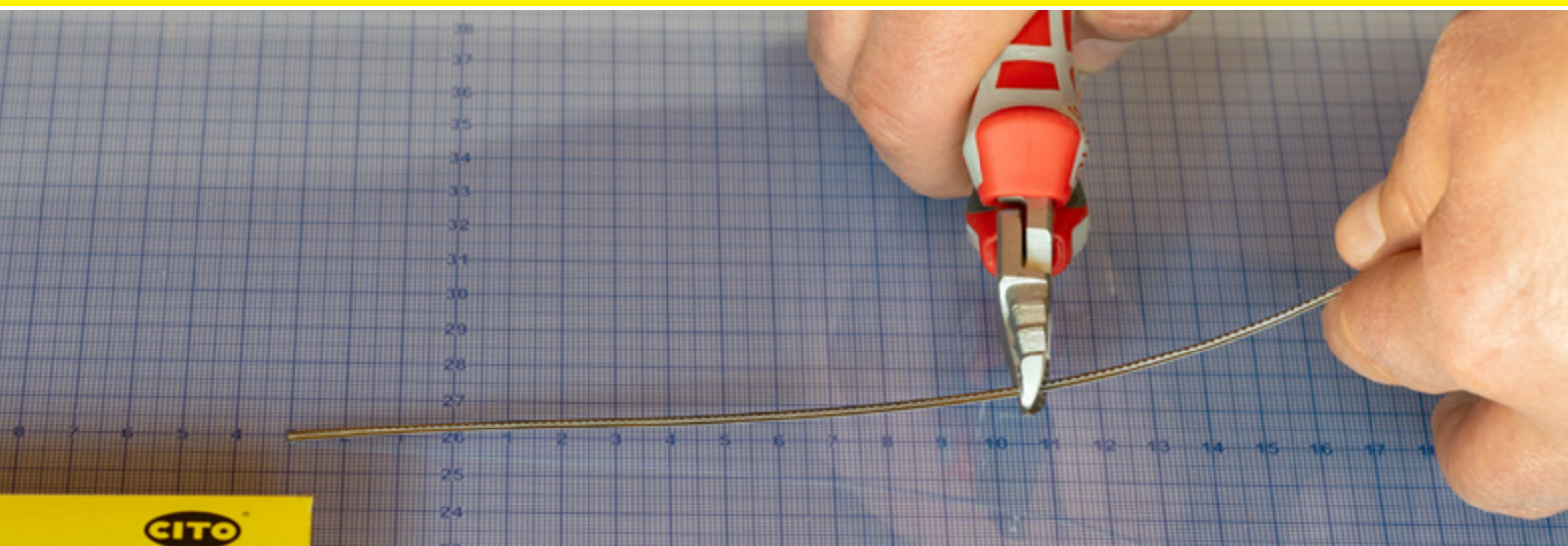

RSP Standfolien



Standfolien zum standgenauen Aufbau der RSP-Form außerhalb der Druckmaschine: angepasst für den jeweiligen Zylinderumfang, mit reduzierter Millimetereinteilung, zum Archivieren der Form und zum schnellen Jobwechsel bzw. bei hohen Auflagen.

Einsatz nur mit dem RSP System 2.0 möglich.

Bestell-Nr.	RSP Millimeterstandfolie für	Druckwerk	Lackwerk
Heidelberg			
ARC00004	Heidelberg GTO 46	×	
ARC00005	Heidelberg GTO 52	×	
ARC00008	Heidelberg SM / PM 52	×	
ARC00009	Heidelberg SM 52		×
ARC00040	Heidelberg SM 52 Lackwerk Dry Star		×
ARC00006	Heidelberg MO / SORK	×	
ARC00012	Heidelberg SORM / SM 72 / SO 74	×	
ARC00010	Heidelberg SM / SX / PM 74	×	
ARC00011	Heidelberg SM / SX 74		×
ARC00002	Heidelberg CD 74 / XL 75	×	
ARC00003	Heidelberg CD 74 / XL 75		×
ARC00007	Heidelberg SM / SX 102 / SORS	×	
ARC00001	Heidelberg CS 92 / SM / SX 102		×
ARC00001	Heidelberg CD / CX 102	×	×
ARC00022	Heidelberg CS 92 / CX 92 / CX 102 (ab S.-Nr. 551102) / CX 104	×	
ARC00045	Heidelberg CX 92 / CX 104		×
ARC00015	Heidelberg XL 105 / 106	×	
ARC00017	Heidelberg XL 105 / 106		×
ARC00021	Heidelberg XL 105 / 106 (ab S.-Nr. FS001316)	×	
ARC00043	Heidelberg XL 106 AutoPlate Coating		×
Koenig & Bauer			
ARC06001	Koenig & Bauer Rapida 105 / 106 DU 730 mm	×	
ARC06112	Koenig & Bauer Rapida 105 / 106 L 730 mm		×
ARC06113	Koenig & Bauer Rapida 105 / 106 L 740 mm		×
Komori			
ARC01003	Komori L28 DK / DU	×	
ARC01008	Komori Lithrone G40		×
ARC01005	Komori Lithrone (S)40	×	
ARC01004	Komori Lithrone 40	×	
manroland			
ARC02003	manroland 700	×	
ARC02006	manroland 700 special 77 mm	×	

VE: 1 Stück

RSP Hilfsmittel

RSP Hilfsmittel zum sicheren und komfortablen Arbeiten mit RSP.

RSP Entriegler



Drehmomentdreher TX 20



Schleifen von RSP Haltepunkten mit Spezialadapter und Diamantschleifscheiben



RSP Andrückrolle

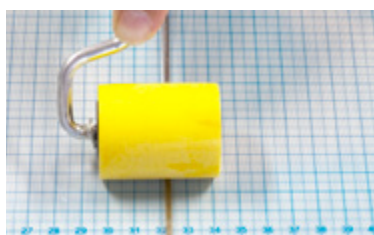

RSP-Gegendruckschutzblech-Lifter

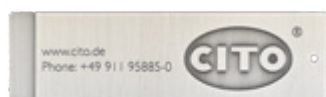

CITO TAPE



Ablängen

Bestell-Nr.	Bezeichnung	VE
BRH00040	Seitenschneider ¹	1 St.
BDC00001	Gehrungsschere S 80 ²	1 St.
BDC00002	S 80 Ersatzklinge	1 St.
BRH00038	RSP Stanzblechstreifen Schere ³	1 St.

¹ Günstige Variante zum Ablängen der RSP-Bearbeitungslinien

² Zum Schneiden von RSP Offset Rillzurichtungen und RSP Bearbeitungslinien

³ Zum gratfreien Schneiden von Stanzblechen; Zum Schneiden auf Gehrung

Bedienung Basisplatte

Bestell-Nr.	Bezeichnung	VE
ARH00045	RSP-Verschlussscharnier-Entriegler	1 St.
BRH00041	Drehmomentdreher TX 20, 1,2 Nm	1 St.
BRH00045	Drehmomentschlüssel-Set*, Verlängerung 250 mm & 17 mm Stecknuss	1 St.

* zum Spannen von Basisplatte oder Grundtuch

Haltepunkte

Bestell-Nr.	Bezeichnung	VE
BRH00018	Spezialaufnahme für Multischleifer, Schaft Ø 3 mm für Diamantschleifscheibe 35 × 7 mm	1 St.
BID37001	Diamantschleifscheibe 0,3 mm	1 St.
BID37002	Diamantschleifscheibe 0,4 mm	1 St.
BID37003	Diamantschleifscheibe 0,5 mm	1 St.

Sichern

Bestell-Nr.	Bezeichnung	VE
BRH00008	Sicherungsklebeband, 12 mm × 66 m bei RSP 2.0-Anwendung	1 Rolle
BRH00062	Sicherungsklebeband, 12 mm × 66 m bei RSP Easy-Anwendung	1 Rolle
BRH00166	Klebeband SK4,2 für HD Perfectjacket und KBA Silikonjacket rot, 12 mm × 66 m	1 Rolle
BRH00015	RSP-Andrückrolle	1 St.
BRH00032	RSP-Klebefolie zum Befestigen von Stanzblechen auf der RSP-Standfolie oder dem RSP-Easy-Grundtuch, 520 mm × 10 m	1 Rolle

Stanzbleche / Gegendruckschutzbleche

Bestell-Nr.	Bezeichnung	VE
ARH00007	Ablösehilfe für Gegendruckschutzbleche	1 St.
BRH00020	Sicherheitshandschuhe	1 Paar
BRH00033	RSP-Gegendruckschutzblech-Lifter	1 St.

Zurichten

Bestell-Nr.	Bezeichnung	VE
BJC01018	CITO TAPE blau, 0,03 mm, 40 m × 6,0 mm	3 Rollen
BJC01019	CITO TAPE rot, 0,05 mm, 30 m × 6,0 mm	3 Rollen



Offset-Artikel

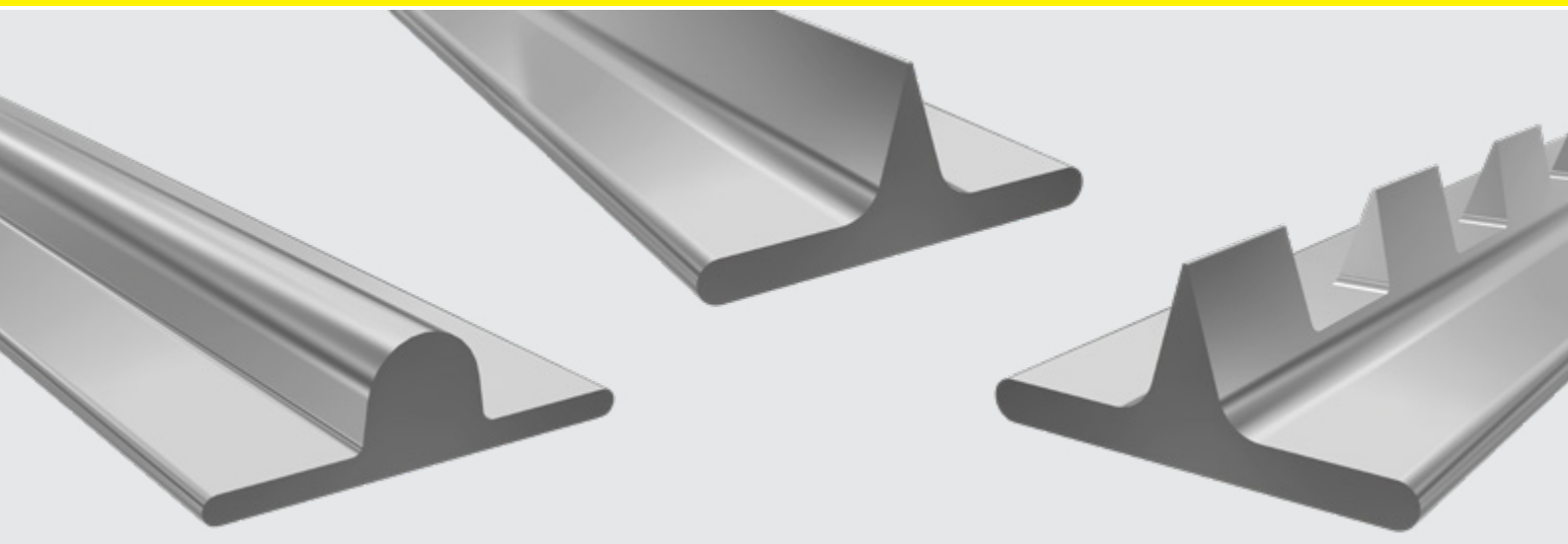

RSP Offsetbänder

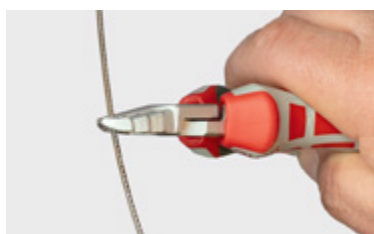

Der klassische Weg zum Perforieren, Stanzen und Rillen im Offsetdruck

Zum Aufkleben auf den Gegendruckzylinder um gegen das Gummituch zu arbeiten. Verwenden Sie unsere CITO RSP Bearbeitungslinien auch für kleine Auflagen.

Wir haben unsere Offsetbänder durch die qualitativ hochwertigeren RSP-Bearbeitungslinien ersetzt. Nutzen Sie den Vorteil der besseren Qualität der Linien und dem daraus resultierenden Stanzergebnis.

RSP Perforationslinien

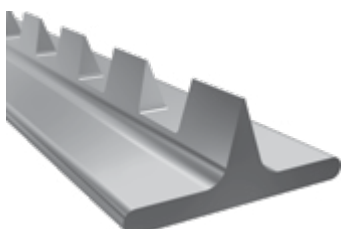

RSP Schneidlinie

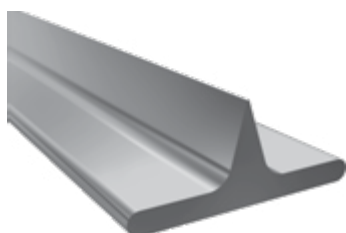

RSP Rilllinien

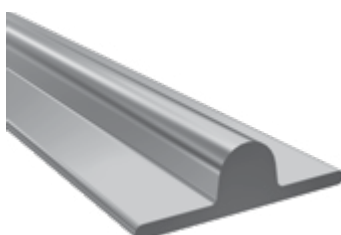

RSP Perforationslinien

Bestell-Nr.	Bezeichnung	Verhältnis Schnitt : Steg	Inhalt	VE
BRF00011	RSP Perforationslinie 4 tpi	6,0 : 0,7	6 m	1 Packung
BRF00001	RSP Perforationslinie 8 tpi	2,4 : 0,8	6 m	1 Packung
BRF00002	RSP Perforationslinie 12 tpi	1,4 : 0,8	6 m	1 Packung
BRF00003	RSP Perforationslinie 16 tpi	0,8 : 0,8	6 m	1 Packung
BRF00010	RSP Perforationslinie 18 tpi	0,7 : 0,7	6 m	1 Packung
BRF00004	RSP Perforationslinie 35 tpi	0,3 : 0,4	6 m	1 Packung
BRF00005	RSP Perforationslinie 50 tpi	0,2 : 0,3	6 m	1 Packung

tpi = teeth per inch/Zähne pro Zoll

RSP Schneidlinie

Bestell-Nr.	Bezeichnung	Inhalt	VE
BRF00008	RSP Schneidlinie	6 m	1 Packung

RSP Rilllinien

Speziell auf die Verwendung von RSP-Komponenten abgestimmte Rilllinie mit unterschiedlichen Höhen. Die R1 Rilllinie wird verwendet, wenn nur gerillt wird, da diese die gleiche Höhe wie eine Schneide- oder Perforationslinie hat.

Wenn jedoch eine Mehrfachanwendung stattfindet und gerillt und/oder gestanzt oder perforiert wird, muss die R2 Rilllinie verwendet werden, da diese eine niedrigere Gesamthöhe hat.

Bestell-Nr.	Bezeichnung	Inhalt	VE
BRF00006	RSP Rilllinie / R1	6 m	1 Packung
BRF00007	RSP Rilllinie / R2	6 m	1 Packung



Antimarkierlösungen für Transfer- und Auslagezylinder

PrintGuardPlus®

PrintGuardPlus® ist ein Antimarkiertuch mit spezieller, farbabweisender Beschichtung und elastischer kompressibler Rückseite. Erhältlich für alle gängigen Heidelberger Druckmaschinen. Diese Antimarkiertücher werden nach einem sehr hohen Fertigungsstandard produziert, wodurch die Lebensdauer zusätzlich erhöht wird.

Die Vorteile:

- Konstant hohe Druckqualität:
Die spezielle farbabweisende Silikonbeschichtung bietet optimale Antimarkiereigenschaften.
- Erhöhte Lebensdauer:
Die einzigartige elastische und kompressible Rückseite verhindert durch schadhafte Materialien verursachte Abdrücke im PrintGuardPlus®-Antimarkiertuch.
- Gesteigerte Produktivität:
Der einfache, sichere und schnelle Selbsteinbau reduziert spürbar den Maschinenstillstand.



Bestell-Nr.	Einsatz auf Heidelberg ...	Zylinder	VE
BVA00009	SM 52	Transferzylinder	1 St.
BVA00008	SM 52	Auslagezylinder*	1 St.
BVA00032	SM 52	Transferzylinder**	1 St.
BVA00012	SM 74 / SX 74	Transferzylinder	1 St.
BVA00011	SM 74 / SX 74	Auslagezylinder*	1 St.
BVA00022	SX 74	Transferzylinder**	1 St.
BVA00006	SM 102 (> 1995)	Transferzylinder	1 St.
BVB00005	SM 102 (705 mm)	Auslagezylinder	1 St.
BVA00035	SX 102	Auslagezylinder	1 St.

* mit Tiefstapelauslage ** mit Bedruckstofferverweiterung / verstellbarer T1

PrintGuardPlus® Bogenware

PrintGuardPlus® Bogenware ist selbstklebend oder nicht selbstklebend auch für Offsetdruckmaschinen anderer Hersteller erhältlich.

Bestell-Nr.	Bezeichnung	Abmessungen	VE
AVB99037	PrintGuardPlus® Bogenware F300S	1054 × 750 mm	1 St.
AVB99034	PrintGuardPlus® Bogenware F110S sk*	1054 × 750 mm	1 St.
AVB99038	PrintGuardPlus® Bogenware F300S	750 × 527 mm	1 St.
AVB99035	PrintGuardPlus® Bogenware F110S sk*	750 × 527 mm	1 St.
AVB99036	PrintGuardPlus® Bogenware F110S sk*	527 × 375 mm	1 St.

* selbstklebend

Andere Formatwünsche auf Anfrage.

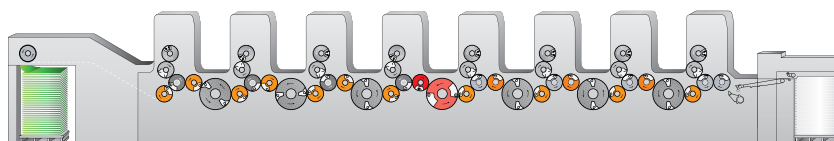

OrangeNet Antimarkiernetze

OrangeNets sind Antimarkier-Netze zum Einsatz auf Basistüchern verschiedener Hersteller.

Bestell-Nr.	Bezeichnung	VE
BVC99001	OrangeNet Wavy 74	6 St.
BVC99002	OrangeNet Wavy 102	6 St.

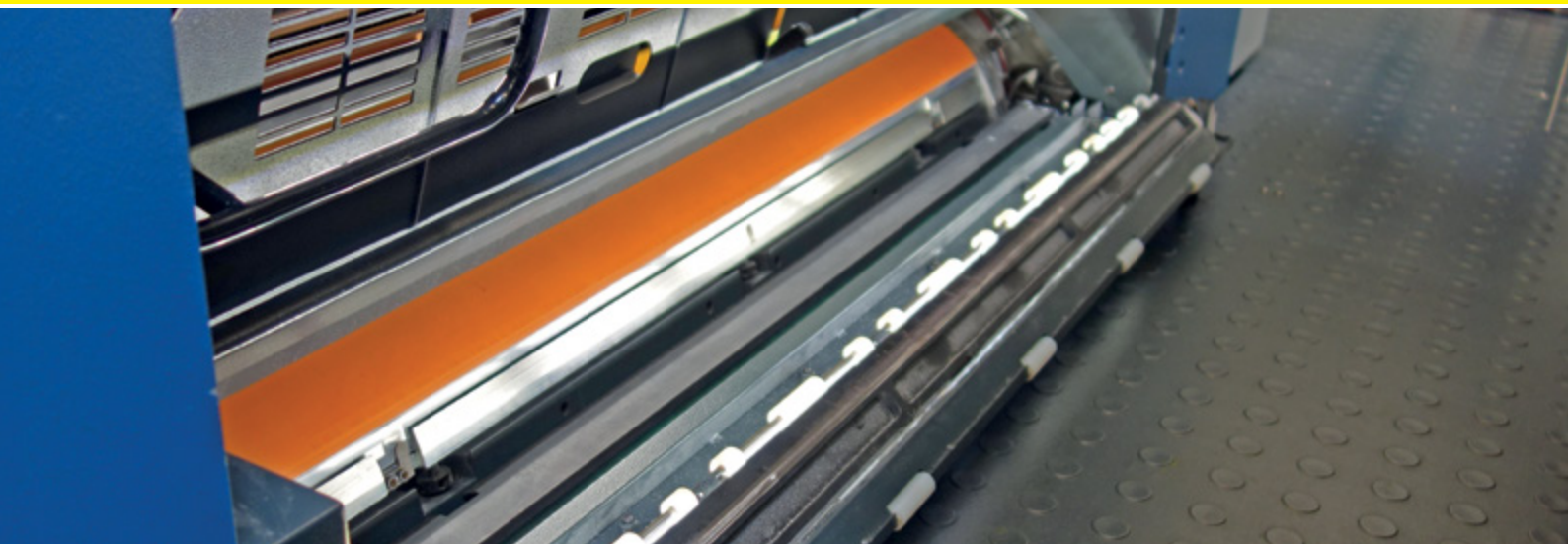

Antimarkierlösungen für Platten- und Gummituchzylinder



CITO Antimarkierplatte

Der ökonomische Dauerbrenner im Lackturm und im Lackwerk.

Wenn Sie ohne Nutzung des Lackturms oder Lackwerks Ihrer Bogenoffsetmaschine drucken, dann kennen Sie sicherlich die Herausforderung, den Druckbogen ohne Markierungen durch das Lackwerk zu bekommen. Die CITO Antimarkierplatte wird anstelle der Tuchmatte im Lackturm der Koenig & Bauer Rapida 105/106 oder anstelle einer Lackplatte in Heidelberger Druckmaschinen eingesetzt und verhindert Markierungen im Druckbild und Farbaufbau auf dem Lackplattenzylinder.

Die Vorteile:

- Keine Markierungen im Druckprozess durch farbabweisende Oberfläche
- Lange Lebensdauer durch stabilen und flexiblen Aufbau
- Bewährte und bekannte Handhabung durch ähnlichen Aufbau wie eine Lackplatte
- Enorme Kostenersparnis im Vergleich zu alternativen Produkten

Bestell-Nr.	Bezeichnung	Abmessungen	VE
AVB99100	CITO Antimarkierplatte Koenig & Bauer Rapida 105/106 Lackturm 730 mm	796 × 1060 mm	1 St.
AVB99101	CITO Antimarkierplatte Koenig & Bauer Rapida 105/106 Lackturm 740 mm	800 × 1060 mm	1 St.
AVB99102	CITO Antimarkierplatte Koenig & Bauer Rapida 105/106 Lackturm 770 mm	830 × 1060 mm	1 St.
AVB99106	CITO Antimarkierplatte Koenig & Bauer Rapida 106 RDC + CutPRO X 106	1050 × 770 mm	1 St.

Bestell-Nr.	Bezeichnung	Abmessungen	VE
AVB99131	CITO Antimarkierplatte Heidelberg XL 106 Lackwerk	1030 × 780 mm	1 St.
AVB99133	CITO Antimarkierplatte Heidelberg CX 104 Lackwerk	1030 × 780 mm	1 St.

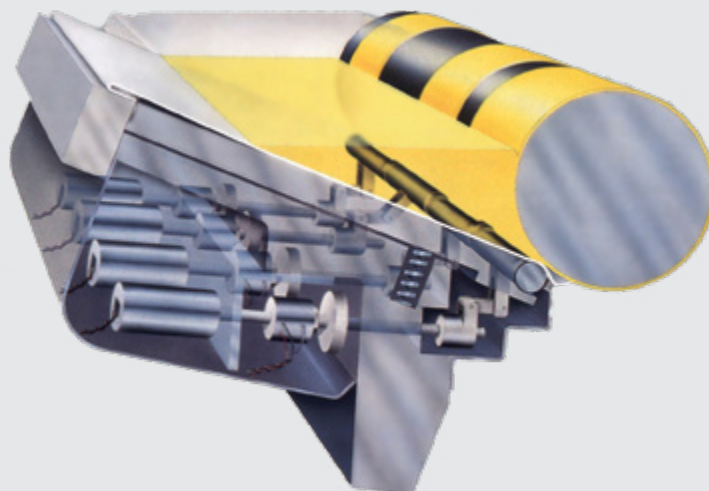

Farbkastenfolien



Präzise gefertigte und stabile Farbkastenfolien für CPC-Farbkasten und CPC-Farbdosiersysteme für Heidelberger Druckmaschinen.

Präzise gefertigte Farbkastenfolien mit exakten Falzungen gewährleisten einen schnellen und gleichbleibenden Einsatz im Farbkasten Ihrer Druckmaschine. Die biaxial-orientierte Folie gewährleistet durch die hohe Stabilität einen sicheren und gleichmäßigen Farbtransport, ohne Farbschwankungen aufzuzeigen oder vorzeitig zu verschleifen.



Bestell-Nr.	Einsatz auf Heidelberg ...	Abmessungen	VE
190 µm für Standarddruckfarben			
BUA00007	Heidelberg SM 52 / XS 52 / Printmaster PM 52 *	545 × 197 mm	100 St.
BUA00002	Heidelberg GTO 52 / Printmaster GTO 52	547 × 200 mm	100 St.
BUA00018	Heidelberg SX 74 *	774 × 197 mm	100 St.
BUA00009	Heidelberg SM 74 / CD 74 / CX 75 / XL 75 *	775 × 229 mm	100 St.
BUA00019	Heidelberg CS 92 / CX 92 *	937 × 229 mm	100 St.
BUA00005	Heidelberg SM 102	1067 × 232 mm	100 St.
BUA00006	Heidelberg CD 102 / CX 102 / CX 104 / XL 105 / XL 106 *	1067 × 229 mm	100 St.
250 µm für UV-Druckfarben			
BUA00012	Heidelberg SM 74 / CD 74 / CX 75 / XL 75 *	775 × 229 mm	100 St.
BUA00014	Heidelberg CD 102 / CX 102 / CX 104 / XL 105 / XL 106 *	1067 × 229 mm	100 St.

* abgeschrägte Version



Lösung per Klick: Der PrintLine-Produktfinder

Einfach und bequem per Klick erfahren, welche Produkte und Lösungen es bei CITO für Ihre Druckmaschine gibt!

www.cito.de/pf/

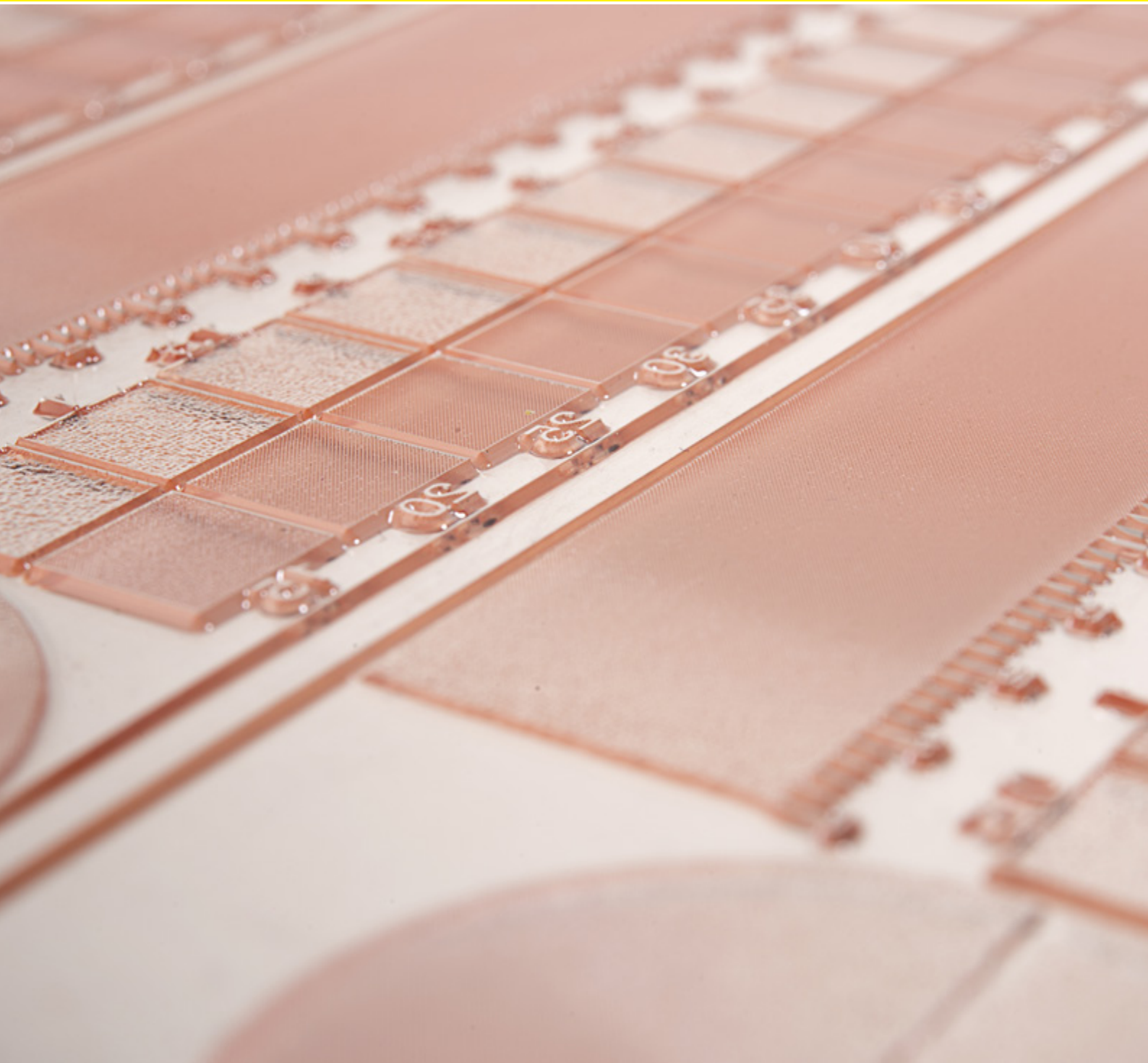

Flexodruck-Artikel



Flexodruck-Reinigungsmittel CITOCLYN

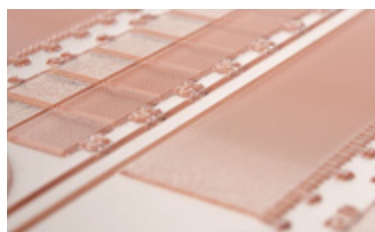
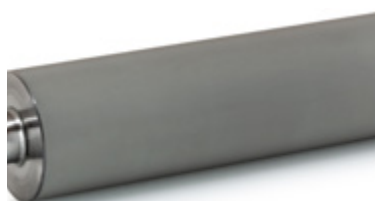

Lagerungshinweise

- Vor Frost, Hitze und direkter Sonneneinstrahlung schützen
- Bei Raumtemperatur im Originalgebinde lagern
- 12 Monate lagerbeständig

Speziell zur schnellen und gründlichen Reinigung von Klischees und Rasterwalzen entwickelt.

CITOCLYN Uni Plus

– kennzeichnungsfreier Reiniger (Alkalisch) mit besonders starker Reinigungswirkung

CITOCLYN Uni Eco

– kennzeichnungsfreier Reiniger (Mildalkalisch)

CITOCLYN Base

– wirtschaftlicher Reiniger zur täglichen Reinigung

CITOCLYN Man

– zur manuellen Reinigung

CITOCLYN Anilox

– zur Rasterwalzenreinigung

CITOCLYN UV

– für Klischees und Rasterwalzen im UV-Druck

Anwendungsmatrix	Klischee		Rasterwalze		
	automatische Reinigung	manuelle Reinigung	automatische Reinigung	manuelle Reinigung	externe Reinigungsanlage
CITOCLYN Uni Plus	💧	💧	💧	💧	💧 ¹
CITOCLYN Uni Eco	💧	💧	💧	💧	
CITOCLYN Base	💧	💧	💧	💧	
CITOCLYN Man		💧		💧	
CITOCLYN Anilox				💧	💧
CITOCLYN UV		🔥	🔥	🔥	

💧 Wässriger Reiniger

🔥 Wasserfreier Reiniger

¹ Ultraschallreinigung

CITOCLYN Uni Plus



CITOCLYN Uni Plus

CITOCLYN Uni Plus ist ein schnell und intensiv wirkendes Waschmittel für die manuelle und automatische Klischeereinigung, Maschinenreinigung sowie für Teilwaschanlagen.

CITOCLYN Uni Plus eignet sich auch bei schwer zu reinigenden Druckfarben zur täglichen Reinigung von Rasterwalzen und Klischees in Flexodruck-Maschinen. Die Raster werden sauber gehalten, sodass eine gleichbleibende Farbdichte erreicht wird.

Aufgrund des alkalischen pH-Wertes und des kennzeichnungsfreien Konzentrates hat das Produkt eine besonders starke Reinigungswirkung und ein geringes Gefährdungspotential für den Anwender.

- Kennzeichnungsfrei
- Geringe Schaumbildung
- Rückstandsfreie Reinigung
- Empfohlene Verdünnung mit Wasser 1:5 bis 1:10
- Maximale Temperatur für automatische Waschanlagen 50 °C
- Zertifiziert als unbedenklich zur Reinigung von Rasterwalzen und Klischees zur Bedruckung von Lebensmittelverpackungen (Lebensmittelkontaktmaterialien)
- ✓ Konform gemäß EG Nr. 1935/2004 für Lebensmittelkontaktmaterialien Artikel 3 und 17
- ✓ Produktionssicherheit kombiniert mit Produktsicherheit

Bestell-Nr.	Bezeichnung	VE (Liter)
BMC06000	CITOCLYN Uni Plus	1000
BMC06001	CITOCLYN Uni Plus	1*
BMC06020	CITOCLYN Uni Plus	20
BMC06200	CITOCLYN Uni Plus	200
BMC06600	CITOCLYN Uni Plus	600

* 1-Liter-Gebinde nur für Testzwecke

CITOCLYN Uni Plus

- Kennzeichnungsfrei
- Alkalisch (pH 10 – 11)
- Geringe Schaumbildung
- Große Reinigungswirkung
- Klischeefreundlich
- Komplett wasserlöslich
- Rückstandsfreie Reinigung
- Entfernt Calcium-Ablagerungen
- VOC x < 1,5 % (2010/75/EU)
- AOX-frei
- WGK 1
- Dichte 1,023 g/cm³



Mischungsverhältnis-
Kalkulator



cito.de/mischen

CITOCLYN Uni Eco



CITOCLYN Uni Eco

CITOCLYN Uni Eco ist ein schnell wirkendes Waschmittel für die manuelle und automatische Klischeereinigung, Maschinenreinigung sowie für Teilwaschanlagen.

CITOCLYN Uni Eco eignet sich zur täglichen Reinigung von Rasterwalzen und Klischees in Flexodruck-Maschinen. Die Raster werden sauber gehalten, sodass eine gleichbleibende Farbdichte erreicht wird.

- Kennzeichnungsfrei
- Geringe Schaumbildung
- Rückstandsfreie Reinigung
- Kein Verkleben der Klischees nach der Reinigung
- Einsetzbar in beheizten Walzenwaschanlagen
- Empfohlene Verdünnung mit Wasser 1:5 bis 1:10
- Maximale Temperatur für automatische Waschanlagen 50 °C
- Zertifiziert als unbedenklich zur Reinigung von Rasterwalzen und Klischees zur Bedruckung von Lebensmittelverpackungen (Lebensmittelkontaktmaterialien)
- ✓ Konform gemäß EG Nr. 1935/2004 für Lebensmittelkontaktmaterialien Artikel 3 und 17
- ✓ Produktionssicherheit kombiniert mit Produktsicherheit

Bestell-Nr.	Bezeichnung	VE (Liter)
BMC02000	CITOCLYN Uni Eco	1000
BMC02001	CITOCLYN Uni Eco	1*
BMC02020	CITOCLYN Uni Eco	20
BMC02200	CITOCLYN Uni Eco	200
BMC02600	CITOCLYN Uni Eco	600

* 1-Liter-Gebinde nur für Testzwecke

CITOCLYN Uni Eco

- Kennzeichnungsfrei
- Mildalkalisch (pH 8 – 9)
- Geringe Schaumbildung
- Große Reinigungswirkung
- Klischeefreundlich
- Komplett wasserlöslich
- Rückstandsfreie Reinigung
- Entfernt Calcium-Ablagerungen
- VOC-frei (2010/75/EU)
- AOX-frei
- WGK 1
- Dichte 1,023 g/cm³



Mischungsverhältnis-
Kalkulator



cito.de/mischen

CITOCLYN Base

CITOCLYN Base ist ein wirtschaftliches und effizientes Waschmittel für die tägliche manuelle und automatische Klischee- und Rasterwalzenreinigung, die Maschinenreinigung sowie für Teilwaschanlagen.

Der Flexoreiniger eignet sich hervorragend für schwer zu reinigende Druckfarben im Flexodruck. Auch in der Farbvorbereitung kann CITOCLYN Base gut zum Reinigen eingesetzt werden.

Durch das überzeugende Preis-Leistungs-Verhältnis ist CITOCLYN Base das optimale Produkt für die tägliche Anwendung im Wellpappe-Direktdruck bei der Verwendung von wasserbasierenden Druckfarben.

Bestell-Nr.	Bezeichnung	VE (Liter)
BMC08000	CITOCLYN Base	1000
BMC08001	CITOCLYN Base	1*
BMC08020	CITOCLYN Base	20
BMC08200	CITOCLYN Base	200
BMC08600	CITOCLYN Base	600

* 1-Liter-Gebinde nur für Testzwecke

CITOCLYN Base

- Empfohlene Verdünnung mit Wasser 1:5 bis 1:10
- Alkalisches (pH 11,3)
- Schnelle Reinigungswirkung
- Große Reinigungskapazität
- Klischeefreundlich
- Komplett wasserlöslich
- Rückstandsfreie Reinigung
- Korrosionsinhibiert
- VOC: $x < 1,2\%$ (2010/75/EU)
- AOX-frei
- WGK 1
- Dichte $1,01 \text{ g/cm}^3$



Mischungsverhältnis-
Kalkulator



cito.de/mischen

CITOCLYN Man

CITOCLYN Man ist ein Flexodruck-Reiniger zur Entfernung angetrockneter Druckfarbe und für Klischees oder Rasterwalzen durch manuelle Reinigung außerhalb der Druckmaschine.

- Rückstandsfreie Trocknung
- Pur oder mit Wasser bis 1:10 verdünnt
- Maximale Temperatur für automatische Waschanlagen 50 °C

Bestell-Nr.	Bezeichnung	VE (Liter)
BMC03000	CITOCLYN Man	1000
BMC03001	CITOCLYN Man	1*
BMC03020	CITOCLYN Man	20
BMC03200	CITOCLYN Man	200
BMC03600	CITOCLYN Man	600

* 1-Liter-Gebinde nur für Testzwecke

CITOCLYN Man

- Hochalkalisch (pH 13 – 14)
- Schnelle Reinigungswirkung
- Große Reinigungskapazität
- Klischeefreundlich
- Komplett wasserlöslich
- Rückstandsfreie Reinigung
- VOC: $x < 0,25 \%$ (2010/75/EU)
- AOX-frei
- WGK 1
- Dichte 1,077 g/cm³



Mischungsverhältnis-
Kalkulator



cito.de/mischen

CITOCLYN Anilox

CITOCLYN Anilox ist ein hervorragendes Waschmittel zur manuellen oder automatischen Reinigung in externen Reinigungsanlagen für Rasterwalzen.

- Hervorragende Tiefenreinigung
- Geringe Schaumbildung
- Einsetzbar in beheizten Walzenwaschanlagen
- Rückstandsfreie Trocknung
- Bei manueller Reinigung pur oder mit Wasser bis 1:2 verdünnt
- Je nach Verschmutzungsgrad mehrere Minuten einwirken lassen und anschließend mit klarem Wasser nachspülen
- Bei automatischer Reinigung mit Wasser bis 1:5 verdünnt
- Maximale Temperatur für die automatische Waschanlage 40 °C

Bestell-Nr.	Bezeichnung	VE (Liter)
BMC04000	CITOCLYN Anilox	1000
BMC04001	CITOCLYN Anilox	1*
BMC04020	CITOCLYN Anilox	20
BMC04200	CITOCLYN Anilox	200
BMC04600	CITOCLYN Anilox	600

* 1-Liter-Gebinde nur für Testzwecke

CITOCLYN Anilox

- Hochalkalisch (pH 13 – 14)
- Schnelle Reinigungswirkung
- Hervorragende Tiefenreinigung
- Maximale Reinigungswirkung
- Geringe Schaumbildung
- Komplett wasserlöslich
- Rückstandsfreie Reinigung
- Entfernt Calcium-Ablagerungen
- VOC: $x < 3,0 \%$ (2010/75/EU)
- AOX-frei
- WGK 1
- Dichte 1,06 g/cm³



Mischungsverhältnis-
Kalkulator



cito.de/mischen

CITOCLYN UV

CITOCLYN UV ist ein Reinigungsmittel zum Entfernen von UV-Flexodruck-Farben, Dispersionsfarben und 2K-Lacken von Rasterwalzen und Klischees.

- Es wird pur verwendet und ist sowohl für die manuelle Reinigung als auch für automatische Waschanlagen geeignet. Die Auftragung auf dem Klischee oder der Rasterwalze bei manueller Reinigung kann mittels Lappen oder Sprühflasche erfolgen.
- Je nach Verschmutzungsgrad bei manueller Reinigung mehrere Minuten einwirken lassen und anschließend mit einem fusselfreien Lappen abwischen.
- Maximale Temperatur für die automatische Waschanlage 40 °C

Bestell-Nr.	Bezeichnung	VE (Liter)
BMC05000	CITOCLYN UV	1000
BMC05001	CITOCLYN UV	1
BMC05020	CITOCLYN UV	20
BMC05200	CITOCLYN UV	200
BMC05600	CITOCLYN UV	600

CITOCLYN UV

- pH-neutral (pH 6 – 7)
- Hohe Reinigungswirkung
- Klischeefreundlich
- Rückstandsfreie Reinigung
- Flammpunkt 100 – 110 °C
- VOC-frei (2010/75/EU)
- AOX-frei
- WGK 1
- Dichte 1,02 g/cm³



FDS – Mix Direct Mischstationen

Für eine sichere manuelle Entnahme

Die FDS – Mix Direct Mischstationen sind für die manuelle Entnahme eines CITOCLYN-Wasser-Gemisches an verschiedenen Stellen im Betrieb ausgelegt. Somit können definierte Abnahmemengen durch die Produktionsleitung geregelt und die Sicherheit für die Mitarbeiter beim Arbeiten mit Stoffen mit hohem pH-Wert sichergestellt werden.

Die Vorteile:

- Für verschiedene Gebindegrößen einsetzbar
- Gleichbleibendes Mischungsverhältnis
- Einstellbares Mischungsverhältnis
- Betrieb ohne Strom
- Sicherer Betrieb
- Kein Rückfluss von Reiniger ins Trinkwasser

FDS – Mix Direct funktioniert ohne Strom und wird einfach an die Wasserleitung angeschlossen. Dabei wirkt der Wasserdruck als Antriebskraft. Auf diese Weise wird das Konzentrat angesaugt, der gewünschte Prozentsatz dosiert und in der Mischkammer mit dem Antriebswasser homogenisiert. Die Menge des eingespritzten Produkts ist immer proportional zum Wasservolumen.

Für die umweltfreundliche Anwendung ist die Mischstation mit einem Rückschlagventil ausgestattet, somit kann kein Reinigungsgemisch in das Trinkwassersystem zurückfließen.

Bestell-Nr.	Bezeichnung	VE
BMC10001	FDS – Mix Direct Mischstationen für manuelle Entnahme, einstellbares Mischungsverhältnis 1 – 10 %	1 St.
BMC10002	FDS – Mix Direct Mischstationen für manuelle Entnahme, einstellbares Mischungsverhältnis 5 – 25 %	1 St.
BMC10003	FDS – Mix Direct Mischstationen für manuelle Entnahme, einstellbares Mischungsverhältnis 1 – 10 %, für Wandmontage	1 St.
BMC10004	FDS – Mix Direct Mischstationen für manuelle Entnahme, einstellbares Mischungsverhältnis 5 – 25 %, für Wandmontage	1 St.
BMC10007	FDS – Sedimentfilter in 5 × 2,5 Zoll in 10 Mikron	1 St.

Für verschiedene Gebindegrößen einsetzbar (200 Liter Fass, 600 Liter IBC und 1000 Liter IBC).



CITOCLYN-Drucksprühgeräte

Für die effiziente und effektive Zerstäubung und Auftragung von Reinigungsmitteln

Die CITOCLYN-Drucksprühgeräte sind als fahrbare Geräte und Handsprühflaschen erhältlich. Diese werden mit einem Komplettsatz CITOCLYN-Sicherheitsetiketten geliefert, so dass der Inhalt leicht zu erkennen ist.

CITOCLYN-Drucksprühgeräte (fahrbar)

Optimal für den sicheren, wirtschaftlichen und komfortablen Einsatz

Die fahrbaren Drucksprühgeräte sind aus Edelstahl und werden mit Druckluft betrieben. Die Druckluft erzeugt eine gleichmäßige und effiziente Benetzung von Klischees oder Rasterwalzen. Für maximale Betriebssicherheit sind die fahrbaren Sprüher mit einem Sicherheitsüberdruckventil ausgestattet. Häufiges Nachfüllen oder manuelles Aufpumpen von Hand ist aufgrund der Behältergröße und des Druckluftanschlusses überflüssig.

Das Ergebnis: effizienter, schneller und sichererer manueller Reinigungsprozess.

Volumen 16 l



Volumen 24 l



Volumen 50 l





Bestell-Nr.	Beschreibung	CITOCLYN-Reiniger					
		Uni Plus	Uni Eco	Base	Man	Anilox	UV
BMC10101	V2A, pH-Wert 4 – 11 Volumen 16 l	✓	✓	-	-	-	✓
BMC10102	V2A, pH-Wert 4 – 11 Volumen 24 l	✓	✓	-	-	-	✓
BMC10103	V4A, pH-Wert 2 – 14 Volumen 24 l	✓	✓	✓	✓	✓	✓
BMC10104	V2A, pH-Wert 4 – 11 Volumen 50 l	✓	✓	-	-	-	✓

Ausstattung:

- Inhaltsanzeige
- 5 Meter Spiralschlauch
- 600 mm Edelstahlsprühlanze
- Manometer mit Edelstahlgehäuse

Zubehör

	Beschreibung	Farbe	VE	Bestell-Nr.
	Spiralschlauch für CITOCLYN-Drucksprühgeräte <ul style="list-style-type: none"> • Polyamid, 6 × 8 mm Ø • 10 m gestreckte Länge • Anschlüsse beidseitig • G 1/4" Außengewinde 	Rot	1 St.	BMC10114
	Spiralschlauch für CITOCLYN-Drucksprühgeräte <ul style="list-style-type: none"> • Polyamid, 6 × 8 mm Ø • 5 m gestreckte Länge • Anschlüsse beidseitig • G 1/4" Außengewinde 	Blau	1 St.	BMC10119
	Schlauch für CITOCLYN-Drucksprühgeräte <ul style="list-style-type: none"> • Polyamid, 8 × 12 mm Ø • 8 m gestreckte Länge • Anschlüsse beidseitig • G 1/4" Außengewinde 	Blau	1 St.	BMC10124
	Düsen-Set 1 für CITOCLYN-Drucksprühgeräte Düse, Halterung, Filter		1 St.	BMC10118

CITOCLYN-Edelstahlprühlansen

Für das ergonomische und sichere Arbeiten beim Einsprühen von Klischees

Edelstahlprühlansen sind in unterschiedlichen Längen erhältlich. Die robusten Lanzen aus Edelstahl und die hochwertigen Fluorelastomer-Dichtungen garantieren eine lange Lebensdauer.

- Hochbeständige Dichtung
- Austritt Fächerdüse 110°
- Düsenfilter 50 Mesh
- Anschluss G 1/2", innen reduziert auf G 1/4"

Edelstahlprühlanze 750 mm



Edelstahlprühlanze 900 mm



Edelstahlprühlanze Teleskop



Bestell-Nr.	Bezeichnung	Länge
BMC10105	Edelstahlprühlanze	750 mm
BMC10106	Edelstahlprühlanze	900 mm
BMC10107	Edelstahlprühlanze Teleskop	1000 bis 2000 mm
BMC10120	Edelstahl Zerstäuberpistole	100 mm

CITOCLYN-Handsprühflasche

Ideal für die Verwendung von kleineren Mengen

Durch den Einsatz der CITOCLYN-Pumpsprühflasche wird das Reinigungsmittel gleichmäßig aufgebracht und dabei fein und zuverlässig zerstäubt.

Einfache Funktion: Das manuelle Pumpen erzeugt im Behälter einen Druck.

Dank des Sicherheitsventils entsteht kein Überdruck. Bei gleichzeitigem Drücken der Entriegelung reicht ein Daumendruck auf die Sprühtaste und CITOCLYN-Reinigungsmittel werden zuverlässig zerstäubt.



Bestell-Nr.	Beschreibung	Volumen	CITOCLYN-Reiniger				
			Uni Plus	Uni Eco	Man	Anilox	UV
BMB00014	Handsprühflasche	1 l	✓	✓	✓	✓	✓

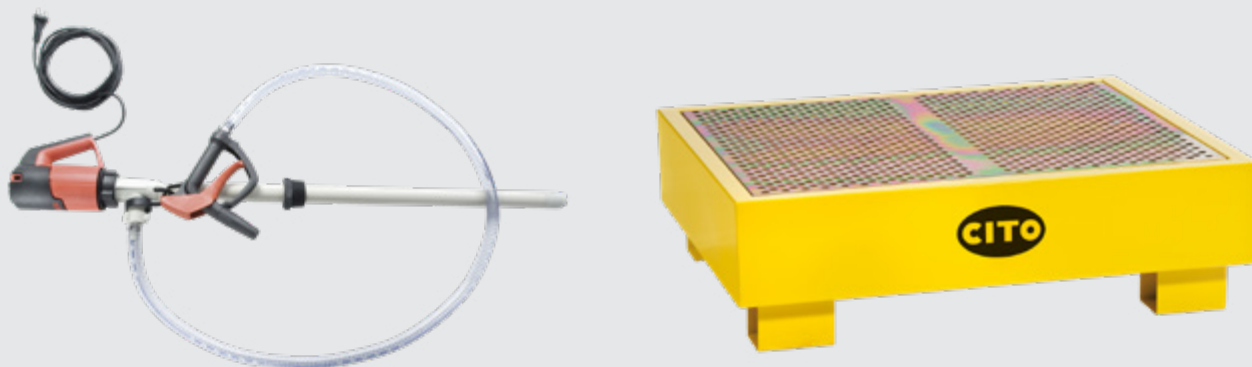

CITOCLYN-Zubehör

CITOCLYN-Pumpensets

Speziell vorkonfektionierte Pumpensets zum Fördern von CITOCLYN-Reinigungsmitteln

Erhältlich für 200-Liter-Fässer, 600-Liter- oder 1000-Liter-IBC-Behälter. Zum Reinigen einfach und schnell in zwei Teile zerlegbar.

Zur Befestigung in den 600-Liter- und 1000-Liter-IBC-Behältern sind optional Schraubdeckel in DN 150 bzw. 225 mit G 2"-Öffnung zur Befestigung der Fasspumpe erhältlich.

Beschreibung		200-Liter-Fass	600-Liter-IBC	1000-Liter-IBC
Pumpenset	1000 mm	BMC10011	-	-
	1200 mm	-	BMC10012	BMC10012
Deckel	150 mm	-	BMC10013	BMC10013
	225 mm	-	BMC10014	-

200-Liter-Fass	600-Liter-IBC	1000-Liter-IBC
BMC10011 CITOCLYN-Pumpenset für 200-Liter-Fass	BMC10012 CITOCLYN-Pumpenset für 600- und 1000-Liter-IBC-Behälter	
<ul style="list-style-type: none"> Fasspumpen Kollektormotor, 230 V, 50 Hz, 500 W, IP24 mit Unterspannungsauslöser und Drehzahleinstellung, 5 m Kabel, 2-poliger Stecker Druckstützen: G 1 1/4 A Außen-Ø: 40 mm Eintauchtiefe: 1000 mm PVC-Schlauch DN 19, 2 m lang Zapfpistole PP, Dichtungen EPDM Fassverschraubung PP mit Außengewinde G 2 A, PP 	<ul style="list-style-type: none"> Fasspumpen Kollektormotor, 230 V, 50 Hz, 500 W, IP24 mit Unterspannungsauslöser und Drehzahleinstellung, 5 m Kabel, 2-poliger Stecker Druckstützen: G 1 1/4 A Außen-Ø: 40 mm Eintauchtiefe: 1200 mm PVC-Schlauch DN 19, 2 m lang Zapfpistole PP, Dichtungen EPDM Fassverschraubung PP mit Außengewinde G 2 A, PP 	

CITOCLYN-Sicherheitsauffangwannen

Optimal für die sichere Lagerung von Fässern oder IBC-Behältern

Die Sicherheitsauffangwannen fangen Reinigungsmittel bei unbeabsichtigten Leckagen oder bei der Entnahme auf. Mit Gabelstapler oder Hubwagen leicht transportierbar. Die Stahlwannen sind formstabilisierend aufgebaut und haben ein verzinktes Aufstandsgitter. Der Aufstellungsort muss waagrecht sein und nach Möglichkeit regengeschützt.

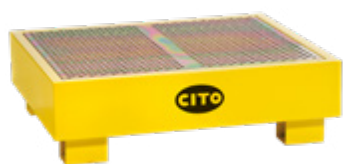

Bestell-Nr.	Bezeichnung	Größe	Gewicht	Volumen
BMC10108	Sicherheitsauffangwanne Stahl Für 1 Fass 180 – 220 Liter	1000 × 850 × 300 mm	63,3 kg	0,270 m ³
BMC10109	Sicherheitsauffangwanne Stahl Für 1 IBC 600 – 1000 Liter	1350 × 1350 × 620 mm	183 kg	1,422 m ³

CITOCLYN-Reinigungsequipment

Das Set ist die ideale Ergänzung zu unseren Drucksprühgeräten.



Bestell-Nr.	Beschreibung
BMC10110	CITOCLYN-Klischee-Reinigungsbürsten-Set 280/1250 Set bestehend aus: <ul style="list-style-type: none"> • CITOCLYN-Klischee-Reinigungsbürste 280 (BMC10111) • CITOCLYN-Klischee-Reinigungsbürsten-Aluminium-Teleskopstange 72 – 125 cm (BMC10112)
BMC10111	CITOCLYN-Klischee-Reinigungsbürste 280 <ul style="list-style-type: none"> • Größe 280 × 110 × 135 mm • Borstenlänge 74 mm • Gewicht 415 g
BMC10112	CITOCLYN-Klischee-Reinigungsbürsten-Aluminium-Teleskopstange 72 – 125 cm <ul style="list-style-type: none"> • Aluminium-Teleskopstange von 72 bis 125 cm stufenlos verstellbar • Rohrdurchmesser 26 mm / 20 mm • Spezialgriff mit Stoppkante als Durchrutschsicherung • Gewicht 350 g

VE: 1 Stück

CITOCLYN-Reinigungsschwamm

Der gepresste Viskoseschwamm zur schonenden Reinigung von Klischees zeichnet sich durch eine sehr hohe Kapazität zur Aufnahme von Reinigungsmittelgemisch und Druckfarbe aus. Dabei hält er die Flüssigkeit bis zum Erreichen der maximalen Kapazität fest. Der Quellschwamm weist zudem eine sehr hohe Zugfestigkeit auf. Durch seine gepresste Form benötigt der Schwamm wenig Lagerplatz. Der Klischee-Reinigungsschwamm ist bis zu 95 °C mit Waschmitteln maschinenwaschbar und zu 100 % biologisch abbaubar.



Bestell-Nr.	Beschreibung	VE
BMC10113	CITOCLYN-Reinigungsschwamm <ul style="list-style-type: none"> • Gepresster Viskoseschwamm • 135 × 90 × 37 mm 	10 St.

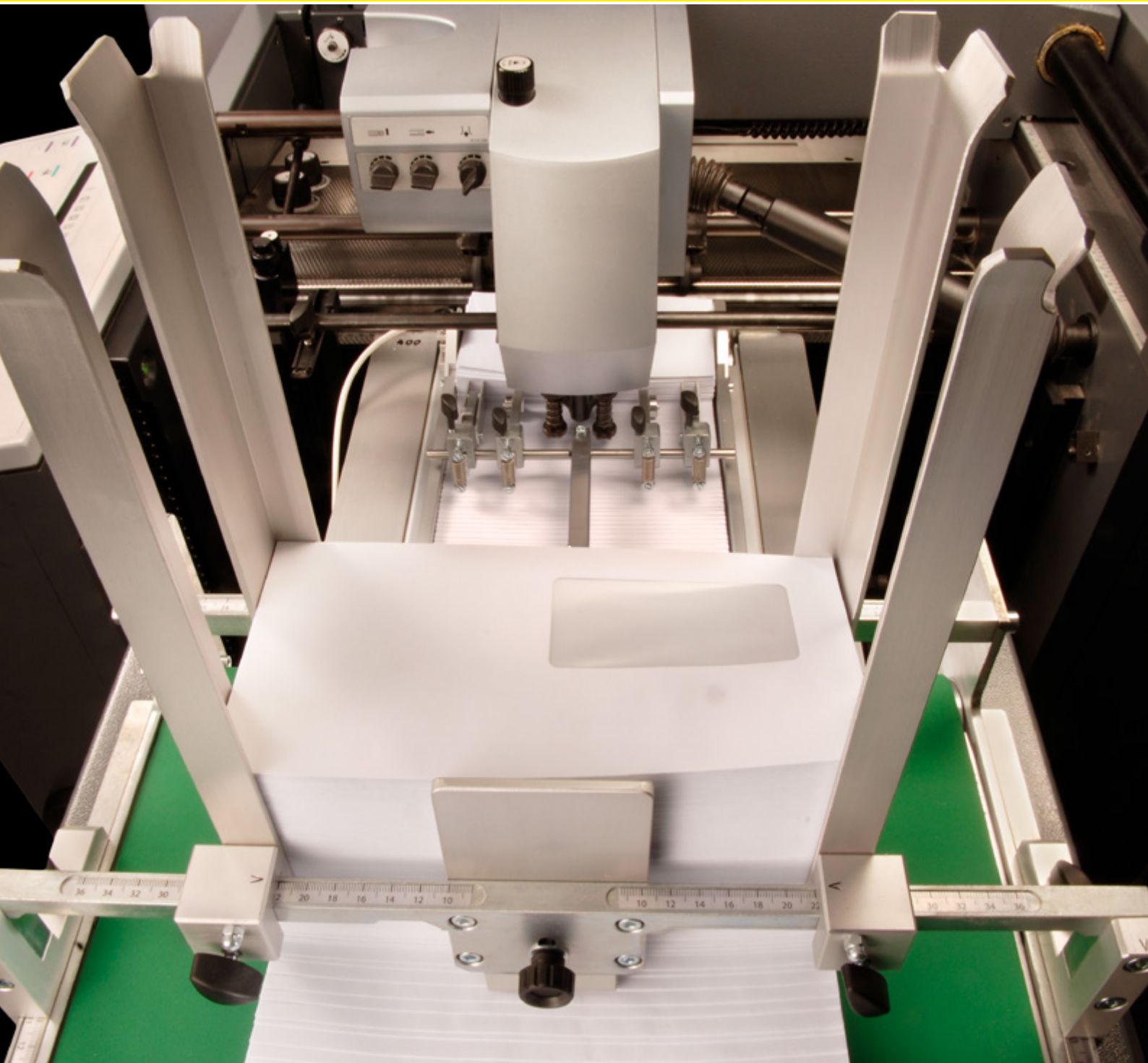

Kuvertanleger

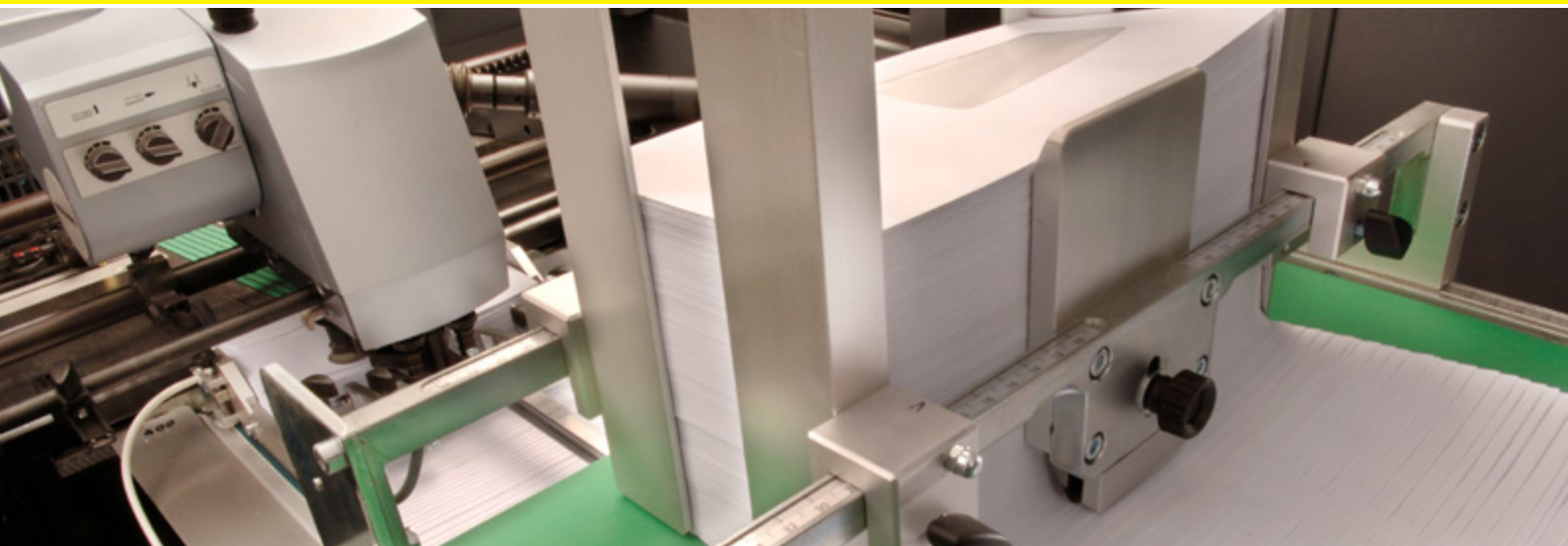

Kuvertanleger SUPERFEEDER für Offsetdruck

Der Kuvertanleger der neuesten Generation ermöglicht Ihnen ungeahnte Produktionsverbesserungen.

Der SUPERFEEDER besticht durch seine robuste Bauweise und die unkomplizierte und schnelle Einrichtung an allen kleinformatigen Druckmaschinen.

Mit dem SUPERFEEDER können alle gängigen Kuvertformate bei maximaler Maschinengeschwindigkeit verarbeitet werden.

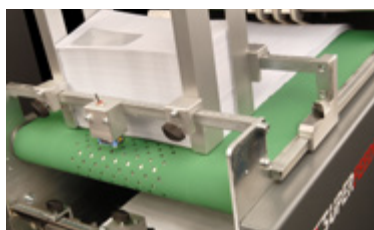
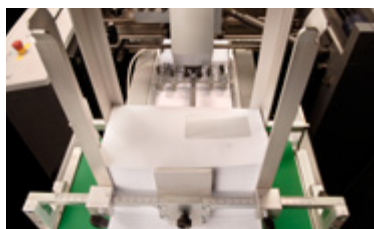

Bestell-Nr.	Beschreibung	VE
BWA00001	Kuvertanleger SUPERFEEDER	1 St.
BWA00002	Zusatz-Frontblech für Einzelbogen-Druckmaschine mit Fotozelle	1 St.
BWA00003	Auslageband für SUPERFEEDER 1,1 m	1 St.
BWA00004	Auslageband für SUPERFEEDER extra lang 1,6 m	1 St.



www.cito.de/vid/superfeeder

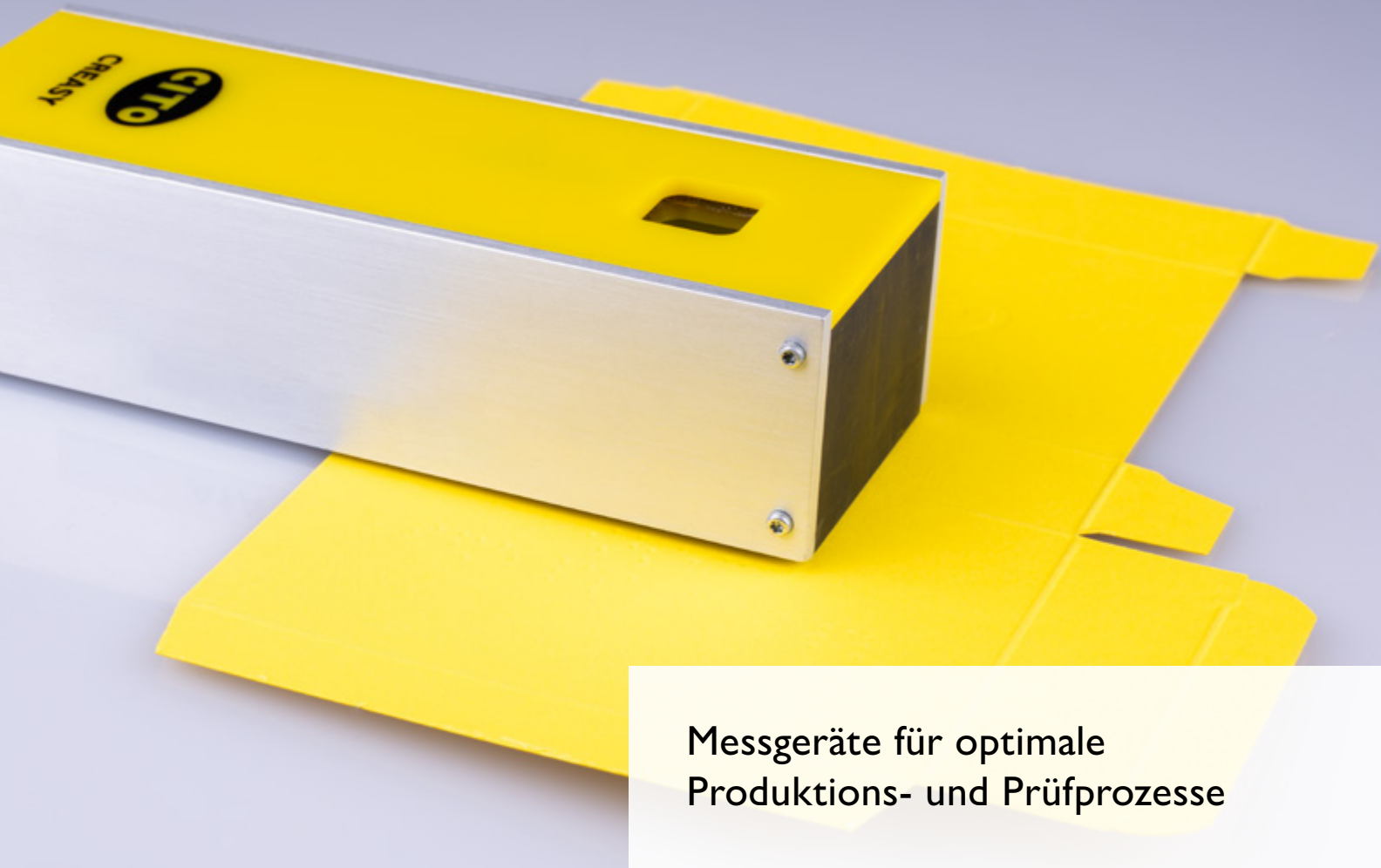

Messgeräte für optimale
Produktions- und Prüfprozesse

CITO ProcessLine

Übersicht ProcessLine

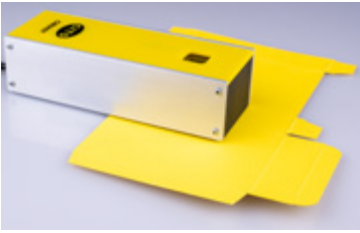

Rillmessgeräte

CITO CREASY
CITO CounterControl
CITO CORRCHECK



Wellpappenmessgeräte

CITO CORRCHECK



Blindenschriftmessgeräte

CITO BREYE



Rillmessgeräte

CITO CREAMY



CITO CREAMY Rillmessgerät zur Überprüfung von Ausprägungen von Rillungen und Prägungen. Unser Messgerät unterstützt Sie während des Einrichtens an der Maschine, um Rillungen zu optimieren und die Standzeit Ihrer Werkzeuge und Rillmatrizen zu erhöhen.

CITO CREAMY ist ein Messgerät, mit dem die Ausprägung der Rille optisch erfasst und mittels Software auf Ihrem Rechner oder Laptop ausgewertet werden kann. Dabei werden die Breite, Höhe und die Symmetrie der Rillwulst sowie die beiden Faltungskanten grafisch erfasst, ausgewertet und über eine Berichtsausgabe dokumentiert. Eine optimierte Weiterverarbeitung an Faltschachtelklebemaschinen ist so garantiert.

Technische Daten:

- Messen der Rillausprägung
- Messen der Faltungswinkel
- Prüfen der Rillausprägungshöhe
- Prüfen der Rillausprägungsbreite
- Prüfen der linken und rechten Faltungskante
- Dokumentation der Prüfungen als PDF-Qualitätsbericht
- Dokumentation der Statistik als PDF-Qualitätsbericht
- Toleranz: 0,003 mm Tiefenmessung
- Verfügbare Sprachen:
Englisch, Deutsch, Spanisch, Französisch, Italienisch, Japanisch, Niederländisch, Polnisch, Chinesisch, Tschechisch, Slowakisch, Portugiesisch, Vietnamesisch, Persisch, Russisch

Produktvergleich

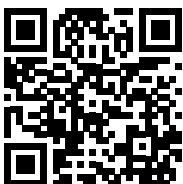

www.cito.de/creasy-pv

Bezeichnung	VE	Bestell-Nr.
CITO CREAMY Basic	1 St.	BOB00040
CITO CREAMY Premium	1 St.	BOB00041
CITO CREAMY Premium Plus	1 St.	BOB00043
<ul style="list-style-type: none"> • CITO CREAMY Premium (Software und Hardware) • CITO Power Crease (nur Software) • CITO Power Box (Software und Hardware) • CITO Laser Crease (Software) 		

Bezeichnung	VE	Bestell-Nr.
Upgrades		
↑ CITO CREASY Upgrade von Basic auf Premium	1 St.	BOB00042
↑ CITO CREASY Upgrade von Premium auf Premium Plus	1 St.	BOB00047
↑ CITO CREASY Upgrade für 6.x Software	1 St.	BOB00062
Erweiterungen		
CITO CREASY Power Crease <i>(Premium erforderlich)</i>	1 St.	BOB00044
CITO CREASY Power Box <i>(Premium erforderlich)</i>	1 St.	BOB00045
CITO CREASY LaserCrease <i>(Premium & Power Crease erforderlich)</i>	1 St.	BOB00049
Zubehör		
CITO CREASY Reference Target	1 St.	BOB00056
CITO CREASY, Re-Kalibrierung	1 St.	CRA01003

CITO CREASY Erweiterungen

CITO CREASY LaserCrease

Die LaserCrease Erweiterung zeigt die exakten Messwerte von mittels Laser gerillten Faltschachteln an.



CITO CREASY Power Crease

Die Power Crease Erweiterung ermöglicht Ihnen Messungen auf der Rillungsnut.

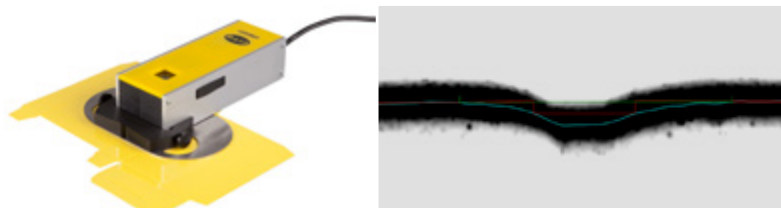

CITO CREASY Power Box

Die Power Box Erweiterung ermöglicht Ritzungen und fertige Schachteln schnell und mit hoher Wiederholbarkeit auf Winkeligkeit zu prüfen.

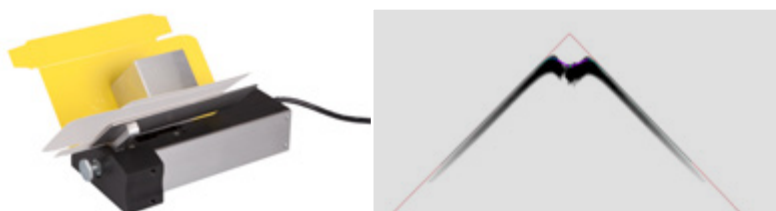



CITO CounterControl

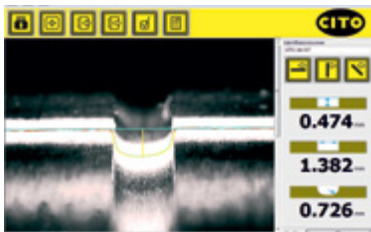

CITO CounterControl ist ein optisches und berührungsloses Messsystem zur Kontrolle von Rillkanalbreite und Rillkanaltiefe in Pertinax und in der Stanzrillplatte.

Reduzieren Sie mit CITO CounterControl Kosten aufgrund von Messfehlern. Optimieren und sichern Sie Ihren Herstellungsprozess.

Mit CITO CounterControl können Sie den Verschleiß von Pertinax bei Wiederholaufträgen prüfen, um somit einen Maschinenstillstand im Vorfeld zu vermeiden.

Das Messsystem macht es möglich, eine gleichbleibende Messgenauigkeit unabhängig vom Anwender zu erreichen. Reklamationen und Messfehler gehören der Vergangenheit an.

Optional ist das Messsystem mit einem eingerichteten Laptop erhältlich.

Technische Daten:

- Messen der Rillkanaltiefe
- Messen der Rillkanalbreite
- Messen des Radius am Rillkanalboden
- Messen des Winkels am Rillkanalboden
- Dokumentation der Prüfungen als PDF-Qualitätsbericht
- Toleranz: 0,003 mm Tiefenmessung
- Messbreite von 0,01 bis 8 mm
- Messtiefe von 0,001 bis 3 mm

Bestell-Nr.	Bezeichnung	VE
BYG00112	CITO CounterControl	1 St.

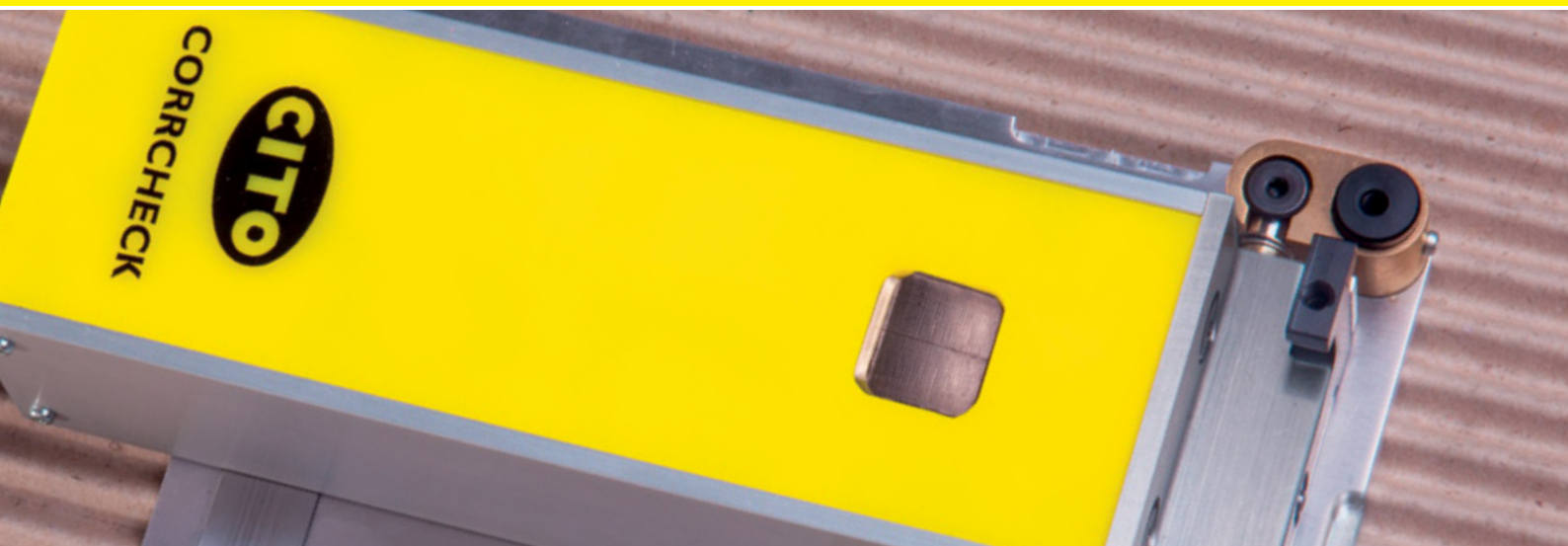

Wellpappemessgeräte

CITO CORRCHECK

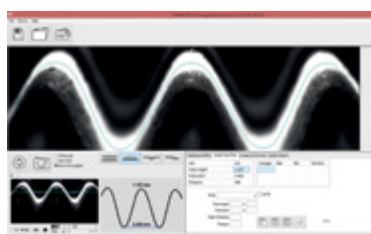

CITO CORRCHECK ist ein optisches und berührungsloses Messsystem zur Kontrolle des mechanischen Waschbretteffektes, der Wellenprofile bei offener Welle und des Rillprozesses bei Wellpappeprodukten.

Reduzieren Sie mit CITO CORRCHECK hohe Kosten aufgrund von Makulatur. CITO CORRCHECK ist die messtechnische Antwort auf die Waschbrettproblematik.

Das Messsystem macht es erstmals möglich, direkt in der Produktion auf den Originalzuschnitten den Waschbretteffekt zu messen, ohne dafür einen erheblichen Messaufwand für die Vorbereitung von Messmustern in Kauf nehmen zu müssen. Bei Abweichungen zu den Sollvorgaben kann unmittelbar entsprechend gegengesteuert werden.

Technische Daten:

- Messen der Wellenprofile
- Messen des Waschbretteffektes
- Messen der Rillung
- Messen der Ritzung
- Toleranz: 0,003 mm bei Tiefenmessung
- Toleranz: 0,001 mm bei Waschbretteffekt

Bestell-Nr.	Bezeichnung	Details	VE
BYG00111	CITO CORRCHECK	Messen von Welle, Waschbrett, Rillung	1 St.

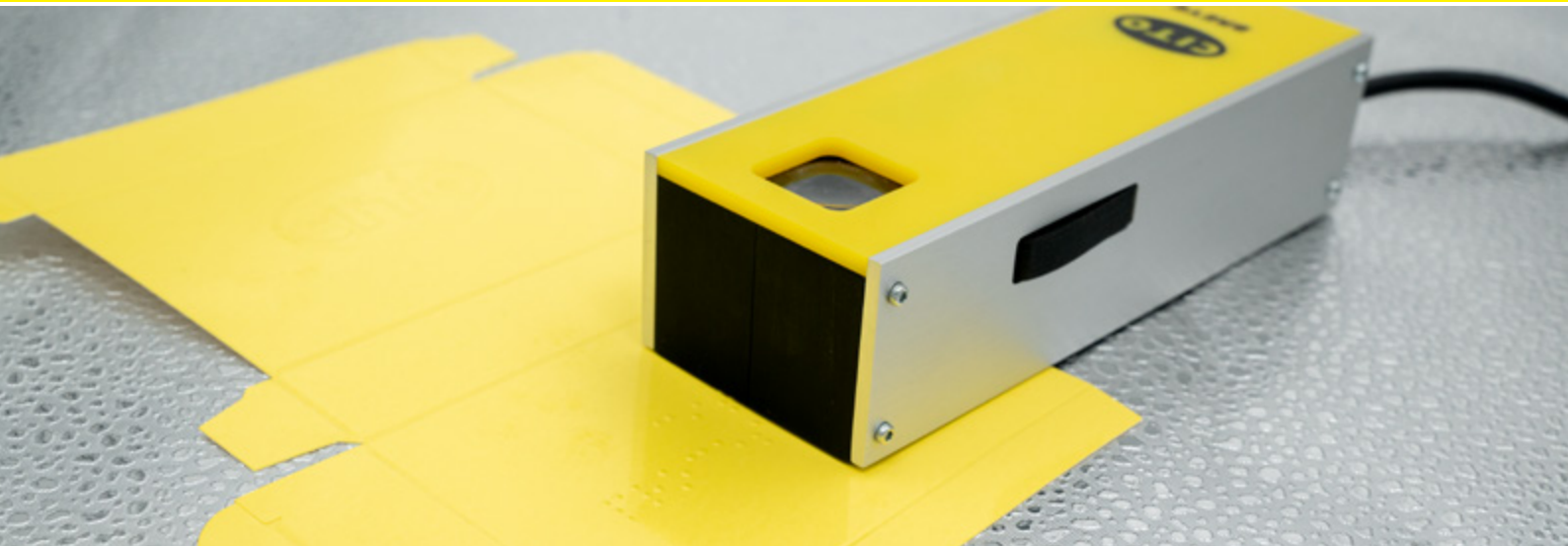

Blindenschriftmessgeräte

CITO BREYE

CITO BREYE ist ein USB-Gerät, das 3D-Bilder der Proben aufnimmt, die vom Benutzer mithilfe der Software analysiert werden. Die Höhe, der Basisdurchmesser und der Abstand zwischen den Braille-Punkten kann gemessen werden.

CITO BREYE ist ein zuverlässiges, tragbares Messgerät, das die Messdaten nach DIN EN ISO 17351 früher DIN EN 15823 prüft und dokumentiert. Die Punkte selbst werden durch dieses Verfahren nicht beschädigt.

Jede Messung wird statistisch ausgewertet und kann manipulationssicher gespeichert werden. Ein Qualitätsbericht kann gespeichert und ausgedruckt werden.

Eines der herausragenden Merkmale des CITO BREYE ist seine Tragbarkeit und Vielseitigkeit. Im Gegensatz zu großen, stationären Messtischen lässt sich CITO BREYE leicht transportieren und an verschiedenen Orten einsetzen. Ob im Büro, in der Produktion oder beim Kunden vor Ort – CITO BREYE liefert präzise Messungen, wo immer Sie sie benötigen. Diese Flexibilität macht es zu einem unschätzbaren Werkzeug für jeden Betrieb, denn es stellt sicher, dass die Qualitätskontrolle an jedem Ort aufrechterhalten wird, egal ob an der Prägepresse, nach der Faltschachtelklebmaschine, in der Qualitätssicherungsabteilung oder bei einem Kundenbesuch zur Vermeidung von Reklamationen.

Um die Vorschriften für den US-Markt gemäß FDA 21 CFR Part 11 zu erfüllen, ist eine spezielle Softwareversion erhältlich.

- Validierung des Systems zur Sicherstellung der Genauigkeit
- Aufzeichnung der Messwerte in menschen- und maschinenlesbarer Form für Behörden
- Schutz der Dokumente vor Veränderung
- Eingeschränkter Systemzugang für Benutzer
- Manifestation der Unterschrift



Technische Daten:

- Messen der Punkthöhe
- Messen der Punktweite
- Messen des Punktabstandes
- Konformität mit DIN EN ISO 17351 früher DIN EN 15823
- Dokumentation der Prüfungen als PDF-Qualitätsbericht
- Dokumentation der Statistik als PDF-Qualitätsbericht
- Toleranz: $\pm 0,01$ mm
- Messung von Prägepatrizen
- Messen auf metallischen Oberflächen (heißprägefolien)
- Einstellung des Kontrasts
- Einstellbare Tiefenschärfe
- Datenausgabe jetzt auch in Excel oder CSV zusätzlich zu PDF

Bestell-Nr.	Bezeichnung	VE
BYG00110	CITO BREYE – Messen der Braille-Punkte	1 St.
BYG00121	CITO BREYE Upgrade für die 3.x Software	1 St.
BYG00118	CITO BREYE Reference Target	1 St.
BYG00117	CITO BREYE Erweiterung für "21 CFR Part 11"	1 St.



Wissen und Unterstützung für
die optimale Anwendung

CITO KnowHow

Übersicht KnowHow



CITO Online-Seminare

Stanztechnik und Stanzformenherstellung
Flexodruck
Prüf- und Messmittel



CITO Inhouse-Schulungen und Workshops

Individuelle und persönliche Weiterbildung in Ihrem Unternehmen



CITO Online-Seminare

Know-how für Ihren Erfolg!

Neben den hochwertigen und effizienten Produkten erhalten Sie auch fundiertes und aktuelles Wissen für die optimale Anwendung. Unser Know-how geben wir gerne an Sie weiter. Profitieren Sie von unserer Erfahrung bei Entwicklung und Einsatz der Produkte und Lösungen. Damit steigern Sie den Gesamtoutput Ihres Unternehmens, schaffen zusätzliche Ressourcen und erzielen Ergebnisse, die Ihre Kunden überzeugen.



www.cito.de/seminare

CITO Online-Seminare:

- ✓ Wissen und Technologie up to date – anwendungsorientiert, praxisnah, umfassend
- ✓ Detaillierte und verständliche Erklärungen – modernes Design mit Videos und Animationen
- ✓ Know-how 24/7 – jederzeit und überall online verfügbar

Aktuelle CITO Online-Seminare:

- ✓ Stanztechnik und Stanzformenherstellung
- ✓ Flexodruck
- ✓ Prüf- und Messmittel



CITO Inhouse-Schulungen und Workshops



www.cito.de/inhouse-schulungen

Individuelle und persönliche Weiterbildung in Ihrem Unternehmen

CITO bietet Ihnen nicht nur hochqualitative und ausgereifte Produkte, sondern Komplettlösungen für Ihre tägliche Arbeit und Herausforderungen. Damit Sie als Profi immer auf dem neuesten Stand der Technik sind, bieten wir Ihnen detailliert auf Sie abgestimmte Inhouse-Schulungen im Bereich der Stanztechnologie an. So vertiefen Sie Ihr Fachwissen und die Kompetenz Ihres Teams im vertrauten Produktionsumfeld.

Dabei legen wir Wert auf eine möglichst ganzheitliche Vorgehensweise, eine breite Beteiligung aller involvierten Abteilungen und nach Möglichkeit die Festigung des Wissens durch aufeinander abgestimmte Wiederholungen.

Unsere Anwendungstechniker erstellen die Schulungsinhalte optimal angepasst an Ihre Arbeitsabläufe und Produktionsprozesse. Somit können Sie sicher sein, dass die Inhalte genau auf Ihre Anforderungen zugeschnitten sind und die Umsetzung und Anwendung auch langfristig sichergestellt ist.

Unser Schulungsangebot umfasst dabei Inhouse-Schulungen für:

- **Flachbettstanzen**
- **Rotationsstanzen**

Glossar

Bestell-Nr. BOBST	Bestell-Nr. CITO	Bezeichnung
BSA0160329200	BSA0160329200	1.0 mm cutting plate 35 HRC BOBST SPO 160 VISION/VISIONCUT, SPO VISION 160 / -PR, SPO 160-S, EXPERTCUT 1.6/1.6 PR
BSA0175289000	BSA0175289000	1.0 mm cutting plate 35 HRC BOBST MASTERCUT 1.7 LH/ 1.7 RH
BSA0177289000	BSA0177289000	1.0 mm cutting plate 35 HRC BOBST MASTERCUT 2.1 LH/ 2.1 RH
BSA0222143000	BSA0222143000	1.0 mm cutting plate 35 HRC BOBST SP 142-E/-ER, SPERIA 142-E, NOVACUT 142 E, SP 142-CER/ CERII
BSA0231138800	BSA0231138800	1.0 mm cutting plate 35 HRC BOBST SP 162-CE, SP 162-CER
BSA0260225500	BSA0260225500	1.0 mm cutting plate 35 HRC BOBST SP 103-E/ -ER
BSA0260225600	BSA0260225600	1.0 mm cutting plate 35 HRC BOBST SP 104-E /-ER
BSA0261242200	BLC06017	SP clamping jaws for lower stripping board steel, zinc plated L 70 x W 6 x H 30 mm (unit = 50 pcs.)
BSA0287199900	BSA0287199900	1.0 mm cutting plate 35 HRC BOBST SP 76-E / EXPERTCUT 76 E
BSA0291155000	BSA0291155000	1.0 mm cutting plate 35 HRC BOBST SPO 2000, SPO 203-A/-APR
BSA0320126100	BSA0320126100	1.0 mm cutting plate 35 HRC BOBST SP 102- / -E / -S / -SE, SP 102- II / -E II, SP EVOLINE 102 / EVOLINE 102 E, SP EVOLINE 102 + / EVOLINE 102 E +
BSA0323535800	BSA0323535800	1.0 mm cutting plate 35 HRC BOBST SPRINTERA 106 PER, MASTERCUT 106 PER/PER 3.0, SPANTHERA/EXPERTCUT 106 LE/LER/PE/PER, EXPERTCUT 106 LE 2.0/LER 2.0/PE 2.0/PER 2.0/LER 3.0/PER 3.0, NOVACUT 106 3.0/E 3.0/ER 3.0, SP106 3.0/E 3.0/ER 3.0
BSA0325665300	BSA0325665300	1.0 mm cutting plate 35 HRC BOBST SPANTHERA 145 PER, SPRINTERA 145 PER, EXPERTCUT 145 PER, MASTERCUT 145 PER
BSA0480677400	BSA0480677400	1.0 mm cutting plate 35 HRC BOBST SPO 1575
BSA05020000LZ	BLC04004	Support Clamp for upper pull-out frame with perforated plate - Stripping section (unit = 6 pcs.)
BSA05020000MB	BLC04005	Pin Holder, 45 mm for lower stripping pins (unit = 10 pcs.)
BSA05020000MC	BLC04006	Pin Holder, 77 mm for lower stripping pins (unit = 10 pcs.)
BSA05020000MQ	BLC04003	LOWER STRIPPING PINS WHITE, Body Ø 14.8 mm, Pin Ø 4.0 mm (unit = 20 pcs.)
BSA05020000QX	BLC06019	Clamping jaws SPO, RED, plastic 85 x 15 x 55 mm (LxWxH) for lower stripping tool without fastening screws (unit = 48 pcs.)
BSA0502207900	BLC02005	Centerline I, Centering Block for Upper Stripping Board, BLACK (unit = 50 pcs.)
BSA0502209300	BLC02006	Centerline II, Centering Block for Lower Stripping Board, RED (unit = 50 pcs.)
BSA0502239700	BLC02010	Centerline Centring Block SP, RED for BOBST chase loader (unit = 100 pcs.)
BSA0502240000	BLC02004	Centerline Piece for Lower Blanking Board, plastic, BLACK (unit = 25 pcs.)
BSA0565200400	BSA0565200400	1.0 mm cutting plate 35 HRC BOBST SPERIA 106 E, NOVACUT 106 E, COMMERCIAL 106
BSA0635327100	BSA0635327100	1.0 mm cutting plate 35 HRC BOBST SPO 1600, SPO160-A/-APR
BSA0690329100	BSA0690329100	1.0 mm cutting plate 35 HRC BOBST SP 130-E/-SE/-EII, SP 130-ER/-SER/-ERII
BSA0695346200	BSA0695346200	1.0 mm cutting plate 35 HRC BOBST SP 102-CE / CEII, SP 102-CER / CERII
BSA0792745600	BKA16503	Stick Stopper for CITO Jogger 1.65 Flex 48 x 10 x 10 mm (unit = 50 pcs.)
BSA0792764600	BKA16502	Jogger Support for CITO Jogger 1.65 Flex 48 x 30 x 11 mm Tap M5, without screws (unit = 25 pcs.)
BSA1070003000	BKP02006	SPOT PRESSER FOOT (unit = 50 pcs.)
BSA1070003200	BKP03007	PRESSER C-RAIL - BENDABLE Length: 2380 mm 93.7"
BSA1070003300	BFB08005	3 mm T-HANDLE WRENCH
BSA1070003500	BKP02004	STANDARD PRESSER FOOT (unit = 50 pcs.)
BSA1070003600	BKP02009	MOUNTING CLIP WITH SCREW for PRESSER (unit = 15 pcs.)
BSA1070005600	BKP01006	PRESSER CL100 - C-RAIL incl. mounting clips and screws (unit = 15 pcs.)
BSA1070005700	BKP01004	PRESSER CL100 - SPOT (unit = 15 pcs.)
BSA1070005800	BKP01001	FLUSH PRESSER FP-1 - STANDARD FOOT incl. mounting clips and screws (unit = 15 pcs.)
BSA1070006000	BKP01002	FLUSH PRESSER FP-2 - SPOT FOOT incl. mounting clips and screws (unit = 15 pcs.)
BSA1070006100	BKP00004	CITO SPIDER PRESSER SPOT BLACK (unit = 25 pcs.)
BSA1070006200	BKP00005	CITO SPIDER PRESSER RAIL YELLOW (unit = 25 pcs.)
BSA1070006300	BKP00006	CITO SPIDER PRESSER SPOT BLACK - US version (unit = 25 pcs.)
BSA1070006400	BKP00007	CITO SPIDER PRESSER RAIL YELLOW - US version (unit = 25 pcs.)
BSA1070006500	BKP00008	CITO Presser Rail Length 1500 mm 59.06" (unit = 10 pcs.)
BSA1086103000	BJA00003	Makeready Sheets - Calibrated Paper YELLOW 1030 x 720 x 0.1 mm (unit = 125 sheets)
BSA1086103300	BJA00006	Makeready Sheets - Calibrated Paper YELLOW 1440 x 1110 x 0.1 mm (unit = 125 sheets)
BSA1089002100	BFB08003	COUNTERBORE CUTTER - 5 mm
BSA1089002200	BFB08002	COUNTERSINK CUTTER - 4 mm
BSA1089002300	BFB02102	PIN INSERTION GUIDE TOOL
BSA1089002400	BFB08004	ADJUSTABLE COUNTERBORE/COUNTERSINK KIT: 1pc. - Adjustable Countersink / Counterbore housing. 1pc. - BFB08003 - COUNTERBORE CUTTER - 5 mm, 1pc. - BFB08002 - COUNTERSINK CUTTER - 4 mm, 1pc. - BFB08001 - COUNTERSINK CUTTER - 3 mm
BSA1089003000	BGM04002	GRID CLAMP LOCK - 2 mm (unit = 10 pcs.)
BSA1089003100	BGM04003	GRID CLAMP LOCK - 3 mm (unit = 10 pcs.)

Bestell-Nr. BOBST	Bestell-Nr. CITO	Bezeichnung
BSA1089003200	BGM04005	GRID CLAMP LOCK - 5 mm (unit = 10 pcs.)
BSA1089003300	BGM04006	GRID CLAMP LOCK - 6 mm (unit = 10 pcs.)
BSA1089003800	BFB04114	QUICK SET CORNER BRACKET - LEFT (unit = 5 pcs.)
BSA1089003900	BFB04115	QUICK SET CORNER BRACKET - RIGHT (unit = 5 pcs.)
BSA1089004000	BFB07113	PARALLEL CLAMP (unit = 25 pcs.)
BSA1089004100	BGM04010	GRID CLAMP FRONT/REAR - REUSABLE (unit = 10 pcs.)
BSA1089004200	BGM04013	GRID CLAMP SIDE - REUSABLE (unit = 10 pcs.)
BSA1089004300	BFB02101	SUPPORT RAIL END (unit = 5 pcs.)
BSA1089004400	BFB07011	QUICK LOCK-LOWER LEFT (unit = 5 pcs.)
BSA1089004500	BFB07012	QUICK LOCK-LOWER RIGHT (unit = 5 pcs.)
BSA1089004600	BGM04011	GRID CLAMP FRONT/REAR - DEDICATED WELDABLE (unit = 25 pcs.)
BSA1089004700	BGM04012	GRID CLAMP SIDE - DEDICATED WELDABLE (unit = 25 pcs.)
BSA1089004800	BFB07006	SCREW - SPECIAL LOW HEAD SHCS M5 × 8 mm (unit = 50 pcs.)
BSA1089004900	BFB04109	SCREW - SPECIAL LOW HEAD M5 × 20 (unit = 50 pcs.)
BSA1089005000	BFB04110	SCREW - SPECIAL LOW HEAD SHCS M5 × 24 mm (unit = 50 pcs.)
BSA1089005100	BFB07010	SCREW - BUTTON SHCS M6 × 12 mm (unit = 50 pcs.)
BSA1089005200	BFB04111	SCREW - SHCS M5 × 16 mm (unit = 50 pcs.)
BSA1089005400	BFB07004	SCREW - LOW HEAD SHCS M5 × 6 mm (unit = 50 pcs.)
BSA1089005500	BFB07001	SCREW - FLAT SHCS - M3 × 8 mm (unit = 50 pcs.)
BSA1089005600	BFB04105	DOVETAIL NUT CORNER - BRACKET (unit = 50 pcs.)
BSA1089005800	BFB04106	DOVETAIL NUT - ACCESSORY (unit = 50 pcs.)
BSA1089005900	BFB02103	HARDENED PIN Ø 3.5 × 28 mm (unit = 50 pcs.)
BSA1089006000	BFB07014	BRACKET-CENTERLINE - FRONT MOUNT (unit = 10 pcs.)
BSA1089006100	BFB04107	CENTERLINE BRACKET - BOTTOM MOUNT (unit = 10 pcs.)
BSA1089006500	BKA00401	GRID TOOL JOGGER BODY - FRONT/REAR (unit = 25 pcs.)
BSA1089006600	BKA00402	GRID TOOL JOGGER BODY - SIDE (unit = 25 pcs.)
BSA1089006700	BKA00404	UNIVERSAL JOGGER BODY - FRONT/REAR (unit = 25 pcs.)
BSA1089006800	BKA00403	UNIVERSAL JOGGER BODY - 7/16" DROP GUIDE (unit = 25 pcs.)
BSA1089007100	BKA00405	UNIVERSAL JOGGER BODY - SIDE (unit = 25 pcs.)
BSA1089007700	BKA00100	JOGGER - FRONT/REAR - GRID TOOL (unit = 25 pcs.)
BSA1089007800	BKA00101	JOGGER - SIDE - GRID TOOL (unit = 25 pcs.)
BSA1089007900	BKA00201	JOGGER - FRONT/REAR - UNIVERSAL (unit = 25 pcs.)
BSA1089008000	BKA00207	JOGGER - 7/16" DROP GUIDE W/SLIDE - UNIVERSAL (unit = 25 pcs.)
BSA1089008100	BKA00211	JOGGER - 1/4" DROP GUIDE SOLID - UNIVERSAL (unit = 25 pcs.)
BSA1089008200	BKA00212	JOGGER - 3/8" DROP GUIDE SOLID - UNIVERSAL (unit = 25 pcs.)
BSA1089008300	BKA00213	JOGGER - 5/16" DROP GUIDE SOLID - UNIVERSAL (unit = 25 pcs.)
BSA1089008400	BKA00102	JOGGER - REAR WITH HAT - GRID TOOL (unit = 25 pcs.)
BSA1089008500	BKA00202	JOGGER - SIDE - UNIVERSAL (unit = 25 pcs.)
BSA1089008600	BFB07013	QUICK LOCK KIT
BSA1089008700	BFA01001	FRAME KIT SP-102-CER / SP-103-ER
BSA1089008800	BFA01008	FRAME KIT SP-162-CER
BSA1089008900	BFA01006	FRAME KIT SP-142-CER
BSA1089009000	BFA01005	FRAME KIT SP-142-ER
BSA1089009100	BFA01004	FRAME KIT SP-130-ER
BSA1089009200	BFA01003	FRAME KIT SP-106-PER / LER
BSA1089009300	BFA01002	FRAME KIT SP-104-ER
BSA1089009400	BFB01001	FRAME RAIL FRONT SP 102/103
BSA1089009500	BFB01009	FRAME RAIL REAR SP 102/103
BSA1089009600	BFB01018	FRAME RAIL SIDE-LEFT SP 102/103/104
BSA1089009700	BFB01026	FRAME RAIL SIDE-RIGHT SP 102/103/104
BSA1089009800	BFB01002	FRAME RAIL FRONT SP 104
BSA1089009900	BFB01010	FRAME RAIL REAR SP 104
BSA1089010000	BFB01003	FRAME RAIL FRONT SP 106
BSA1089010100	BFB01011	FRAME RAIL REAR SP 106
BSA1089010200	BFB01019	FRAME RAIL SIDE-LEFT SP 106
BSA1089010300	BFB01027	FRAME RAIL SIDE-RIGHT SP 106
BSA1089010400	BFB01004	FRAME RAIL FRONT SP 130
BSA1089010500	BFB01012	FRAME RAIL REAR SP 130
BSA1089010600	BFB01020	FRAME RAIL SIDE-LEFT SP 130
BSA1089010700	BFB01028	FRAME RAIL SIDE-RIGHT SP 130
BSA1089010800	BFB01005	FRAME RAIL FRONT SP 142-ER/CER

Bestell-Nr. BOBST	Bestell-Nr. CITO	Bezeichnung
BSA1089010900	BFB01014	FRAME RAIL REAR SP 142-CER
BSA1089011000	BFB01022	FRAME RAIL SIDE-LEFT SP 142-CER
BSA1089011100	BFB01030	FRAME RAIL SIDE-RIGHT SP 142-CER
BSA1089011200	BFB01007	FRAME RAIL FRONT SP 162
BSA1089011300	BFB01016	FRAME RAIL REAR SP 162
BSA1089011400	BFB01024	FRAME RAIL SIDE-LEFT SP 162
BSA1089011500	BFB01032	FRAME RAIL SIDE-RIGHT SP 162
BSA1089011700	BFB01013	FRAME RAIL REAR SP 142-ER
BSA1089011800	BFB01021	FRAME RAIL SIDE-LEFT SP 142-ER
BSA1089011900	BFB01029	FRAME RAIL SIDE-RIGHT SP 142-ER
BSA1089012000	BMR04002	SIDE SCRAP SUPPORT SINGLE KNIFE TOOL 2740 mm (unit = 2 pcs.)
BSA1089012100	BMR04001	SCREWLESS MOUNTING RAIL 2740 mm (unit = 2 pcs.)
BSA1089012300	BFB02001	FLAT TOP TOOL SUPPORT RAIL SP 102/103/104
BSA1089012400	BFB02003	FLAT TOP TOOL SUPPORT RAIL SP 130
BSA1089012500	BFB02004	FLAT TOP TOOL SUPPORT RAIL SP 142-CER
BSA1089012600	BFB02005	FLAT TOP TOOL SUPPORT RAIL SP 142-ER
BSA1089012700	BFB02007	FLAT TOP TOOL SUPPORT RAIL SP 162
BSA1089012800	BMR03001	UNIVERSAL MOUNTING RAIL SP 102/103/104/106 (unit = 2 pcs.)
BSA1089012900	BMR03002	UNIVERSAL MOUNTING RAIL SP 130 (unit = 2 pcs.)
BSA1089013000	BMR03003	UNIVERSAL MOUNTING RAIL SP 142/145 (unit = 2 pcs.)
BSA1089013100	BMR03004	UNIVERSAL MOUNTING RAIL SP 162 (unit = 2 pcs.)
BSA1089013200	BMR01001	ADJUSTABLE SIDE SCRAP SUPPORT RAIL SP 102/103 (unit = 2 pcs.)
BSA1089013300	BMR01004	ADJUSTABLE SIDE SCRAP SUPPORT RAIL SP 130 (unit = 2 pcs.)
BSA1089013400	BMR01005	ADJUSTABLE SIDE SCRAP SUPPORT RAIL SP 142 (unit = 2 pcs.)
BSA1089013500	BMR01007	ADJUSTABLE SIDE SCRAP SUPPORT RAIL SP 162 (unit = 2 pcs.)
BSA1089013600	BMR01002	ADJUSTABLE SIDE SCRAP SUPPORT RAIL SP 104 (unit = 2 pcs.)
BSA1089013700	BMR01003	ADJUSTABLE SIDE SCRAP SUPPORT RAIL SP 106 (unit = 2 pcs.)
BSA1089014300	BGM30002	SINGLE KNIFE GRID BAR BOBST SP-104-ER 22 mm x 5 mm x 742 mm
BSA1089014900	BKA00604	SLIDE -151 FRONT/REAR - GRID TOOL JOGGER / SINGLE KNIFE JOGGER (unit = 25 pcs.)
BSA1089015000	BFA03001	UNIVERSAL TOOL KIT SP-102-CER / SP-103-ER
BSA1089015100	BFA03002	UNIVERSAL TOOL KIT SP-104-ER
BSA1089015200	BFA03003	UNIVERSAL TOOL KIT SP-106-PER / LER
BSA1089015300	BFA03004	UNIVERSAL TOOL KIT SP-130-ER
BSA1089015400	BFA03005	UNIVERSAL TOOL KIT SP-142-ER / SP-1420-ER
BSA1089015500	BFA03006	UNIVERSAL TOOL KIT SP-142-CER
BSA1089015600	BFA03008	UNIVERSAL TOOL KIT SP-162-PER
BSA1089015700	BFA03007	UNIVERSAL TOOL KIT SP-145-PER
BSA1089015900	BFB07008	SCREW - STANDARD SHCS M5 x 10 mm (unit = 50 pcs.)
BSA1089016000	BFB07002	SCREW - FLAT SHCS - M3 x 25 mm (unit = 50 pcs.)
BSA1089016100	BFB07003	SCREW - FLAT SHCS - M4 x 25 mm (unit = 50 pcs.)
BSA1089016400	BFA02002	FLAT TOP TOOL KIT SP-104-ER
BSA1089016500	BFA02003	FLAT TOP TOOL KIT SP-106-PER / LER
BSA1089016600	BFA02007	FLAT TOP TOOL KIT SP-145-PER
BSA1089016700	BFA02008	FLAT TOP TOOL KIT SP-162-CER
BSA1089016800	BFB02002	FLAT TOP TOOL SUPPORT RAIL SP 106
BSA1089016900	BMR01006	ADJUSTABLE SIDE SCRAP SUPPORT RAIL SP 145 (unit = 2 pcs.)
BSA1089017500	BGM30003	SINGLE KNIFE GRID BAR BOBST Sprintera 106-PER 22 mm x 5 mm x 762 mm
BSA1089017800	BGM30006	SINGLE KNIFE GRID BAR BOBST SP-145-PER 22 mm x 5 mm x 1.052 mm
BSA1089018100	BGM30007	SINGLE KNIFE GRID BAR BOBST SP-162-CER 22 mm x 5 mm x 1.122 mm
BSA1089018200	BFB02006	FLAT TOP TOOL SUPPORT RAIL SP 145
BSA1089018300	BFA01007	FRAME KIT SP-145-PER
BSA1089018400	BFB01006	FRAME RAIL FRONT SP 145
BSA1089018500	BFB01015	FRAME RAIL REAR SP 145
BSA1089018600	BFB01023	FRAME RAIL SIDE-LEFT SP 145
BSA1089018700	BFB01031	FRAME RAIL SIDE-RIGHT SP 145
BSA1089018800	BFA01009	FRAME KIT SP-1600-ER
BSA1089019100	BFA02001	FLAT TOP TOOL KIT SP-102-CER / SP-103-E
BSA1089019200	BFA02004	FLAT TOP TOOL KIT SP-130-ER
BSA1089019300	BFA02005	FLAT TOP TOOL KIT SP-142-ER
BSA1089019400	BFA02006	FLAT TOP TOOL KIT SP-142-CER
BSA1089020000	BGM30001	SINGLE KNIFE GRID BAR BOBST SP-102/103 22 mm x 5 mm x 722 mm

Bestell-Nr. BOBST	Bestell-Nr. CITO	Bezeichnung
BSA1089020300	BGM30004	SINGLE KNIFE GRID BAR BOBST SP-130-ER 22 mm x 5 mm x 922 mm
BSA1089020600	BGM30005	SINGLE KNIFE GRID BAR BOBST SP-142-CER 22 mm x 5 mm x 1.022 mm
BSA1089020700	BFB07019	MOUNTING BRACKET SP 142-ER (unit = 2 pcs.)
BSA1089020800	BFB02008	FLAT TOP TOOL SUPPORT RAIL 2.740 mm
BSA1089020900	BFB02009	FLAT TOP TOOL SUPPORT RAIL BENDABLE 2.740 mm
BSA1089021500	BKA00501	SIDE JOGGER NARROW FLAT TOP MOUNTING RAIL (unit = 25 pcs.)
BSA1089021600	BMR02001	FLAT TOP Mounting RAIL - NARROW SP 102/103/104 (unit = 2 pcs.)
BSA1089021700	BMR02002	FLAT TOP Mounting RAIL - NARROW SP 106 (unit = 2 pcs.)
BSA1089021800	BMR02003	FLAT TOP Mounting RAIL - NARROW SP 130 (unit = 2 pcs.)
BSA1089021900	BMR02004	FLAT TOP Mounting RAIL - NARROW for SP 142 (unit = 2 pcs.)
BSA1089022000	BMR02005	FLAT TOP Mounting RAIL - NARROW SP 162 (unit = 2 pcs.)
BSA1089022100	BFB07023	OVERCLAMP SET SP-142-ER
BSA1089022200	BGM04004	GRID CLAMP LOCK - 4 mm (unit = 10 pcs.)
BSA1089022500	BFB07020	MOUNTING BRACKET KIT SP-142-ER
BSA1089022600	BFB07018	GRIPPER FINGER SUPPORT (unit = 2 pcs.)
BSA1089022700	BKA00103	JOGGER - FRONT/REAR - GRID TOOL 151 mm slide (unit = 25 pcs.)
BSA1089022800	BKA00104	JOGGER - SIDE - GRID TOOL 151 mm slide (unit = 25 pcs.)
BSA1089022900	BKA00105	JOGGER - REAR WITH HAT - GRID TOOL 151 mm slide (unit = 25 pcs.)
BSA1089023000	BKA00203	JOGGER - FRONT/REAR - UNIVERSAL 151 mm slide (unit = 25 pcs.)
BSA1089023100	BKA00204	JOGGER - SIDE - UNIVERSAL 151 mm slide (unit = 25 pcs.)
BSA1089023200	BKA00208	JOGGER - 7/16" DROP GUIDE W/SLIDE UNIVERSAL - 151 mm slide (unit = 25 pcs.)
BSA1089023300	BKA00106	JOGGER - FRONT/REAR - GRID TOOL 251 mm slide (unit = 25 pcs.)
BSA1089023400	BKA00107	JOGGER - SIDE - GRID TOOL 251 mm slide (unit = 25 pcs.)
BSA1089023500	BKA00108	JOGGER - REAR WITH HAT - GRID TOOL 251 mm slide (unit = 25 pcs.)
BSA1089023600	BKA00205	JOGGER - FRONT/REAR - UNIVERSAL 251 mm slide (unit = 25 pcs.)
BSA1089023700	BKA00206	JOGGER - SIDE - UNIVERSAL 251 mm slide (unit = 25 pcs.)
BSA1089023800	BKA00209	JOGGER - 7/16" DROP GUIDE W/SLIDE UNIVERSAL 251 mm slide (unit = 25 pcs.)
BSA1089023900	BFB02104	SPRING CLIP for SCREWLESS SUPPORT RAIL (unit = 25 pcs.)
BSA1089024000	BFB07015	OVERCLAMP (unit = 2 pcs.)
BSA1089024100	BFB07016	STOP BRACKET PER (unit = 10 pcs.)
BSA1089024300	BFB08001	COUNTERSINK CUTTER - 3 mm
BSA1089024500	BKP01007	PRESSER CL100 with UNIVERSAL MOUNTING BRACKET (unit = 15 pcs.)
BSA1089024600	BFB01008	FRAME RAIL FRONT SP 1600-ER
BSA1089024700	BFB01017	FRAME RAIL REAR SP 1600-ER
BSA1089024800	BFB01025	FRAME RAIL SIDE-LEFT SP 1600-ER
BSA1089024900	BFB01033	FRAME RAIL SIDE-RIGHT SP 1600-ER
BSA1089025000	BFB07021	OVERCLAMP LEFT SP 142-ER (unit = 5 pcs.)
BSA1089025100	BFB07022	OVERCLAMP RIGHT SP 142-ER (unit = 5 pcs.)
BSA1089025200	BKA00502	PIN JOGGER 8.0 x 3.0 mm (unit = 25 pcs.)
BSA1089025300	BFB07017	STOP BRACKET KIT PER / ER (unit = 5 pcs.)
BSA1089031300	BFB08006	RECEIVER SYSTEM FRAME CLAMP (unit = 2 pcs.)
BSA1089032000	BFB07111	LOWER BOARD SUPPORT BODY (unit = 10 pcs.)
BSA1089032100	BFB07112	LOWER BOARD SUPPORT ASSEMBLY (unit = 10 pcs.)
BSA1089032300	BKP01003	PRESSER CL100 - SPR (unit = 15 pcs.)
BSA1089032400	BFA05001	RECEIVER SYSTEM FRAME KIT SP-102-CER / SP-103-ER
BSA1089032500	BFA05002	RECEIVER SYSTEM FRAME KIT SP-104-ER
BSA1089032600	BFA05003	RECEIVER SYSTEM FRAME KIT SP-106-PER / LER
BSA1089032700	BFA05004	RECEIVER SYSTEM FRAME KIT SP-130-ER
BSA1089032800	BFA05005	RECEIVER SYSTEM FRAME KIT SP-142-ER
BSA1089032900	BFA05006	RECEIVER SYSTEM FRAME KIT SP-142-CER
BSA1089033000	BFA05007	RECEIVER SYSTEM FRAME KIT SP-145-PER
BSA1089033100	BFA05008	RECEIVER SYSTEM FRAME KIT SP-162-CER
BSA1089033200	BFA05009	RECEIVER SYSTEM FRAME KIT SP-1600-ER
BSA1089034400	BFA06001	RECEIVER SYSTEM FRAME KIT SP-102-CER / SP-103-ER
BSA1089034500	BFA06002	RECEIVER SYSTEM FRAME KIT SP-104-ER
BSA1089034600	BFA06003	RECEIVER SYSTEM FRAME KIT SP-106-PER / LER
BSA1089034700	BFA06004	RECEIVER SYSTEM Rail KIT SP-130-ER
BSA1089034800	BFA06005	RECEIVER SYSTEM Rail KIT SP-142-ER
BSA1089034900	BFA06006	RECEIVER SYSTEM Rail KIT SP-142-CER
BSA1089035000	BFA06007	RECEIVER SYSTEM Rail KIT SP-145-PER
BSA1089035100	BFA06008	RECEIVER SYSTEM Rail KIT SP-162-CER

Bestell-Nr. BOBST	Bestell-Nr. CITO	Bezeichnung
BSA1089035200	BFA06009	RECEIVER SYSTEM Rail KIT SP-1600-ER
BSA1089035600	BFB04116	GRID MOUNTING BRACKET (unit = 50 pcs.)
BSA1089035700	BFB04102	QUICK SET REAR CORNER BRACKET - RIGHT (unit = 5 pcs.)
BSA1089035800	BFB04101	QUICK SET REAR CORNER BRACKET - LEFT (unit = 5 pcs.)
BSA1089035900	BFB04001	QUICK SET FRAME RAIL FRONT SP 102/103
BSA1089036000	BFB04002	QUICK SET FRAME RAIL FRONT SP 104
BSA1089036100	BFB04003	QUICK SET FRAME RAIL FRONT SP 106
BSA1089036200	BFB04004	QUICK SET FRAME RAIL FRONT SP 130
BSA1089036300	BFB04005	QUICK SET FRAME RAIL FRONT SP 142-ER/CER
BSA1089036400	BFB04006	QUICK SET FRAME RAIL FRONT SP 145
BSA1089036500	BFB04007	QUICK SET FRAME RAIL REAR SP 102/103
BSA1089036600	BFB04008	QUICK SET FRAME RAIL REAR SP 104
BSA1089036700	BFB04009	QUICK SET FRAME RAIL REAR SP 106
BSA1089036800	BFB04010	QUICK SET FRAME RAIL REAR SP 130
BSA1089036900	BFB04011	QUICK SET FRAME RAIL REAR SP 142-ER/CER
BSA1089037000	BFB04012	QUICK SET FRAME RAIL REAR SP 145
BSA1089037100	BKP02005	PRESSER LINK CLIP (unit = 50 pcs.)
BSA1089037200	BFA04001	QUICK SET FRAME KIT SP-102-CER / SP-103-ER
BSA1089037300	BFA04002	QUICK SET FRAME KIT SP-104-ER
BSA1089037400	BFA04003	QUICK SET FRAME KIT BOBST SP-106-PER / LER ETERNA 1060 Elite ER
BSA1089037500	BFA04004	QUICK SET FRAME KIT SP-130-ER
BSA1089037600	BFA04005	QUICK SET FRAME KIT SP-142-ER
BSA1089037700	BFA04006	QUICK SET FRAME KIT SP-142-CER
BSA1089037800	BFA04007	QUICK SET FRAME KIT SP-145-PER
BSA1089037900	BFB04103	QUICK SET GRID SUPPORT (unit = 5 pcs.)
BSA1089038000	BKA00301	JOGGER - FRONT/REAR - UNIVERSAL 44 mm (unit = 25 pcs.)
BSA1089038100	BKA00302	JOGGER - SIDE - UNIVERSAL 44 mm (unit = 25 pcs.)
BSA1089038200	BKA00303	JOGGER - DROP GUIDE - UNIVERSAL 44 mm (unit = 25 pcs.)
BSA1089038300	BKA00305	JOGGER - REAR WITH HAT - GRID TOOL 44 mm (unit = 25 pcs.)
BSA1089038400	BKA00306	JOGGER - SIDE - GRID TOOL 44 mm (unit = 25 pcs.)
BSA1089038500	BFB04113	QUICK SET CLIP (unit = 20 pcs.)
BSA1089038600	BKA00304	DROP GUIDE JOGGER V2 44 mm (unit = 25 pcs.)
BSA1089038700	BFB07005	SCREW - LOW HEAD SHCS M5 x 16 mm (unit = 50 pcs.)
BSA1089038800	BFB07007	SCREW - SPECIAL LOW HEAD SHCS M5 x 16 mm (unit = 50 pcs.)
BSA1089038900	BFB04104	QUICK SET BUSHING KIT (unit = 5 pcs.)
BSA1089039000	BKA00210	DROP GUIDE JOGGER V2 STANDARD SLIDE (unit = 25 pcs.)
BSA1089042200	BLC07010	MALE PUSHER STANDOFF 8 mm x 38 mm (unit = 50 pcs.)
BSA1089042600	BKP01005	PRESSER CL100 - WOOD (unit = 15 pcs.)
BSA1089043500	BJC01050	Grid-Tape - 25.0 mm width (unit = 200 pcs.)
BSA1089069500	BSA1089069500	Patching Tape BLUE - 6.0 mm width 0.03 mm thickness, 40 m length (unit = 25 reels)
BSA1089069600	BSA1089069600	Patching Tape BLUE - 12.0 mm width 0.03 mm thickness, 40 m length (unit = 12 reels)
BSA1089069700	BSA1089069700	Patching Tape BLUE - 20.0 mm width 0.03 mm thickness, 40 m length (unit = 7 reels)
BSA1089069800	BSA1089069800	Patching Tape BLUE - 30.0 mm width 0.03 mm thickness, 40 m length (unit = 5 reels)
BSA1089069900	BSA1089069900	Patching Tape BLUE - 3.0 mm width 0.03 mm thickness, 40 m length (unit = 40 reels)
BSA1089070000	BSA1089070000	Patching Tape YELLOW - 6.0 mm width 0.08 mm thickness, 20 m length (unit = 25 reels)
BSA1089070100	BSA1089070100	Patching Tape YELLOW - 12.0 mm width 0.08 mm thickness, 20 m length (unit = 12 reels)
BSA1089070200	BSA1089070200	Patching Tape YELLOW - 20.0 mm width 0.08 mm thickness, 20 m length (unit = 7 reels)
BSA1089070300	BSA1089070300	Patching Tape YELLOW - 30.0 mm width 0.08 mm thickness, 20 m length (unit = 5 reels)
BSA1089070400	BSA1089070400	Patching Tape YELLOW - 3.0 mm width 0.08 mm thickness, 20 m length (unit = 40 reels)
BSA1089070500	BSA1089070500	Patching Tape RED - 6.0 mm width 0.05 mm thickness, 30 m length (unit = 25 reels)
BSA1089070600	BSA1089070600	Patching Tape RED - 12.0 mm width 0.05 mm thickness, 30 m length (unit = 12 reels)
BSA1089070700	BSA1089070700	Patching Tape RED - 20.0 mm width 0.05 mm thickness, 30 m length (unit = 7 reels)
BSA1089070800	BSA1089070800	Patching Tape RED - 30.0 mm width 0.05 mm thickness, 30 m length (unit = 5 reels)
BSA1089070900	BSA1089070900	Patching Tape RED - 3.0 mm width 0.05 mm thickness, 30 m length (unit = 40 reels)
BSA1089071900	BFB07027	INSERT TOOL MOUNTING BRACKET - GRID (unit = 5 pcs.)
BSA1089072000	BFB07028	INSERT TOOL MOUNTING BRACKET - WOOD (unit = 5 pcs.)
BSA1089072100	BFB07029	INSERT TOOL MOUNTING BRACKET - RAIL (unit = 5 pcs.)
BSA1089072400	BKA08001	JOGGER UNIVERSAL - 10mm DROP GUIDE W/SLIDE (unit = 10 pcs.)
BSA1089072500	BKA08002	JOGGER UNIVERSAL - 10 mm DROP GUIDE LONG SLIDE (unit = 10 pcs.)
BSA1089072600	BKA08003	JOGGER UNIVERSAL - 10 mm DROP GUIDE NARROW SLIDE (unit = 10 pcs.)
BSA1089073700	BFA07001	INSERT FRAME KIT SP-102-CER / 103

Bestell-Nr. BOBST	Bestell-Nr. CITO	Bezeichnung
BSA1089073701	BFA07002	INSERT FRAME KIT SP-104-ER
BSA1089073702	BFA07003	INSERT FRAME KIT SP-106-PER
BSA1089073703	BFA07004	INSERT FRAME KIT SP-130-ER
BSA1089073704	BFA07005	INSERT FRAME KIT SP-142-ER
BSA1089073705	BFA07006	INSERT FRAME KIT SP-142-CER
BSA1089073706	BFA07007	INSERT FRAME KIT SP-145-PER
BSA1089073707	BFA07008	INSERT FRAME KIT SP-162-CER
BSA1089073708	BFA07009	INSERT FRAME KIT SP-1600-ER
BSA1089073719	BGM12251	GRID MATERIAL 22 mm x 5 mm x 2.375 mm
BSA1089073720	BGM11631	GRID MATERIAL 16 mm x 3 mm x 2.375 mm
BSA1089073721	BGM11851	GRID MATERIAL 18 mm x 5 mm x 2.375 mm
BSA1089073722	BGM12261	GRID MATERIAL 22 mm x 6 mm x 2.375 mm
BSA1089073723	BGM11621	GRID MATERIAL 16 mm x 2 mm x 2.375 mm
BSA1089073724	BGM11641	GRID MATERIAL 16 mm x 4 mm x 2.375 mm
BSA1089073725	BGM12241	GRID MATERIAL 22 mm x 4 mm x 2.375 mm
BSA1089073726	BGM12231	GRID MATERIAL 22 mm x 3 mm x 2.375 mm
BSA1089073727	BGM12221	GRID MATERIAL 22 mm x 2 mm x 2.375 mm
BSA1089073728	BGM22251	KNIFE EDGE GRID MATERIAL 22 mm x 5 mm x 2.375 mm
BSA1089073738	BYE00240	CITO Starter Kit First Equipment SPO
BSA1089073739	BPB02608	CITO BALANCE PROFILE EasyFix 8.0 mm 658 x 20.0 x 8.0 mm, GREY / RED (unit = 38 strips/25m)
BSA1089073740	BPB02610	CITO BALANCE PROFILE EasyFix 10.0 mm 658 x 20.0 x 10.0 mm, GREY / BLUE (unit = 38 strips/25m)
BSA1089073741	BPB02611	CITO BALANCE PROFILE EasyFix 11.0 mm 658 x 20.0 x 11.0 mm, GREY / BLACK (unit = 38 strips/25m)
BSA1089073742	BIA00003	Manual Nicking tool width: 0.3 mm
BSA1089073743	BIA00004	Manual Nicking tool width: 0.4 mm
BSA1089073744	BIA00005	Manual Nicking tool width: 0.5 mm
BSA1089073745	BIA00006	Manual Nicking tool width: 0.6 mm
BSA1089073746	BIA00007	Manual Nicking tool width: 0.7 mm
BSA1089073747	BIA00008	Manual Nicking tool width: 0.8 mm
BSA1089073748	BIA00009	Manual Nicking tool width: 0.9 mm
BSA1089073749	BIA00010	Manual Nicking tool width: 1.0 mm
BSA1089073750	BIA00012	Manual Nicking tool width: 1.2 mm
BSA1089073751	BIA00015	Manual Nicking tool width: 1.5 mm
BSA1089073754	BKA07003	JOGGER COMPOSITE ASSEMBLY 151 SLIDE Body length 61 mm, total length 139 mm incl. screws with cross recessed (unit = 25 pcs.)
BSA1089073755	BKA07004	JOGGER COMPOSITE ASSEMBLY 251 SLIDE Body length 61 mm, total length 235 mm incl. screws with cross recessed (unit = 25 pcs.)
BSA1089073756	BEA00062	Zonal Patching Paper 250 m x 1.100 mm x 0.03 mm
BSA1089073757	BLC06086	Strip rod knife SP, 12mm lower stripping board length: 25 mm, right (unit = 150 pcs.)
BSA1089073758	BLC06081	Strip rod knife SPO, 12mm lower stripping board length: 30 mm, height: 62 mm (unit = 100 pcs.)
BSA1089073759	BLC06082	Strip rod knife SPO, 12mm lower stripping board length: 70 mm, height: 62 mm (unit = 75 pcs.)
BSA1089073760	BLC06083	Strip rod knife SPO, 12mm lower stripping board length: 100 mm, height: 62 mm (unit = 50 pcs.)
BSA1089073761	BLC06084	Strip rod knife SPO, 12mm lower stripping board length: 255 mm, height: 62 mm (unit = 25 pcs.)
BSA1089073762	BLC06085	Strip rod knife SP, 12mm lower stripping board length: 25 mm, left (unit = 150 pcs.)
BSA1089073763	BLC01020	CITO LOCK Screw, YELLOW length: 43 mm (unit = 250 pcs.)
BSA1089073764	BLC01021	CITO LOCK Nut, YELLOW (unit = 250 pcs.)
BSA1089073765	BLC01022	CITO LOCK Screw, BLACK length: 50 mm (unit = 250 pcs.)
BSA1089073766	BLC01023	CITO LOCK Nut, BLACK (unit = 250 pcs.)
BSA1089073767	BLC01036	Centering Screw for CL I, GREY length: 43 mm - SP without nose for Centerline I (unit = 250 pcs.)
BSA1089073768	BLC01037	Nut for Centering Screw CL I, GREY without nose for Centerline I (unit = 300 pcs.)
BSA1089073769	BLC01038	Centering Screw for CL I, RED length: 50 mm - SPO without nose for Centerline I (unit = 250 pcs.)
BSA1089073770	BLC01039	Nut for Centering Screw CL I, RED without nose for Centerline I (unit = 300 pcs.)
BSA1089073771	BQK00001	CITO PROTECTOR 11.6 mm YELLOW (unit = 500 pcs.)
BSA1089073772	BQK00002	CITO PROTECTOR 14.6 mm YELLOW (unit = 500 pcs.)
BSA1089073773	BQK00003	CITO PROTECTOR 17.6 mm YELLOW (unit = 500 pcs.)
BSA1089073774	BHS00002	Positioning Pin Plastic AØ 8 x head Ø 5.5 x 21 mm (unit = 100 pcs.)
BSA1089073775	BHS00003	Positioning Pin Aluminium AØ 8 x head Ø 5.5 x 21 mm (unit = 100 pcs.)
BSA1089073776	BHS00010	Counter Locating Ring AØ 17 mm, IØ 7 mm x 7 mm (unit = 100 pcs.)
BSA1089073777	BJC01063	Grid-Tape MAX 3, 25 x 184 mm, thickness 3 mm (unit = 100 pcs.)
BSA1089073778	BJC01064	Grid-Tape MAX 4, 25 x 184 mm, thickness 4 mm (unit = 75 pcs.)
BSA1089073779	BJC01065	Grid-Tape MAX 5, 25 x 184 mm, thickness 5 mm (unit = 60 pcs.)

Bestell-Nr. BOBST	Bestell-Nr. CITO	Bezeichnung
BSA1089073780	BJC01066	Grid-Tape MAX 6, 25 x 184 mm, thickness 6 mm (unit = 50 pcs.)
BSA1089073781	BFB07024	ADHESIVE RUNNER 3 x 5 x 1.200 mm (unit = 10 pcs.)
BSA1089073782	BFB07025	ADHESIVE RUNNER 3 x 6 x 1.200 mm (unit = 10 pcs.)
BSA1089073783	BFB07026	ADHESIVE RUNNER 3 x 8 x 1.200 mm (unit = 10 pcs.)
BSA1089073786	BKA07001	JOGGER COMPOSITE ASSEMBLY STANDARD SLIDE Body length 61 mm, total length 81 mm incl. screws with cross recessed (unit = 50 pcs.)
BSA1089073787	BKA07002	JOGGER COMPOSITE ASSEMBLY LONG SLIDE Body length 61 mm, total length 103 mm incl. screws with cross recessed (unit = 50 pcs.)
BSA1089073789	BQK00043	SOFT CORNER PROTECTOR 18 mm BLACK (unit = 200 pcs.)
BSA1089073790	BQK00041	SOFT CORNER PROTECTOR 15 mm BLACK (unit = 200 pcs.)
BSA1089073791	BQK00042	SOFT CORNER PROTECTOR 15.8 mm BLACK (unit = 200 pcs.)
BSA1089073792	BIA00020	Manual Nicking tool width: 2.0 mm
BSA1089073793	BJB00004	CITO Special Carbon Paper BLUE 720 mm x 1020 mm (unit = 100 sheets)
BSA1089073794	BKA16501	CITO Jogger 1.65 Flex, 135 x 30 x 8 mm (H x W x D) (unit = 25 pcs.)
BSA1089073796	BLC05101	T-Nut zinc plated, without thread Ø 22 mm, sleeve-Ø 9.9 x 11.5 mm height (unit = 100 pcs.)
BSA1089073797	BLC05103	Knock-in nut with Tap, M3 steel zinc plated, height 5 mm, diameter 13 mm, bore 4.35 mm (unit = 1000 pcs.)
BSA1089073804	BJB00003	CITO Special Carbon Paper BLUE 700 mm x 150 m
BSA1089073806	BQR00003	CITO SHEET RAMP S BLACK 11 mm 0.43" (unit = 200 pcs.)
BSA1089073807	BQR00004	CITO SHEET RAMP M BLACK 21 mm 0.83" (unit = 200 pcs.)
BSA1089073811	BLC06018	CITO Quick Lock Safety Screw (unit = 50 pcs.)
BSA1089073813	BCD00001	CITO Register Pin (unit = 6 pcs.)
BSA1089073814	BLA02005	CITO SECURE PRESSER 2.0, YELLOW with integrated safety strap, incl. screws (unit = 50 pcs.)
BSA1089073817	BKP04001	CITO FLAT TOP PRESSER 57 - BOARD incl. screws, BLACK (unit = 50 pcs.)
BSA1089073818	BKP04002	CITO FLAT TOP PRESSER 57 - SPOT incl. screws, BLACK (unit = 25 pcs.)
BSA1089073819	BKP04003	CITO FLAT TOP PRESSER 57 - BOARD incl. screws, BLACK, 5/8" plywood (unit = 50 pcs.)
BSA1089073820	BKP04004	CITO FLAT TOP PRESSER 57 - SPOT incl. screws, BLACK, 5/8" plywood (unit = 25 pcs.)
BSA1089073821	BKA00050	CITO EasyClick Jogger 85 mm (unit = 50 pcs.)
BSA1089073822	BKA00052	CITO EasyClick Jogger 145 mm (unit = 25 pcs.)
BSA1089073823	BJA00010	CITO Patch Sheet Tape, 19 mm x 66 m, transparent with CITO print (unit = 3 pcs.)
BSA1089073832	BLC06020	Countersunk screw set SPO - top mounting for clamping jaws BLC06019 100 screws M6x50 HS4 and 100 nuts (unit = 1 set)
BSA1089073833	BLC06021	Cylinder head screw set SPO - bottom mounting for clamping jaws BLC06019 screws M6x50 HS5 (unit = 100 pcs.)
BSA1089073840	BLC06005	SP clamping jaws, YELLOW, plastic H 30 x L 70 x W 9,5 mm (unit = 250 pcs.)
BSA1089073844	BLB00051	CITO Blanking Foam MASTERCUT 1.65 ø70 mm, height 40 mm, self-adhesive (unit = 30 pcs.)
BSA1089073845	BLB00050	CITO Blanking Foam MASTERCUT 165 ø70 mm, height 55 mm, self-adhesive (unit = 30 pcs.)
BSA1089073845	BMA00005	CITOSOL Cleaning Set
BSA1089073846	BLC00016	Centerline reinforcements YELLOW for 12.0 mm plywood height, screws included (unit = 100 sets)
BSA1089073847	BLC00017	Centerline reinforcements YELLOW for 15.0 mm plywood height, screws included (unit = 100 sets)
BSA1089073848	BLC00019	Centerline reinforcements YELLOW for 18.0 mm plywood height, screws included (unit = 100 sets)
BSA1999002300	BHS00013	PERTINAX PIN REMOVAL TOOL
BSA1999844501	BLA03001	CITO SHEET LIFT, YELLOW (unit = 1.000 pcs.)
BSA1999844502	BLA03004	CITO SHEET LIFT 3D, GREEN (unit = 1000 pcs.)
BSA1999844514	BLA01002	CITO CRAFT STRIP M, SILVER (unit = 250 pcs.)
BSA1999844515	BLA01003	CITO CRAFT STRIP L, SILVER (unit = 250 pcs.)
BSA1999844526	BKP00001	CITO SNAP PRESSER SPOT incl. spare part set of rings (unit = 50 pcs.)
BSA1999844527	BKP00002	CITO SNAP PRESSER RAIL for T-Rail incl. STOPPER + spare part set of rings (unit = 50 pcs.)
BSA1999844530	BKA00040	CITO SLIM JOGGER 7 mm 0.28" with washer (unit = 25 pcs.)
BSA1999844567	BQF00001	CITO LOCK FIX DOWNHOLDER with nut 50 mm 1.97" (unit = 4 pcs.)
BSA1999844568	BQF00003	CITO LOCK FIX DOWNHOLDER with nut 33 mm 1.3" (unit = 4 pcs.)
BSA1999844677	BLA05003	CITO DYN SEPARATOR S, SILVER Length 9 mm 0.35" (unit = 150 pcs.)
BSA1999844678	BLA05004	CITO DYN SEPARATOR M, SILVER Length 20 mm 0.79" (unit = 150 pcs.)
BSA1999844679	BLA05005	CITO DYN SEPARATOR L, SILVER Length 55 mm 2.17" (unit = 150 pcs.)
BSA1999844880	BLA01004	CITO CASTLE STRIP, SILVER (unit = 200 pcs.)
BSA1999845072	BLA01001	CITO CRAFT STRIP S, SILVER (unit = 250 pcs.)
BSA1999845078	BLA04004	CITO BOX RAMP H, YELLOW Function width 21.0 mm 0.83" self-adhesive, for subsequent use at die cutter (unit = 250 pcs.)
BSA1999845079	BLA04003	CITO BOX RAMP L, YELLOW Function width 21.0 mm 0.83" (unit = 250 pcs.)
BSA1999845080	BLA04002	CITO BOX RAMP M, YELLOW Function width 7.0 mm 0.28" (unit = 500 pcs.)
BSA1999845081	BLA04001	CITO BOX RAMP S, YELLOW Function width 6.0 mm 0.24" (unit = 500 pcs.)
BSA1999845082	BQF00004	CITO LOCK FIX NUT, YELLOW 33 mm 1.3" (unit = 250 pcs.)

Bestell-Nr. BOBST	Bestell-Nr. CITO	Bezeichnung
BSA1999845083	BQF00002	CITO LOCK FIX NUT, YELLOW 50 mm 1.97" (unit = 250 pcs.)
BSA1999845084	BLC02001	REGISTER BLOCK, YELLOW, for Quicklocksystem (unit = 250 pcs.)
BSA1999845085	BLA05002	CITO SEP KNIFE L, SILVER Length 40 mm 1.58" (unit = 300 pcs.)
BSA1999845086	BLA05001	CITO SEP KNIFE S, SILVER Length 20 mm 0.79" (unit = 500 pcs.)
BSA1999845088	BLA03005	CITO SHEET LIFT 3D ADD, YELLOW self-locking clamping ring for SHEET LIFT 3D (unit = 500 pcs.)
BSA1999845089	BLA02002	CITO SHEET PRESSER M, BLACK 40 x 38 mm 1.58 x 1.50" tear-resistant spring element, incl. screws (unit = 100 pcs.)
BSA1999845090	BLA02001	CITO SHEET PRESSER S, BLACK 30 x 38 mm 1.18 x 1.50" tear-resistant spring element, incl. screws (unit = 100 pcs.)
BSA1999845091	BLC06006	CLAMP BLOCK SP, YELLOW 89 x 15 x 33 mm (LxWxH) incl. thread M6 (unit = 200 pcs.)
BSA1999845092	BLA03003	CITO SHEET LIFT 3D, YELLOW (unit = 1.000 pcs.)
BSA1999845119	BLC04001	CITO LOWER STRIPPING PINS stainless steel, Body Ø 8 mm, Pin Ø 2.5 mm (unit = 50 pcs.)
BSA1999845120	BLC04002	CITO LOWER STRIPPING PINS stainless steel, Body Ø 8 mm, Pin Ø 4.0 mm (unit = 50 pcs.)
BSA816005020	BFB07009	SCREW - STANDARD SHCS M5 x 20 mm (unit = 50 pcs.)
SAM0475P04202	BSP50103	CITO Polytop 15 SAND 658 x 20 x 12 mm (unit = 1 sheet = 18 strips)
SAM0475P04203	BSP50104	CITO Polytop 15 SAND 658 x 20 x 15 mm (unit = 1 sheet = 18 strips)
SAM0475P04204	BCP50102	CITO Polytop 15 SAND 40 x 20 x 12 mm (unit = 1 sheet = 288 cubes)
SAM0475P04205	BCP50103	CITO Polytop 15 SAND 40 x 20 x 15 mm (unit = 1 sheet = 288 cubes)
SAM0475P04206	BPP00633	CITO Polytop 40 ORANGE 658 x 380 x 17 mm
SAM0475P04207	BPP00635	CITO Polytop 40 ORANGE 658 x 380 x 18 mm
SAM0475P04208	BCP00301	CITO Polytop 25 RED 40 x 20 x 16 mm (unit = 1 sheet = 288 cubes)
SAM0475P04209	BPP00123	CITO Polytop 15 SAND 658 x 380 x 12 mm
SAM0475P04210	BPP00129	CITO Polytop 15 SAND 658 x 380 x 15 mm
SAM0475P04211	BPP00331	CITO Polytop 25 RED 658 x 380 x 16 mm
SAM0475P04212	BPP00652	CITO Polytop 40 ORANGE 658 x 380 x 17 mm, radius 7.5 mm, depth 3 mm, distance 14.5 mm
SAM8975P03231	BPB00143	CITO Cushion Crease, 70 Shore A, 17 x 7.0 mm, GREEN (unit = 1 reel = 50 m)
SAM8975P03236	BPB00144	CITO Cushion Crease, 70 Shore A, 18 x 8.0 mm, BLUE (unit = 1 reel = 50 m)
SAM8975P03248	BPB00151	CITO Cushion Crease, 70 Shore A, 18.5 x 8.5 mm, PURPLE (unit = 1 reel = 50 m)
SAM8975P03249	BPB00145	CITO Cushion Crease, 70 Shore A, 20 x 9.0 mm, ORANGE (unit = 1 reel = 50 m)

Glossar

Bestell-Nr. CITO	Bestell-Nr. BOBST	Bezeichnung
BCD00001	BSA1089073813	CITO Register Pin (unit = 6 pcs.)
BCP00301	SAM0475P04208	CITO Polytop 25 RED 40 x 20 x 16 mm (unit = 1 sheet = 288 cubes)
BCP50102	SAM0475P04204	CITO Polytop 15 SAND 40 x 20 x 12 mm (unit = 1 sheet = 288 cubes)
BCP50103	SAM0475P04205	CITO Polytop 15 SAND 40 x 20 x 15 mm (unit = 1 sheet = 288 cubes)
BEA00062	BSA1089073756	Zonal Patching Paper 250 m x 1.100 mm x 0.03 mm
BFA01001	BSA1089008700	FRAME KIT SP-102-CER / SP-103-ER
BFA01002	BSA1089009300	FRAME KIT SP-104-ER
BFA01003	BSA1089009200	FRAME KIT SP-106-PER / LER
BFA01004	BSA1089009100	FRAME KIT SP-130-ER
BFA01005	BSA1089009000	FRAME KIT SP-142-ER
BFA01006	BSA1089008900	FRAME KIT SP-142-CER
BFA01007	BSA1089018300	FRAME KIT SP-145-PER
BFA01008	BSA1089008800	FRAME KIT SP-162-CER
BFA01009	BSA1089018800	FRAME KIT SP-1600-ER
BFA02001	BSA1089019100	FLAT TOP TOOL KIT SP-102-CER / SP-103-E
BFA02002	BSA1089016400	FLAT TOP TOOL KIT SP-104-ER
BFA02003	BSA1089016500	FLAT TOP TOOL KIT SP-106-PER / LER
BFA02004	BSA1089019200	FLAT TOP TOOL KIT SP-130-ER
BFA02005	BSA1089019300	FLAT TOP TOOL KIT SP-142-ER
BFA02006	BSA1089019400	FLAT TOP TOOL KIT SP-142-CER
BFA02007	BSA1089016600	FLAT TOP TOOL KIT SP-145-PER
BFA02008	BSA1089016700	FLAT TOP TOOL KIT SP-162-CER
BFA03001	BSA1089015000	UNIVERSAL TOOL KIT SP-102-CER / SP-103-ER
BFA03002	BSA1089015100	UNIVERSAL TOOL KIT SP-104-ER
BFA03003	BSA1089015200	UNIVERSAL TOOL KIT SP-106-PER / LER
BFA03004	BSA1089015300	UNIVERSAL TOOL KIT SP-130-ER
BFA03005	BSA1089015400	UNIVERSAL TOOL KIT SP-142-ER / SP-1420-ER
BFA03006	BSA1089015500	UNIVERSAL TOOL KIT SP-142-CER
BFA03007	BSA1089015700	UNIVERSAL TOOL KIT SP-145-PER
BFA03008	BSA1089015600	UNIVERSAL TOOL KIT SP-162-PER
BFA04001	BSA1089037200	QUICK SET FRAME KIT SP-102-CER / SP-103-ER
BFA04002	BSA1089037300	QUICK SET FRAME KIT SP-104-ER
BFA04003	BSA1089037400	QUICK SET FRAME KIT BOBST SP-106-PER / LER ETERNA 1060 Elite ER
BFA04004	BSA1089037500	QUICK SET FRAME KIT SP-130-ER
BFA04005	BSA1089037600	QUICK SET FRAME KIT SP-142-ER
BFA04006	BSA1089037700	QUICK SET FRAME KIT SP-142-CER
BFA04007	BSA1089037800	QUICK SET FRAME KIT SP-145-PER
BFA05001	BSA1089032400	RECEIVER SYSTEM FRAME KIT SP-102-CER / SP-103-ER
BFA05002	BSA1089032500	RECEIVER SYSTEM FRAME KIT SP-104-ER
BFA05003	BSA1089032600	RECEIVER SYSTEM FRAME KIT SP-106-PER / LER
BFA05004	BSA1089032700	RECEIVER SYSTEM FRAME KIT SP-130-ER
BFA05005	BSA1089032800	RECEIVER SYSTEM FRAME KIT SP-142-ER
BFA05006	BSA1089032900	RECEIVER SYSTEM FRAME KIT SP-142-CER
BFA05007	BSA1089033000	RECEIVER SYSTEM FRAME KIT SP-145-PER
BFA05008	BSA1089033100	RECEIVER SYSTEM FRAME KIT SP-162-CER
BFA05009	BSA1089033200	RECEIVER SYSTEM FRAME KIT SP-1600-ER
BFA06001	BSA1089034400	RECEIVER SYSTEM FRAME KIT SP-102-CER / SP-103-ER
BFA06002	BSA1089034500	RECEIVER SYSTEM FRAME KIT SP-104-ER
BFA06003	BSA1089034600	RECEIVER SYSTEM FRAME KIT SP-106-PER / LER
BFA06004	BSA1089034700	RECEIVER SYSTEM Rail KIT SP-130-ER
BFA06005	BSA1089034800	RECEIVER SYSTEM Rail KIT SP-142-ER
BFA06006	BSA1089034900	RECEIVER SYSTEM Rail KIT SP-142-CER
BFA06007	BSA1089035000	RECEIVER SYSTEM Rail KIT SP-145-PER
BFA06008	BSA1089035100	RECEIVER SYSTEM Rail KIT SP-162-CER
BFA06009	BSA1089035200	RECEIVER SYSTEM Rail KIT SP-1600-ER
BFA07001	BSA1089073700	INSERT FRAME KIT SP-102-CER / 103
BFA07002	BSA1089073701	INSERT FRAME KIT SP-104-ER
BFA07003	BSA1089073702	INSERT FRAME KIT SP-106-PER

Bestell-Nr. CITO	Bestell-Nr. BOBST	Bezeichnung
BFA07004	BSA1089073703	INSERT FRAME KIT SP-130-ER
BFA07005	BSA1089073704	INSERT FRAME KIT SP-142-ER
BFA07006	BSA1089073705	INSERT FRAME KIT SP-142-CER
BFA07007	BSA1089073706	INSERT FRAME KIT SP-145-PER
BFA07008	BSA1089073707	INSERT FRAME KIT SP-162-CER
BFA07009	BSA1089073708	INSERT FRAME KIT SP-1600-ER
BFB01001	BSA1089009400	FRAME RAIL FRONT SP 102/103
BFB01002	BSA1089009800	FRAME RAIL FRONT SP 104
BFB01003	BSA1089010000	FRAME RAIL FRONT SP 106
BFB01004	BSA1089010400	FRAME RAIL FRONT SP 130
BFB01005	BSA1089010800	FRAME RAIL FRONT SP 142-ER/CER
BFB01006	BSA1089018400	FRAME RAIL FRONT SP 145
BFB01007	BSA1089011200	FRAME RAIL FRONT SP 162
BFB01008	BSA1089024600	FRAME RAIL FRONT SP 1600-ER
BFB01009	BSA1089009500	FRAME RAIL REAR SP 102/103
BFB01010	BSA1089009900	FRAME RAIL REAR SP 104
BFB01011	BSA1089010100	FRAME RAIL REAR SP 106
BFB01012	BSA1089010500	FRAME RAIL REAR SP 130
BFB01013	BSA1089011700	FRAME RAIL REAR SP 142-ER
BFB01014	BSA1089010900	FRAME RAIL REAR SP 142-CER
BFB01015	BSA1089018500	FRAME RAIL REAR SP 145
BFB01016	BSA1089011300	FRAME RAIL REAR SP 162
BFB01017	BSA1089024700	FRAME RAIL REAR SP 1600-ER
BFB01018	BSA1089009600	FRAME RAIL SIDE-LEFT SP 102/103/104
BFB01019	BSA1089010200	FRAME RAIL SIDE-LEFT SP 106
BFB01020	BSA1089010600	FRAME RAIL SIDE-LEFT SP 130
BFB01021	BSA1089011800	FRAME RAIL SIDE-LEFT SP 142-ER
BFB01022	BSA1089011000	FRAME RAIL SIDE-LEFT SP 142-CER
BFB01023	BSA1089018600	FRAME RAIL SIDE-LEFT SP 145
BFB01024	BSA1089011400	FRAME RAIL SIDE-LEFT SP 162
BFB01025	BSA1089024800	FRAME RAIL SIDE-LEFT SP 1600-ER
BFB01026	BSA1089009700	FRAME RAIL SIDE-RIGHT SP 102/103/104
BFB01027	BSA1089010300	FRAME RAIL SIDE-RIGHT SP 106
BFB01028	BSA1089010700	FRAME RAIL SIDE-RIGHT SP 130
BFB01029	BSA1089011900	FRAME RAIL SIDE-RIGHT SP 142-ER
BFB01030	BSA1089011100	FRAME RAIL SIDE-RIGHT SP 142-CER
BFB01031	BSA1089018700	FRAME RAIL SIDE-RIGHT SP 145
BFB01032	BSA1089011500	FRAME RAIL SIDE-RIGHT SP 162
BFB01033	BSA1089024900	FRAME RAIL SIDE-RIGHT SP 1600-ER
BFB02001	BSA1089012300	FLAT TOP TOOL SUPPORT RAIL SP 102/103/104
BFB02002	BSA1089016800	FLAT TOP TOOL SUPPORT RAIL SP 106
BFB02003	BSA1089012400	FLAT TOP TOOL SUPPORT RAIL SP 130
BFB02004	BSA1089012500	FLAT TOP TOOL SUPPORT RAIL SP 142-CER
BFB02005	BSA1089012600	FLAT TOP TOOL SUPPORT RAIL SP 142-ER
BFB02006	BSA1089018200	FLAT TOP TOOL SUPPORT RAIL SP 145
BFB02007	BSA1089012700	FLAT TOP TOOL SUPPORT RAIL SP 162
BFB02008	BSA1089020800	FLAT TOP TOOL SUPPORT RAIL 2.740 mm
BFB02009	BSA1089020900	FLAT TOP TOOL SUPPORT RAIL BENDABLE 2.740 mm
BFB02101	BSA1089004300	SUPPORT RAIL END (unit = 5 pcs.)
BFB02102	BSA1089002300	PIN INSERTION GUIDE TOOL
BFB02103	BSA1089005900	HARDENED PIN Ø 3.5 × 28 mm (unit = 50 pcs.)
BFB02104	BSA1089023900	SPRING CLIP for SCREWLESS SUPPORT RAIL (unit = 25 pcs.)
BFB04001	BSA1089035900	QUICK SET FRAME RAIL FRONT SP 102/103
BFB04002	BSA1089036000	QUICK SET FRAME RAIL FRONT SP 104
BFB04003	BSA1089036100	QUICK SET FRAME RAIL FRONT SP 106
BFB04004	BSA1089036200	QUICK SET FRAME RAIL FRONT SP 130
BFB04005	BSA1089036300	QUICK SET FRAME RAIL FRONT SP 142-ER/CER
BFB04006	BSA1089036400	QUICK SET FRAME RAIL FRONT SP 145
BFB04007	BSA1089036500	QUICK SET FRAME RAIL REAR SP 102/103
BFB04008	BSA1089036600	QUICK SET FRAME RAIL REAR SP 104
BFB04009	BSA1089036700	QUICK SET FRAME RAIL REAR SP 106

Bestell-Nr. CITO	Bestell-Nr. BOBST	Bezeichnung
BFB04010	BSA1089036800	QUICK SET FRAME RAIL REAR SP 130
BFB04011	BSA1089036900	QUICK SET FRAME RAIL REAR SP 142-ER/CER
BFB04012	BSA1089037000	QUICK SET FRAME RAIL REAR SP 145
BFB04101	BSA1089035800	QUICK SET REAR CORNER BRACKET - LEFT (unit = 5 pcs.)
BFB04102	BSA1089035700	QUICK SET REAR CORNER BRACKET - RIGHT (unit = 5 pcs.)
BFB04103	BSA1089037900	QUICK SET GRID SUPPORT (unit = 5 pcs.)
BFB04104	BSA1089038900	QUICK SET BUSHING KIT (unit = 5 pcs.)
BFB04105	BSA1089005600	DOVETAIL NUT CORNER - BRACKET (unit = 50 pcs.)
BFB04106	BSA1089005800	DOVETAIL NUT - ACCESSORY (unit = 50 pcs.)
BFB04107	BSA1089006100	CENTERLINE BRACKET - BOTTOM MOUNT (unit = 10 pcs.)
BFB04109	BSA1089004900	SCREW - SPECIAL LOW HEAD M5 x 20 (unit = 50 pcs.)
BFB04110	BSA1089005000	SCREW - SPECIAL LOW HEAD SHCS M5 x 24 mm (unit = 50 pcs.)
BFB04111	BSA1089005200	SCREW - SHCS M5 x 16 mm (unit = 50 pcs.)
BFB04113	BSA1089038500	QUICK SET CLIP (unit = 20 pcs.)
BFB04114	BSA1089003800	QUICK SET CORNER BRACKET - LEFT (unit = 5 pcs.)
BFB04115	BSA1089003900	QUICK SET CORNER BRACKET - RIGHT (unit = 5 pcs.)
BFB04116	BSA1089035600	GRID MOUNTING BRACKET (unit = 50 pcs.)
BFB07001	BSA1089005500	SCREW - FLAT SHCS - M3 x 8 mm (unit = 50 pcs.)
BFB07002	BSA1089016000	SCREW - FLAT SHCS - M3 x 25 mm (unit = 50 pcs.)
BFB07003	BSA1089016100	SCREW - FLAT SHCS - M4 x 25 mm (unit = 50 pcs.)
BFB07004	BSA1089005400	SCREW - LOW HEAD SHCS M5 x 6 mm (unit = 50 pcs.)
BFB07005	BSA1089038700	SCREW - LOW HEAD SHCS M5 x 16 mm (unit = 50 pcs.)
BFB07006	BSA1089004800	SCREW - SPECIAL LOW HEAD SHCS M5 x 8 mm (unit = 50 pcs.)
BFB07007	BSA1089038800	SCREW - SPECIAL LOW HEAD SHCS M5 x 16 mm (unit = 50 pcs.)
BFB07008	BSA1089015900	SCREW - STANDARD SHCS M5 x 10 mm (unit = 50 pcs.)
BFB07009	BSA16005020	SCREW - STANDARD SHCS M5 x 20 mm (unit = 50 pcs.)
BFB07010	BSA1089005100	SCREW - BUTTON SHCS M6 x 12 mm (unit = 50 pcs.)
BFB07011	BSA1089004400	QUICK LOCK-LOWER LEFT (unit = 5 pcs.)
BFB07012	BSA1089004500	QUICK LOCK-LOWER RIGHT (unit = 5 pcs.)
BFB07013	BSA1089008600	QUICK LOCK KIT
BFB07014	BSA1089006000	BRACKET-CENTERLINE - FRONT MOUNT (unit = 10 pcs.)
BFB07015	BSA1089024000	OVERCLAMP (unit = 2 pcs.)
BFB07016	BSA1089024100	STOP BRACKET PER (unit = 10 pcs.)
BFB07017	BSA1089025300	STOP BRACKET KIT PER / ER (unit = 5 pcs.)
BFB07018	BSA1089022600	GRIPPER FINGER SUPPORT (unit = 2 pcs.)
BFB07019	BSA1089020700	MOUNTING BRACKET SP 142-ER (unit = 2 pcs.)
BFB07020	BSA1089022500	MOUNTING BRACKET KIT SP-142-ER
BFB07021	BSA1089025000	OVERCLAMP LEFT SP 142-ER (unit = 5 pcs.)
BFB07022	BSA1089025100	OVERCLAMP RIGHT SP 142-ER (unit = 5 pcs.)
BFB07023	BSA1089022100	OVERCLAMP SET SP-142-ER
BFB07024	BSA1089073781	ADHESIVE RUNNER 3 x 5 x 1.200 mm (unit = 10 pcs.)
BFB07025	BSA1089073782	ADHESIVE RUNNER 3 x 6 x 1.200 mm (unit = 10 pcs.)
BFB07026	BSA1089073783	ADHESIVE RUNNER 3 x 8 x 1.200 mm (unit = 10 pcs.)
BFB07027	BSA1089071900	INSERT TOOL MOUNTING BRACKET - GRID (unit = 5 pcs.)
BFB07028	BSA1089072000	INSERT TOOL MOUNTING BRACKET - WOOD (unit = 5 pcs.)
BFB07029	BSA1089072100	INSERT TOOL MOUNTING BRACKET - RAIL (unit = 5 pcs.)
BFB07111	BSA1089032000	LOWER BOARD SUPPORT BODY (unit = 10 pcs.)
BFB07112	BSA1089032100	LOWER BOARD SUPPORT ASSEMBLY (unit = 10 pcs.)
BFB07113	BSA1089004000	PARALLEL CLAMP (unit = 25 pcs.)
BFB08001	BSA1089024300	COUNTERSINK CUTTER - 3 mm
BFB08002	BSA1089002200	COUNTERSINK CUTTER - 4 mm
BFB08003	BSA1089002100	COUNTERBORE CUTTER - 5 mm
BFB08004	BSA1089002400	ADJUSTABLE COUNTERBORE/COUNTERSINK KIT: 1pc. - Adjustable Countersink / Counterbore housing, 1pc. - BFB08003 - COUNTERBORE CUTTER - 5 mm, 1pc. - BFB08002 - COUNTERSINK CUTTER - 4 mm, 1pc. - BFB08001 - COUNTERSINK CUTTER - 3 mm
BFB08005	BSA1070003300	3 mm T-HANDLE WRENCH
BFB08006	BSA1089031300	RECEIVER SYSTEM FRAME CLAMP (unit = 2 pcs.)
BGM04002	BSA1089003000	GRID CLAMP LOCK - 2 mm (unit = 10 pcs.)
BGM04003	BSA1089003100	GRID CLAMP LOCK - 3 mm (unit = 10 pcs.)
BGM04004	BSA1089022200	GRID CLAMP LOCK - 4 mm (unit = 10 pcs.)
BGM04005	BSA1089003200	GRID CLAMP LOCK - 5 mm (unit = 10 pcs.)

Bestell-Nr. CITO	Bestell-Nr. BOBST	Bezeichnung
BGM04006	BSA1089003300	GRID CLAMP LOCK - 6 mm (unit = 10 pcs.)
BGM04010	BSA1089004100	GRID CLAMP FRONT/REAR - REUSABLE (unit = 10 pcs.)
BGM04011	BSA1089004600	GRID CLAMP FRONT/REAR - DEDICATED WELDABLE (unit = 25 pcs.)
BGM04012	BSA1089004700	GRID CLAMP SIDE - DEDICATED WELDABLE (unit = 25 pcs.)
BGM04013	BSA1089004200	GRID CLAMP SIDE - REUSABLE (unit = 10 pcs.)
BGM11621	BSA1089073723	GRID MATERIAL 16 mm x 2 mm x 2.375 mm
BGM11631	BSA1089073720	GRID MATERIAL 16 mm x 3 mm x 2.375 mm
BGM11641	BSA1089073724	GRID MATERIAL 16 mm x 4 mm x 2.375 mm
BGM11851	BSA1089073721	GRID MATERIAL 18 mm x 5 mm x 2.375 mm
BGM12221	BSA1089073727	GRID MATERIAL 22 mm x 2 mm x 2.375 mm
BGM12231	BSA1089073726	GRID MATERIAL 22 mm x 3 mm x 2.375 mm
BGM12241	BSA1089073725	GRID MATERIAL 22 mm x 4 mm x 2.375 mm
BGM12251	BSA1089073719	GRID MATERIAL 22 mm x 5 mm x 2.375 mm
BGM12261	BSA1089073722	GRID MATERIAL 22 mm x 6 mm x 2.375 mm
BGM22251	BSA1089073728	KNIFE EDGE GRID MATERIAL 22 mm x 5 mm x 2.375 mm
BGM30001	BSA1089020000	SINGLE KNIFE GRID BAR BOBST SP-102/103 22 mm x 5 mm x 722 mm
BGM30002	BSA1089014300	SINGLE KNIFE GRID BAR BOBST SP-104-ER 22 mm x 5 mm x 742 mm
BGM30003	BSA1089017500	SINGLE KNIFE GRID BAR BOBST Sprintera 106-PER 22 mm x 5 mm x 762 mm
BGM30004	BSA1089020300	SINGLE KNIFE GRID BAR BOBST SP-130-ER 22 mm x 5 mm x 922 mm
BGM30005	BSA1089020600	SINGLE KNIFE GRID BAR BOBST SP-142-CER 22 mm x 5 mm x 1.022 mm
BGM30006	BSA1089017800	SINGLE KNIFE GRID BAR BOBST SP-145-PER 22 mm x 5 mm x 1.052 mm
BGM30007	BSA1089018100	SINGLE KNIFE GRID BAR BOBST SP-162-CER 22 mm x 5 mm x 1.122 mm
BHS00002	BSA1089073774	Positioning Pin Plastic AØ 8 x head Ø 5.5 x 21 mm (unit = 100 pcs.)
BHS00003	BSA1089073775	Positioning Pin Aluminium AØ 8 x head Ø 5.5 x 21 mm (unit = 100 pcs.)
BHS00010	BSA1089073776	Counter Locating Ring AØ 17 mm, IØ 7 mm x 7 mm (unit = 100 pcs.)
BHS00013	BSA1999002300	PERTINAX PIN REMOVAL TOOL
BIA00003	BSA1089073742	Manual Nicking tool width: 0.3 mm
BIA00004	BSA1089073743	Manual Nicking tool width: 0.4 mm
BIA00005	BSA1089073744	Manual Nicking tool width: 0.5 mm
BIA00006	BSA1089073745	Manual Nicking tool width: 0.6 mm
BIA00007	BSA1089073746	Manual Nicking tool width: 0.7 mm
BIA00008	BSA1089073747	Manual Nicking tool width: 0.8 mm
BIA00009	BSA1089073748	Manual Nicking tool width: 0.9 mm
BIA00010	BSA1089073749	Manual Nicking tool width: 1.0 mm
BIA00012	BSA1089073750	Manual Nicking tool width: 1.2 mm
BIA00015	BSA1089073751	Manual Nicking tool width: 1.5 mm
BIA00020	BSA1089073792	Manual Nicking tool width: 2.0 mm
BJA00003	BSA1086103000	Makeready Sheets - Calibrated Paper YELLOW 1030 x 720 x 0.1 mm (unit = 125 sheets)
BJA00006	BSA1086103300	Makeready Sheets - Calibrated Paper YELLOW 1440 x 1110 x 0.1 mm (unit = 125 sheets)
BJA00010	BSA1089073823	CITO Patch Sheet Tape, 19 mm x 66 m, transparent with CITO print (unit = 3 pcs.)
BJB00003	BSA1089073804	CITO Special Carbon Paper BLUE 700 mm x 150 m
BJB00004	BSA1089073793	CITO Special Carbon Paper BLUE 720 mm x 1020 mm (unit = 100 sheets)
BJC01050	BSA1089043500	Grid-Tape - 25.0 mm width (unit = 200 pcs.)
BJC01063	BSA1089073777	Grid-Tape MAX 3, 25 x 184 mm, thickness 3 mm (unit = 100 pcs.)
BJC01064	BSA1089073778	Grid-Tape MAX 4, 25 x 184 mm, thickness 4 mm (unit = 75 pcs.)
BJC01065	BSA1089073779	Grid-Tape MAX 5, 25 x 184 mm, thickness 5 mm (unit = 60 pcs.)
BJC01066	BSA1089073780	Grid-Tape MAX 6, 25 x 184 mm, thickness 6 mm (unit = 50 pcs.)
BKA00040	BSA1999844530	CITO SLIM JOGGER 7 mm 0.28" with washer (unit = 25 pcs.)
BKA00050	BSA1089073821	CITO EasyClick Jogger 85 mm (unit = 50 pcs.)
BKA00052	BSA1089073822	CITO EasyClick Jogger 145 mm (unit = 25 pcs.)
BKA00100	BSA1089007700	JOGGER - FRONT/REAR - GRID TOOL (unit = 25 pcs.)
BKA00101	BSA1089007800	JOGGER - SIDE - GRID TOOL (unit = 25 pcs.)
BKA00102	BSA1089008400	JOGGER - REAR WITH HAT - GRID TOOL (unit = 25 pcs.)
BKA00103	BSA1089022700	JOGGER - FRONT/REAR - GRID TOOL 151 mm slide (unit = 25 pcs.)
BKA00104	BSA1089022800	JOGGER - SIDE - GRID TOOL 151 mm slide (unit = 25 pcs.)
BKA00105	BSA1089022900	JOGGER - REAR WITH HAT - GRID TOOL 151 mm slide (unit = 25 pcs.)
BKA00106	BSA1089023300	JOGGER - FRONT/REAR - GRID TOOL 251 mm slide (unit = 25 pcs.)
BKA00107	BSA1089023400	JOGGER - SIDE - GRID TOOL 251 mm slide (unit = 25 pcs.)
BKA00108	BSA1089023500	JOGGER - REAR WITH HAT - GRID TOOL 251 mm slide (unit = 25 pcs.)
BKA00201	BSA1089007900	JOGGER - FRONT/REAR - UNIVERSAL (unit = 25 pcs.)
BKA00202	BSA1089008500	JOGGER - SIDE - UNIVERSAL (unit = 25 pcs.)

Bestell-Nr. CITO	Bestell-Nr. BOBST	Bezeichnung
BKA00203	BSA1089023000	JOGGER - FRONT/REAR - UNIVERSAL 151 mm slide (unit = 25 pcs.)
BKA00204	BSA1089023100	JOGGER - SIDE - UNIVERSAL 151 mm slide (unit = 25 pcs.)
BKA00205	BSA1089023600	JOGGER - FRONT/REAR - UNIVERSAL 251 mm slide (unit = 25 pcs.)
BKA00206	BSA1089023700	JOGGER - SIDE - UNIVERSAL 251 mm slide (unit = 25 pcs.)
BKA00207	BSA1089008000	JOGGER - 7/16" DROP GUIDE W/SLIDE - UNIVERSAL (unit = 25 pcs.)
BKA00208	BSA1089023200	JOGGER - 7/16" DROP GUIDE W/SLIDE UNIVERSAL - 151 mm slide (unit = 25 pcs.)
BKA00209	BSA1089023800	JOGGER - 7/16" DROP GUIDE W/SLIDE UNIVERSAL 251 mm slide (unit = 25 pcs.)
BKA00210	BSA1089039000	DROP GUIDE JOGGER V2 STANDARD SLIDE (unit = 25 pcs.)
BKA00211	BSA1089008100	JOGGER - 1/4" DROP GUIDE SOLID - UNIVERSAL (unit = 25 pcs.)
BKA00212	BSA1089008200	JOGGER - 3/8" DROP GUIDE SOLID - UNIVERSAL (unit = 25 pcs.)
BKA00213	BSA1089008300	JOGGER - 5/16" DROP GUIDE SOLID - UNIVERSAL (unit = 25 pcs.)
BKA00301	BSA1089038000	JOGGER - FRONT/REAR - UNIVERSAL 44 mm (unit = 25 pcs.)
BKA00302	BSA1089038100	JOGGER - SIDE - UNIVERSAL 44 mm (unit = 25 pcs.)
BKA00303	BSA1089038200	JOGGER - DROP GUIDE - UNIVERSAL 44 mm (unit = 25 pcs.)
BKA00304	BSA1089038600	DROP GUIDE JOGGER V2 44 mm (unit = 25 pcs.)
BKA00305	BSA1089038300	JOGGER - REAR WITH HAT - GRID TOOL 44 mm (unit = 25 pcs.)
BKA00306	BSA1089038400	JOGGER - SIDE - GRID TOOL 44 mm (unit = 25 pcs.)
BKA00401	BSA1089006500	GRID TOOL JOGGER BODY - FRONT/REAR (unit = 25 pcs.)
BKA00402	BSA1089006600	GRID TOOL JOGGER BODY - SIDE (unit = 25 pcs.)
BKA00403	BSA1089006800	UNIVERSAL JOGGER BODY - 7/16" DROP GUIDE (unit = 25 pcs.)
BKA00404	BSA1089006700	UNIVERSAL JOGGER BODY - FRONT/REAR (unit = 25 pcs.)
BKA00405	BSA1089007100	UNIVERSAL JOGGER BODY - SIDE (unit = 25 pcs.)
BKA00501	BSA1089021500	SIDE JOGGER NARROW FLAT TOP MOUNTING RAIL (unit = 25 pcs.)
BKA00502	BSA1089025200	PIN JOGGER 8.0 x 3.0 mm (unit = 25 pcs.)
BKA00604	BSA1089014900	SLIDE - 151 FRONT/REAR - GRID TOOL JOGGER / SINGLE KNIFE JOGGER (unit = 25 pcs.)
BKA07001	BSA1089073786	JOGGER COMPOSITE ASSEMBLY STANDARD SLIDE Body length 61 mm, total length 81 mm incl. screws with cross recessed (unit = 50 pcs.)
BKA07002	BSA1089073787	JOGGER COMPOSITE ASSEMBLY LONG SLIDE Body length 61 mm, total length 103 mm incl. screws with cross recessed (unit = 50 pcs.)
BKA07003	BSA1089073754	JOGGER COMPOSITE ASSEMBLY 151 SLIDE Body length 61 mm, total length 139 mm incl. screws with cross recessed (unit = 25 pcs.)
BKA07004	BSA1089073755	JOGGER COMPOSITE ASSEMBLY 251 SLIDE Body length 61 mm, total length 235 mm incl. screws with cross recessed (unit = 25 pcs.)
BKA08001	BSA1089072400	JOGGER UNIVERSAL - 10mm DROP GUIDE W/SLIDE (unit = 10 pcs.)
BKA08002	BSA1089072500	JOGGER UNIVERSAL - 10 mm DROP GUIDE LONG SLIDE (unit = 10 pcs.)
BKA08003	BSA1089072600	JOGGER UNIVERSAL - 10 mm DROP GUIDE NARROW SLIDE (unit = 10 pcs.)
BKA16501	BSA1089073794	CITO Jogger 1.65 Flex, 135 x 30 x 8 mm (H x W x D) (unit = 25 pcs.)
BKA16502	BSA0792764600	Jogger Support for CITO Jogger 1.65 Flex 48 x 30 x 11 mm Tap M5, without screws (unit = 25 pcs.)
BKA16503	BSA0792745600	Stick Stopper for CITO Jogger 1.65 Flex 48 x 10 x 10 mm (unit = 50 pcs.)
BKP00001	BSA1999844526	CITO SNAP PRESSER SPOT incl. spare part set of rings (unit = 50 pcs.)
BKP00002	BSA1999844527	CITO SNAP PRESSER RAIL for T-Rail incl. STOPPER + spare part set of rings (unit = 50 pcs.)
BKP00004	BSA1070006100	CITO SPIDER PRESSER SPOT BLACK (unit = 25 pcs.)
BKP00005	BSA1070006200	CITO SPIDER PRESSER RAIL YELLOW (unit = 25 pcs.)
BKP00006	BSA1070006300	CITO SPIDER PRESSER SPOT BLACK - US version (unit = 25 pcs.)
BKP00007	BSA1070006400	CITO SPIDER PRESSER RAIL YELLOW - US version (unit = 25 pcs.)
BKP00008	BSA1070006500	CITO Presser Rail Length 1500 mm 59.06" (unit = 10 pcs.)
BKP01001	BSA1070005800	FLUSH PRESSER FP-1 - STANDARD FOOT incl. mounting clips and screws (unit = 15 pcs.)
BKP01002	BSA1070006000	FLUSH PRESSER FP-2 - SPOT FOOT incl. mounting clips and screws (unit = 15 pcs.)
BKP01003	BSA1089032300	PRESSER CL100 - SPR (unit = 15 pcs.)
BKP01004	BSA1070005700	PRESSER CL100 - SPOT (unit = 15 pcs.)
BKP01005	BSA1089042600	PRESSER CL100 - WOOD (unit = 15 pcs.)
BKP01006	BSA1070005600	PRESSER CL100 - C-RAIL incl. mounting clips and screws (unit = 15 pcs.)
BKP01007	BSA1089024500	PRESSER CL100 with UNIVERSAL MOUNTING BRACKET (unit = 15 pcs.)
BKP02004	BSA1070003500	STANDARD PRESSER FOOT (unit = 50 pcs.)
BKP02005	BSA1089037100	PRESSER LINK CLIP (unit = 50 pcs.)
BKP02006	BSA1070003000	SPOT PRESSER FOOT (unit = 50 pcs.)
BKP02009	BSA1070003600	MOUNTING CLIP WITH SCREW for PRESSER (unit = 15 pcs.)
BKP03007	BSA1070003200	PRESSER C-RAIL - BENDABLE Length: 2380 mm 93.7"
BKP04001	BSA1089073817	CITO FLAT TOP PRESSER 57 - BOARD incl. screws, BLACK (unit = 50 pcs.)
BKP04002	BSA1089073818	CITO FLAT TOP PRESSER 57 - SPOT incl. screws, BLACK (unit = 25 pcs.)
BKP04003	BSA1089073819	CITO FLAT TOP PRESSER 57 - BOARD incl. screws, BLACK, 5/8" plywood (unit = 50 pcs.)

Bestell-Nr. CITO	Bestell-Nr. BOBST	Bezeichnung
BKP04004	BSA1089073820	CITO FLAT TOP PRESSER 57 - SPOT incl. screws, BLACK, 5/8" plywood (unit = 25 pcs.)
BLA01001	BSA1999845072	CITO CRAFT STRIP S, SILVER (unit = 250 pcs.)
BLA01002	BSA1999844514	CITO CRAFT STRIP M, SILVER (unit = 250 pcs.)
BLA01003	BSA1999844515	CITO CRAFT STRIP L, SILVER (unit = 250 pcs.)
BLA01004	BSA1999844880	CITO CASTLE STRIP, SILVER (unit = 200 pcs.)
BLA02001	BSA1999845090	CITO SHEET PRESSER S, BLACK 30 x 38 mm 1.18 x 1.50" tear-resistant spring element, incl. screws (unit = 100 pcs.)
BLA02002	BSA1999845089	CITO SHEET PRESSER M, BLACK 40 x 38 mm 1.58 x 1.50" tear-resistant spring element, incl. screws (unit = 100 pcs.)
BLA02005	BSA1089073814	CITO SECURE PRESSER 2.0, YELLOW with integrated safety strap, incl. screws (unit = 50 pcs.)
BLA03001	BSA1999844501	CITO SHEET LIFT, YELLOW (unit = 1.000 pcs.)
BLA03003	BSA1999845092	CITO SHEET LIFT 3D, YELLOW (unit = 1.000 pcs.)
BLA03004	BSA1999844502	CITO SHEET LIFT 3D, GREEN (unit = 1000 pcs.)
BLA03005	BSA1999845088	CITO SHEET LIFT 3D ADD, YELLOW self-locking clamping ring for SHEET LIFT 3D (unit = 500 pcs.)
BLA04001	BSA1999845081	CITO BOX RAMP S, YELLOW Function width 6.0 mm 0.24" (unit = 500 pcs.)
BLA04002	BSA1999845080	CITO BOX RAMP M, YELLOW Function width 7.0 mm 0.28" (unit = 500 pcs.)
BLA04003	BSA1999845079	CITO BOX RAMP L, YELLOW Function width 21.0 mm 0.83" (unit = 250 pcs.)
BLA04004	BSA1999845078	CITO BOX RAMP H, YELLOW Function width 21.0 mm 0.83" self-adhesive, for subsequent use at die cutter (unit = 250 pcs.)
BLA05001	BSA1999845086	CITO SEP KNIFE S, SILVER Length 20 mm 0.79" (unit = 500 pcs.)
BLA05002	BSA1999845085	CITO SEP KNIFE L, SILVER Length 40 mm 1.58" (unit = 300 pcs.)
BLA05003	BSA1999844677	CITO DYN SEPARATOR S, SILVER Length 9 mm 0.35" (unit = 150 pcs.)
BLA05004	BSA1999844678	CITO DYN SEPARATOR M, SILVER Length 20 mm 0.79" (unit = 150 pcs.)
BLA05005	BSA1999844679	CITO DYN SEPARATOR L, SILVER Length 55 mm 2.17" (unit = 150 pcs.)
BLB00050	BSA1089073845	CITO Blanking Foam MASTERCUT 165 ø70 mm, height 55 mm, self-adhesive (unit = 30 pcs.)
BLB00051	BSA1089073844	CITO Blanking Foam MASTERCUT 1.65 ø70 mm, height 40 mm, self-adhesive (unit = 30 pcs.)
BLC00016	BSA1089073846	Centerline reinforcements YELLOW for 12.0 mm plywood height, screws included (unit = 100 sets)
BLC00017	BSA1089073847	Centerline reinforcements YELLOW for 15.0 mm plywood height, screws included (unit = 100 sets)
BLC00019	BSA1089073848	Centerline reinforcements YELLOW for 18.0 mm plywood height, screws included (unit = 100 sets)
BLC01020	BSA1089073763	CITO LOCK Screw, YELLOW length: 43 mm (unit = 250 pcs.)
BLC01021	BSA1089073764	CITO LOCK Nut, YELLOW (unit = 250 pcs.)
BLC01022	BSA1089073765	CITO LOCK Screw, BLACK length: 50 mm (unit = 250 pcs.)
BLC01023	BSA1089073766	CITO LOCK Nut, BLACK (unit = 250 pcs.)
BLC01036	BSA1089073767	Centering Screw for CL I, GREY length: 43 mm - SP without nose for Centerline I (unit = 250 pcs.)
BLC01037	BSA1089073768	Nut for Centering Screw CL I, GREY without nose for Centerline I (unit = 300 pcs.)
BLC01038	BSA1089073769	Centering Screw for CL I, RED length: 50 mm - SPO without nose for Centerline I (unit = 250 pcs.)
BLC01039	BSA1089073770	Nut for Centering Screw CL I, RED without nose for Centerline I (unit = 300 pcs.)
BLC02001	BSA1999845084	REGISTER BLOCK, YELLOW, for Quicklocksystem (unit = 250 pcs.)
BLC02004	BSA0502240000	Centerline Piece for Lower Blanking Board, plastic, BLACK (unit = 25 pcs.)
BLC02005	BSA0502207900	Centerline I, Centering Block for Upper Stripping Board, BLACK (unit = 50 pcs.)
BLC02006	BSA0502209300	Centerline II, Centering Block for Lower Stripping Board, RED (unit = 50 pcs.)
BLC02010	BSA0502239700	Centerline Centring Block SP, RED for BOBST chase loader (unit = 100 pcs.)
BLC04001	BSA1999845119	CITO LOWER STRIPPING PINS stainless steel, Body Ø 8 mm, Pin Ø 2.5 mm (unit = 50 pcs.)
BLC04002	BSA1999845120	CITO LOWER STRIPPING PINS stainless steel, Body Ø 8 mm, Pin Ø 4.0 mm (unit = 50 pcs.)
BLC04003	BSA05020000MQ	LOWER STRIPPING PINS WHITE, Body Ø 14.8 mm, Pin Ø 4.0 mm (unit = 20 pcs.)
BLC04004	BSA05020000LZ	Support Clamp for upper pull-out frame with perforated plate - Stripping section (unit = 6 pcs.)
BLC04005	BSA05020000MB	Pin Holder, 45 mm for lower stripping pins (unit = 10 pcs.)
BLC04006	BSA05020000MC	Pin Holder, 77 mm for lower stripping pins (unit = 10 pcs.)
BLC05101	BSA1089073796	T-Nut zinc plated, without thread Ø 22 mm, sleeve-Ø 9.9 x 11.5 mm height (unit = 100 pcs.)
BLC05103	BSA1089073797	Knock-in nut with Tap, M3 steel zinc plated, height 5 mm, diameter 13 mm, bore 4.35 mm (unit = 1000 pcs.)
BLC06005	BSA1089073840	SP clamping jaws, YELLOW, plastic H 30 x L 70 x W 9,5 mm (unit = 250 pcs.)
BLC06006	BSA1999845091	CLAMP BLOCK SP, YELLOW 89 x 15 x 33 mm (LxWxH) incl. thread M6 (unit = 200 pcs.)
BLC06017	BSA0261242200	SP clamping jaws for lower stripping board steel, zinc plated L 70 x W 6 x H 30 mm (unit = 50 pcs.)
BLC06018	BSA1089073811	CITO Quick Lock Safety Screw (unit = 50 pcs.)
BLC06019	BSA05020000QX	Clamping jaws SPO, RED, plastic 85 x 15 x 55 mm (LxWxH) for lower stripping tool without fastening screws (unit = 48 pcs.)
BLC06020	BSA1089073832	Countersunk screw set SPO - top mounting for clamping jaws BLC06019 100 screws M6x50 HS4 and 100 nuts (unit = 1 set)
BLC06021	BSA1089073833	Cylinder head screw set SPO - bottom mounting for clamping jaws BLC06019 screws M6x50 HS5 (unit = 100 pcs.)
BLC06081	BSA1089073758	Strip rod knife SPO, 12mm lower stripping board length: 30 mm, height: 62 mm (unit = 100 pcs.)

Bestell-Nr. CITO	Bestell-Nr. BOBST	Bezeichnung
BLC06082	BSA1089073759	Strip rod knife SPO, 12mm lower stripping board length: 70 mm, height: 62 mm (unit = 75 pcs.)
BLC06083	BSA1089073760	Strip rod knife SPO, 12mm lower stripping board length: 100 mm, height: 62 mm (unit = 50 pcs.)
BLC06084	BSA1089073761	Strip rod knife SPO, 12mm lower stripping board length: 255 mm, height: 62 mm (unit = 25 pcs.)
BLC06085	BSA1089073762	Strip rod knife SP, 12mm lower stripping board length: 25 mm, left (unit = 150 pcs.)
BLC06086	BSA1089073757	Strip rod knife SP, 12mm lower stripping board length: 25 mm, right (unit = 150 pcs.)
BLC07010	BSA1089042200	MALE PUSHER STANDOFF 8 mm x 38 mm (unit = 50 pcs.)
BMA00005	BSA1089073845	CITOSOL Cleaning Set
BMR01001	BSA1089013200	ADJUSTABLE SIDE SCRAP SUPPORT RAIL SP 102/103 (unit = 2 pcs.)
BMR01002	BSA1089013600	ADJUSTABLE SIDE SCRAP SUPPORT RAIL SP 104 (unit = 2 pcs.)
BMR01003	BSA1089013700	ADJUSTABLE SIDE SCRAP SUPPORT RAIL SP 106 (unit = 2 pcs.)
BMR01004	BSA1089013300	ADJUSTABLE SIDE SCRAP SUPPORT RAIL SP 130 (unit = 2 pcs.)
BMR01005	BSA1089013400	ADJUSTABLE SIDE SCRAP SUPPORT RAIL SP 142 (unit = 2 pcs.)
BMR01006	BSA1089016900	ADJUSTABLE SIDE SCRAP SUPPORT RAIL SP 145 (unit = 2 pcs.)
BMR01007	BSA1089013500	ADJUSTABLE SIDE SCRAP SUPPORT RAIL SP 162 (unit = 2 pcs.)
BMR02001	BSA1089021600	FLAT TOP Mounting RAIL - NARROW SP 102/103/104 (unit = 2 pcs.)
BMR02002	BSA1089021700	FLAT TOP Mounting RAIL - NARROW SP 106 (unit = 2 pcs.)
BMR02003	BSA1089021800	FLAT TOP Mounting RAIL - NARROW SP 130 (unit = 2 pcs.)
BMR02004	BSA1089021900	FLAT TOP Mounting RAIL - NARROW for SP 142 (unit = 2 pcs.)
BMR02005	BSA1089022000	FLAT TOP Mounting RAIL - NARROW SP 162 (unit = 2 pcs.)
BMR03001	BSA1089012800	UNIVERSAL MOUNTING RAIL SP 102/103/104/106 (unit = 2 pcs.)
BMR03002	BSA1089012900	UNIVERSAL MOUNTING RAIL SP 130 (unit = 2 pcs.)
BMR03003	BSA1089013000	UNIVERSAL MOUNTING RAIL SP 142/145 (unit = 2 pcs.)
BMR03004	BSA1089013100	UNIVERSAL MOUNTING RAIL SP 162 (unit = 2 pcs.)
BMR04001	BSA1089012100	SCREWLESS MOUNTING RAIL 2740 mm (unit = 2 pcs.)
BMR04002	BSA1089012000	SIDE SCRAP SUPPORT SINGLE KNIFE TOOL 2740 mm (unit = 2 pcs.)
BPB00143	SAM8975P03231	CITO Cushion Crease, 70 Shore A, 17 x 7.0 mm, GREEN (unit = 1 reel = 50 m)
BPB00144	SAM8975P03236	CITO Cushion Crease, 70 Shore A, 18 x 8.0 mm, BLUE (unit = 1 reel = 50 m)
BPB00145	SAM8975P03249	CITO Cushion Crease, 70 Shore A, 20 x 9.0 mm, ORANGE (unit = 1 reel = 50 m)
BPB00151	SAM8975P03248	CITO Cushion Crease, 70 Shore A, 18.5 x 8.5 mm, PURPLE (unit = 1 reel = 50 m)
BPB02608	BSA1089073739	CITO BALANCE PROFILE EasyFix 8.0 mm 658 x 20.0 x 8.0 mm, GREY / RED (unit = 38 strips/25m)
BPB02610	BSA1089073740	CITO BALANCE PROFILE EasyFix 10.0 mm 658 x 20.0 x 10.0 mm, GREY / BLUE (unit = 38 strips/25m)
BPB02611	BSA1089073741	CITO BALANCE PROFILE EasyFix 11.0 mm 658 x 20.0 x 11.0 mm, GREY / BLACK (unit = 38 strips/25m)
BPP00123	SAM0475P04209	CITO Polytop 15 SAND 658 x 380 x 12 mm
BPP00129	SAM0475P04210	CITO Polytop 15 SAND 658 x 380 x 15 mm
BPP00331	SAM0475P04211	CITO Polytop 25 RED 658 x 380 x 16 mm
BPP00633	SAM0475P04206	CITO Polytop 40 ORANGE 658 x 380 x 17 mm
BPP00635	SAM0475P04207	CITO Polytop 40 ORANGE 658 x 380 x 18 mm
BPP00652	SAM0475P04212	CITO Polytop 40 ORANGE 658 x 380 x 17 mm, radius 7.5 mm, depth 3 mm, distance 14.5 mm
BQF00001	BSA1999844567	CITO LOCK FIX DOWNHOLDER with nut 50 mm 1.97" (unit = 4 pcs.)
BQF00002	BSA1999845083	CITO LOCK FIX NUT, YELLOW 50 mm 1.97" (unit = 250 pcs.)
BQF00003	BSA1999844568	CITO LOCK FIX DOWNHOLDER with nut 33 mm 1.3" (unit = 4 pcs.)
BQF00004	BSA1999845082	CITO LOCK FIX NUT, YELLOW 33 mm 1.3" (unit = 250 pcs.)
BQK00001	BSA1089073771	CITO PROTECTOR 11.6 mm YELLOW (unit = 500 pcs.)
BQK00002	BSA1089073772	CITO PROTECTOR 14.6 mm YELLOW (unit = 500 pcs.)
BQK00003	BSA1089073773	CITO PROTECTOR 17.6 mm YELLOW (unit = 500 pcs.)
BQK00041	BSA1089073790	SOFT CORNER PROTECTOR 15 mm BLACK (unit = 200 pcs.)
BQK00042	BSA1089073791	SOFT CORNER PROTECTOR 15.8 mm BLACK (unit = 200 pcs.)
BQK00043	BSA1089073789	SOFT CORNER PROTECTOR 18 mm BLACK (unit = 200 pcs.)
BQR00003	BSA1089073806	CITO SHEET RAMP S BLACK 11 mm 0.43" (unit = 200 pcs.)
BQR00004	BSA1089073807	CITO SHEET RAMP M BLACK 21 mm 0.83" (unit = 200 pcs.)
BSA0160329200	BSA0160329200	1.0 mm cutting plate 35 HRC BOBST SPO 160 VISION/VISIONCUT, SPO VISION 160 / -PR, SPO 160-S, EXPERTCUT 1.6/1.6 PR
BSA0175289000	BSA0175289000	1.0 mm cutting plate 35 HRC BOBST MASTERCUT 1.7 LH/ 1.7 RH
BSA0177289000	BSA0177289000	1.0 mm cutting plate 35 HRC BOBST MASTERCUT 2.1 LH/ 2.1 RH
BSA0222143000	BSA0222143000	1.0 mm cutting plate 35 HRC BOBST SP 142-E/-ER, SPERIA 142-E, NOVACUT 142 E, SP 142-CER/ CERII
BSA0231138800	BSA0231138800	1.0 mm cutting plate 35 HRC BOBST SP 162-CE, SP 162-CER
BSA0260225500	BSA0260225500	1.0 mm cutting plate 35 HRC BOBST SP 103-E/ -ER
BSA0260225600	BSA0260225600	1.0 mm cutting plate 35 HRC BOBST SP 104-E /-ER
BSA0287199900	BSA0287199900	1.0 mm cutting plate 35 HRC BOBST SP 76-E / EXPERTCUT 76 E

Bestell-Nr. CITO	Bestell-Nr. BOBST	Bezeichnung
BSA0291155000	BSA0291155000	1.0 mm cutting plate 35 HRC BOBST SPO 2000, SPO 203-A/-APR
BSA0320126100	BSA0320126100	1.0 mm cutting plate 35 HRC BOBST SP 102- / -E / -S / -SE, SP 102- II / -E II, SP EVOLINE 102 / EVOLINE 102 E, SP EVOLINE 102 + / EVOLINE 102 E +
BSA0323535800	BSA0323535800	1.0 mm cutting plate 35 HRC BOBST SPRINTERA 106 PER, MASTERCUT 106 PER/PER 3.0, SPANTHERA/EXPERTCUT 106 LE/LER/PE/PER, EXPERTCUT 106 LE 2.0/LER 2.0/PE 2.0/PER 2.0/LER 3.0/PER 3.0, NOVACUT 106 3.0/E 3.0/ER 3.0, SP106 3.0/E 3.0/ER 3.0
BSA0325665300	BSA0325665300	1.0 mm cutting plate 35 HRC BOBST SPANTHERA 145 PER, SPRINTERA 145 PER, EXPERTCUT 145 PER, MASTERCUT 145 PER
BSA0480677400	BSA0480677400	1.0 mm cutting plate 35 HRC BOBST SPO 1575
BSA0565200400	BSA0565200400	1.0 mm cutting plate 35 HRC BOBST SPERIA 106 E, NOVACUT 106 E, COMMERCIAL 106
BSA0635327100	BSA0635327100	1.0 mm cutting plate 35 HRC BOBST SPO 1600, SPO160-A/-APR
BSA0690329100	BSA0690329100	1.0 mm cutting plate 35 HRC BOBST SP 130-E/-SE/-EII, SP 130-ER/-SER/-ERII
BSA0695346200	BSA0695346200	1.0 mm cutting plate 35 HRC BOBST SP 102-CE / CEII, SP 102-CER / CERII
BSA1089069500	BSA1089069500	Patching Tape BLUE - 6.0 mm width 0.03 mm thickness, 40 m length (unit = 25 reels)
BSA1089069600	BSA1089069600	Patching Tape BLUE - 12.0 mm width 0.03 mm thickness, 40 m length (unit = 12 reels)
BSA1089069700	BSA1089069700	Patching Tape BLUE - 20.0 mm width 0.03 mm thickness, 40 m length (unit = 7 reels)
BSA1089069800	BSA1089069800	Patching Tape BLUE - 30.0 mm width 0.03 mm thickness, 40 m length (unit = 5 reels)
BSA1089069900	BSA1089069900	Patching Tape BLUE - 3.0 mm width 0.03 mm thickness, 40 m length (unit = 40 reels)
BSA1089070000	BSA1089070000	Patching Tape YELLOW - 6.0 mm width 0.08 mm thickness, 20 m length (unit = 25 reels)
BSA1089070100	BSA1089070100	Patching Tape YELLOW - 12.0 mm width 0.08 mm thickness, 20 m length (unit = 12 reels)
BSA1089070200	BSA1089070200	Patching Tape YELLOW - 20.0 mm width 0.08 mm thickness, 20 m length (unit = 7 reels)
BSA1089070300	BSA1089070300	Patching Tape YELLOW - 30.0 mm width 0.08 mm thickness, 20 m length (unit = 5 reels)
BSA1089070400	BSA1089070400	Patching Tape YELLOW - 3.0 mm width 0.08 mm thickness, 20 m length (unit = 40 reels)
BSA1089070500	BSA1089070500	Patching Tape RED - 6.0 mm width 0.05 mm thickness, 30 m length (unit = 25 reels)
BSA1089070600	BSA1089070600	Patching Tape RED - 12.0 mm width 0.05 mm thickness, 30 m length (unit = 12 reels)
BSA1089070700	BSA1089070700	Patching Tape RED - 20.0 mm width 0.05 mm thickness, 30 m length (unit = 7 reels)
BSA1089070800	BSA1089070800	Patching Tape RED - 30.0 mm width 0.05 mm thickness, 30 m length (unit = 5 reels)
BSA1089070900	BSA1089070900	Patching Tape RED - 3.0 mm width 0.05 mm thickness, 30 m length (unit = 40 reels)
BSP50103	SAM0475P04202	CITO Polytop 15 SAND 658 x 20 x 12 mm (unit = 1 sheet = 18 strips)
BSP50104	SAM0475P04203	CITO Polytop 15 SAND 658 x 20 x 15 mm (unit = 1 sheet = 18 strips)
BYE00240	BSA1089073738	CITO Starter Kit First Equipment SPO



Für weitere Informationen
bitte QR-Code aktivieren

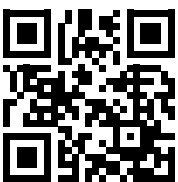

www.cito.de